



Piazza Mazzini 10/1 – 33019 Tricesimo (UD)
tel. +39.0432506560 - fax +39.0432228169 - c.f. e p.iva.
02823610304
Iscritta al registro delle imprese di Udine al n. 02823610304
- REA UD-290873
E_Mail: info@sigesta.it - PEC: sigesta-adv@pec.it
Azienda certificata ISO 9001:2015

REGIONE AUTONOMA FRIULI VENEZIA GIULIA

COMUNE DI REANA DEL ROJALE

PROVINCIA DI UDINE

A termini di legge ci riserviamo la proprietà di questo documento con divieto di riprodurlo o di renderlo comunque noto a terzi senza la nostra autorizzazione
According to the law we reserved the rights to this document and it is forbidden to reproduce or pass on the other parties without our permission

LA DITTA COMMITTENTE (Timbro e firma)

AGRARIA DEL ROJALE DI COMELLI
VITTORINO & C SNC

IL PROGETTISTA (Timbro e firma)

Ing. DELLA VEDOVA ALESSANDRO

OGGETTO:

MANUTENZIONE STRAORDINARIA
VIA MONS. G. CATTAROSSO, 28 33010 REANA DEL ROJALE (UD)

PRIMA EMISSIONE

	REDATTO	APPROVATO	DATA
1	Della Vedova A.	Della Vedova A.	13.08.2025

REVISIONI E VARIANTI

	REDATTO	APPROVATO	DATA
2	Della Vedova A.	Della Vedova A.	02/10/2025
3			
4			
5			

PROTOCOLLO

2025-237-SICANT

RIFERIMENTO FILES

Z:\LAVORI\SICANT-SIGESTA\2025\2025-237-SICANT-SGS AGRARIA
DEL ROJALE SNC V. MONS. CATTAROSSO NR. 28- REANA DEL
ROJALE (UD) RIF. VIZZUTTI\SICANT\FASE PROGETTUALE

NUMERO ELABORATO

001

MSER-SICANT 027- Ed. 1- Rev 2 – 17/10/2023

PROGETTO

PSC

TITOLO ELABORATO

PIANO DI SICUREZZA E COORDINAMENTO
ai sensi del Dlgs 81/2008

COLLABORATORI

-
-
-
-

SPAZIO RISERVATO ALL'AMMINISTRAZIONE PER TIMBRI E/O VISTI

PREMESSA

Data la diversità delle strutture, ogni accesso alle coperture dovrà essere organizzato con l'installazione di:

- **Ponteggi per l'accesso in copertura**
- **Linea vita provvisoria sul colmo e su tutti i pannelli.**
- **Parapetti perimetrali provvisori,**
- **Reti anticaduta, ove possibile**

Tali soluzioni progettuali sono state analizzate durante i sopralluoghi preliminare e la scelta adottata dovrà essere inserite nel pos dell'impresa, tenendo conto anche della presenza attrezzature e materiali da spostare di volta in volta.

Al fine di eliminare eventuali rischi di interferenza tra le attività produttive dell'azienda e le specifiche lavorazioni di cantiere TUTTE LE AREE DI CANTIERE DOVRANNO ESSERE PRIMA SGOMBERATE DA ATTREZZATURA DELL'IMPRESA COMMITENTE.

Si conferma l'obbligo di totale interdizione delle aree interessate dalle operazioni di rimozione e smaltimento dell'amianto.

Nel dettaglio, è stata concordata l'installazione di un ponteggio per consentire un accesso sicuro alle coperture. La chiusura perimetrale della copertura sarà realizzata mediante l'installazione di parapetti, con l'ausilio di una piattaforma elevabile.

Le operazioni di rimozione del manto e l'installazione dei pannelli di copertura saranno eseguite esclusivamente MEDIANTE LA PREVENTIVA INSTALLAZIONE DI RETE ANTICADUTA.

NEI POS DELLE IMPRESE ESECUTRICI DOVRANNO ESSERE INSERITE LE PROCEDURE SOPRA RICHIESTE, PRENDENDO ATTO DI QUANTO SEGUE NELLE SCHEDE "PROCEDURE", COME ESEMPIO DETTAGLIATO E QUANTO PRESCRITTO NEL PSC.

NOTE

Documento di Coordinamento del cantiere

Supervisione e coordinamento della sicurezza

Il Coordinatore per la Sicurezza in fase di Esecuzione (CSE) ha richiesto la supervisione costante del PREPOSTO della ditta affidataria delle opere, il quale:

- fornirà aggiornamenti periodici sull'avanzamento dei lavori;
- parteciperà alle riunioni di coordinamento in cantiere;
- collaborerà alla definizione e alla gestione della viabilità;

Impresa affidataria e misure di segregazione delle aree di cantiere

L'impresa AFFIDATARIA è stata individuata quale impresa principale, con incarico specifico relativo alla messa in sicurezza delle aree di cantiere, ai sensi dell'art. 97 del D.Lgs. 81/2008. La stessa dovrà:

- predisporre idonee recinzioni di segregazione fisica, visibile ed illuminata sulla strada;
- installazioni di servizi
- installazione del ponteggio
- Manutenzione degli apprestamenti;

È vietato a tutte le imprese esecutrici alterare, rimuovere o manomettere detti apprestamenti.

L'installazione iniziale sarà documentata mediante rilievo fotografico, così da consentire verifiche in merito a eventuali danni, spostamenti o manomissioni. Il ripristino di tali condizioni sarà a carico di DELL'AFFIDATARIA., che si riserva di rivalersi nei confronti delle imprese esecutrici eventualmente responsabili.

Obblighi delle imprese esecutrici

Ogni impresa esecuttrice dovrà predisporre il proprio Piano Operativo di Sicurezza (POS), ai sensi dell'art. 96 del D.Lgs. 81/2008, specificando:

- le lavorazioni da eseguire;
- l'area di intervento;
- il crono-programma dettagliato;
- il rispetto delle prescrizioni contenute nel Piano di Sicurezza e Coordinamento (PSC).
- L'elenco dei lavoratori presenti con relative mansioni

Nessuna impresa potrà accedere al cantiere senza autorizzazione scritta all'ingresso da parte del CSE.

Le imprese affidatarie che prevedano l'impiego di subappaltatori o lavoratori autonomi dovranno:

- indicarne i nominativi nel proprio POS;
- verificare la documentazione tecnico-amministrativa;
- inviare la documentazione al CSE con congruo anticipo e attendere relativa autorizzazione formale.

Movimentazione CARICHI SOSPESI

La movimentazione di attrezzature e materiali, mediante l'utilizzo di gru di cantiere o altri mezzi di sollevamento è subordinata alla supervisione del preposto di cantiere. È fatto obbligo della presenza costante di un moviere/uomo a terra durante le operazioni, al fine di regolare eventuale traffico veicolare e pedonale.

Il presente documento costituisce parte integrante della documentazione tecnica del cantiere ed è soggetto ad aggiornamenti mediante integrazioni e verbali di cantiere.

Per conferma di presa visione e accettazione dei contenuti, si richiede firma per ricevuta da parte di tutte le imprese operanti nel nostro ATTONOTORIO allegato.

LAVORO

(punto 2.1.2, lettera a, punto 1, Allegato XV del D.Lgs. 81/2008 e s.m.i.)

CARATTERISTICHE GENERALI DELL'OPERA:

Natura dell'Opera:	Opera Edile
OGGETTO:	MANUTENZIONE STRAORDINARIA
Importo presunto dei Lavori:	240'000,00 euro
Numero imprese in cantiere:	2 (previsto)
Data inizio lavori:	20/08/2025
Data fine lavori (presunta):	17/11/2025
Durata in giorni (presunta):	90

Dati del CANTIERE:

Indirizzo: **VIA MONS. G. CATTAROSSI 28 REANA DEL ROJALE (UD)**

COMMITTENTI

DATI COMMITTENTE:

Ragione sociale:

AGRARIA DEL ROJALE di Comelli Vittorino & C. s.n.c.

Indirizzo:

**Via Mons. G. Cattarossi, 28 - 33010 Reana del Rojale (UD) - foglio 8, mappale 332,
sub 6.**

Telefono / Fax: **0432.851655**

RESPONSABILI

(punto 2.1.2, lettera b, punto 1, Allegato XV del D.Lgs. 81/2008 e s.m.i.)

Progettista:

Nome e Cognome: **ALESSANDRA VIZZUTTI**
Qualifica: **ARCH.**
Telefono / Fax: **3338588996**
Indirizzo e-mail: **studiovizzutti@gmail.com**

Direttore dei Lavori:

Nome e Cognome: **ALESSANDRA VIZZUTTI**
Qualifica: **ARCH.**
Telefono / Fax: **3338588996**
Indirizzo e-mail: **studiovizzutti@gmail.com**

Responsabile dei Lavori:

Nome e Cognome: **VITTORINO COMELLI**
Indirizzo: **Via Mons. G. Cattarossi, 28 - 33010 Reana del Rojale (UD) - foglio 8, mappale 332, sub 6.**
Telefono / Fax: **0432.851655**
Partita IVA: **00249160300**

Coordinatore Sicurezza in fase di progettazione:

Nome e Cognome: **ALESSANDRO DELLA VEDOVA**
Qualifica: **Ingegnere**
Indirizzo: **Piazza Mazzini 10/1**
CAP: **33019**
Città: **Tricesimo (UD)**
Telefono / Fax: **0432 506560**
Indirizzo e-mail: **cantieri@sigesta.it**
Codice Fiscale: **DLLLSN74M28L483X**

Coordinatore Sicurezza in fase di esecuzione:

Nome e Cognome: **FABIO RENDACE**
Qualifica: **Dott.**
Indirizzo: **Piazza Garibaldi 28**
CAP: **33019**
Città: **Tricesimo (UD)**
Telefono / Fax: **0432 506560**
Indirizzo e-mail: **cantieri@sigesta.it**
Codice Fiscale: **RNDFBA93C18C034T**
P.IVA: **03165460605**

IMPRESE

(punto 2.1.2, lettera b, punto 1, Allegato XV del D.Lgs. 81/2008 e s.m.i.)

DATI IMPRESA:

Impresa:	Impresa affidataria ed esecutrice
Ragione sociale:	F & B COMPAGNIA COSTRUZIONI IMMOBILIARI SRL
Datore di lavoro:	GORI STEFANO
Indirizzo:	VIA MERANO, 48 33045 NIMIS (UD)
Telefono / Fax:	3356507750
Indirizzo e-mail:	GORI@FEB-SRL.IT
Partita IVA:	01022600306
Tipologia Lavori:	Costruzioni edili

DATI IMPRESA:

Impresa:	Impresa esecutrice subappaltatrice
Impresa affidataria:	F & B COMPAGNIA COSTRUZIONI IMMOBILIARI SRL
Ragione sociale:	MAKING SRL
Datore di lavoro:	GUERRA ANDREA
Indirizzo:	VIA L. DA VINCI - RENA DEL ROJALE (UD)
Telefono / Fax:	3356024624
Indirizzo e-mail:	info@makingsrl.it
Partita IVA:	01754300307
Tipologia Lavori:	RIMOZIONE AMINATO

DATI IMPRESA:

Impresa:	Impresa affidataria ed esecutrice
Ragione sociale:	SCALUZERO BERNARD & FIGLI SRL
Indirizzo:	VIA PRIMO MAGGIO, 7 PALMANOVA
Telefono / Fax:	0432-923017
Indirizzo e-mail:	info@sclauzero.com
Partita IVA:	02636900306
Tipologia Lavori:	CARPENTERIA

DATI IMPRESA:

Impresa:	Impresa affidataria ed esecutrice
Ragione sociale:	VIDONI FEDERICO
Indirizzo:	BORGO VENCHIAREDO, 1 33010 MAGNANO IN RIVIERA (UD)
Telefono / Fax:	348-6533259
Indirizzo e-mail:	federico.vidoni@gmail.com
Tipologia Lavori:	PAVIMENTAZIONE

ORGANIGRAMMA DEL CANTIERE

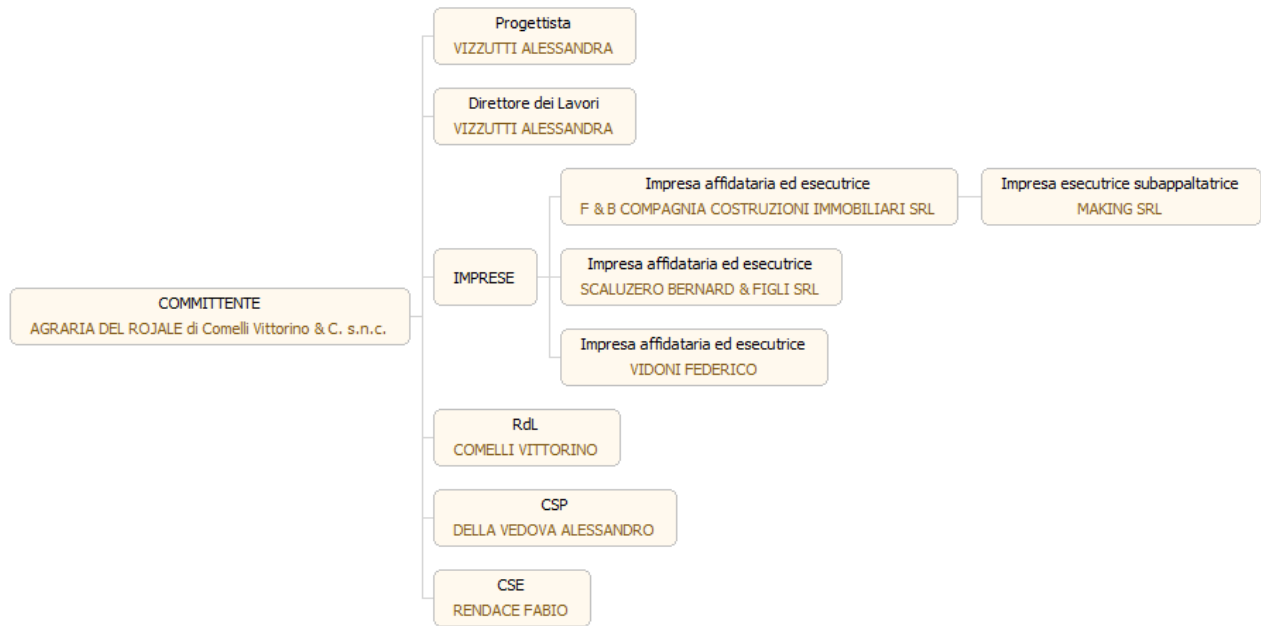

L'AGGIORNAMENTO DELLE IMPRESE OPERANTI SARA' REGOLATO DALLE NOTIFICHE INTEGRATIVE COME EVENTUALI CAMBI NELLE FIGURE RESPONSABILI. PER MANTENERE UNA FILIERA ORDINATA E PUNTUALE DELLE IMPRESE CON I RELATIVI CONTRATTI DI APPALTO DIRETTO O SUB-APPALTO PREGO ATTENERSI A QUANTO RICHIESTE IN PREMessa.

DOCUMENTAZIONE

DOCUMENTAZIONE DA CUSTODIRE IN CANTIERE

Ai sensi della vigente normativa le imprese che operano in cantiere dovranno custodire presso gli uffici di cantiere la seguente documentazione:

- Notifica preliminare (inviata alla A.S.L. e alla D.P.L. dal committente e consegnata all'impresa esecutrice che la deve affiggere in cantiere - art. 99, D. Lgs. n. 81/2008);
- Piano di Sicurezza e di Coordinamento;
- Fascicolo con le caratteristiche dell'Opera;
- Piano Operativo di Sicurezza di ciascuna delle imprese operanti in cantiere e gli eventuali relativi aggiornamenti;
- Titolo abilitativo alla esecuzione dei lavori;
- Copia del certificato di iscrizione alla Camera di Commercio Industria e Artigianato per ciascuna delle imprese operanti in cantiere;
- Documento unico di regolarità contributiva (DURC);
- Certificato di iscrizione alla Cassa Edile per ciascuna delle imprese operanti in cantiere;
- Copia del registro degli infortuni per ciascuna delle imprese operanti in cantiere;
- Copia del Libro Unico del Lavoro per ciascuna delle imprese operanti in cantiere;
- Verbali di ispezioni effettuate dai funzionari degli enti di controllo che abbiano titolo in materia di ispezioni dei cantieri (A.S.L., Ispettorato del lavoro, INAIL (ex ISPEL), Vigili del fuoco, ecc.);
- Registro delle visite mediche periodiche e idoneità alla mansione;
- Certificati di idoneità per lavoratori minorenni;
- Tesserini di vaccinazione antitetanica.

Inoltre, ove applicabile, dovrà essere conservata negli uffici del cantiere anche la seguente documentazione:

- Contratto di appalto (contratto con ciascuna impresa esecutrice e subappaltatrice);
- Autorizzazione per eventuale occupazione di suolo pubblico;
- Autorizzazioni degli enti competenti per i lavori stradali (eventuali);
- Autorizzazioni o nulla osta eventuali degli enti di tutela (Soprintendenza ai Beni Architettonici e Ambientali, Soprintendenza archeologica, Assessorato regionale ai Beni Ambientali, ecc.);
- Segnalazione all' esercente l'energia elettrica per lavori effettuati in prossimità di parti attive.
- Denuncia di installazione all'INAIL (ex ISPEL) degli apparecchi di sollevamento di portata superiore a 200 kg, con dichiarazione di conformità a marchio CE;
- Denuncia all'organo di vigilanza dello spostamento degli apparecchi di sollevamento di portata superiore a 200 kg;
- Richiesta di visita periodica annuale all'organo di vigilanza degli apparecchi di sollevamento non manuali di portata superiore a 200 kg;
- Documentazione relativa agli apparecchi di sollevamento con capacità superiore ai 200 kg, completi di verbali di verifica periodica;
- Verifica trimestrale delle funi, delle catene incluse quelle per l'imbracatura e dei ganci metallici riportata sul libretto di omologazione degli apparecchi di sollevamenti;
- Piano di coordinamento delle gru in caso di interferenza;
- Libretto d'uso e manutenzione delle macchine e attrezzature presenti sul cantiere;
- Schede di manutenzione periodica delle macchine e attrezzature;
- Dichiarazione di conformità delle macchine CE;
- Libretto matricolare dei recipienti a pressione, completi dei verbali di verifica periodica;
- Copia di autorizzazione ministeriale all'uso dei ponteggi e copia della relazione tecnica del fabbricante per i ponteggi metallici fissi;
- Piano di montaggio, trasformazione, uso e smontaggio (Pi.M.U.S.) per i ponteggi metallici fissi;

- Progetto e disegno esecutivo del ponteggio, se alto più di 20 m o non realizzato secondo lo schema tipo riportato in autorizzazione ministeriale;
- Dichiarazione di conformità dell'impianto elettrico da parte dell'installatore;
- Dichiarazione di conformità dei quadri elettrici da parte dell'installatore;
- Dichiarazione di conformità dell'impianto di messa a terra, effettuata dalla ditta abilitata, prima della messa in esercizio;
- Dichiarazione di conformità dell'impianto di protezione dalle scariche atmosferiche, effettuata dalla ditta abilitata;
- Denuncia impianto di messa a terra e impianto di protezione contro le scariche atmosferiche (ai sensi del D.P.R. 462/2001);
- Comunicazione agli organi di vigilanza della "dichiarazione di conformità " dell'impianto di protezione dalle scariche atmosferiche.

DESCRIZIONE DEL CONTESTO IN CUI È COLLOCATA L'AREA DEL CANTIERE

(punto 2.1.2, lettera a, punto 2, Allegato XV del D.Lgs. 81/2008 e s.m.i.)

La valutazione dei rischi, dovuti all'influenza dell'ambiente circostante e dell'attività di cantiere, viene effettuata prendendo come presupposto il fatto che i lavori in oggetto vengano realizzati in assenza di persone estranee all'intervento, in assenza di precipitazioni meteoriche, senza che si presentino fenomeni calamitosi o quant'altro di occasionale.

Dall'analisi dell'esecuzione delle lavorazioni previste emerge che non sono necessarie e non si presentano situazioni di interferenze tra diverse lavorazioni o con presenza contemporanea di lavoratori impegnati in realizzazione di interventi che possano generare situazioni di pericolo e/o intralcio reciproco o individuale. Al fine di garantire le situazioni sopra indicate, si prevede che le aree interessate dalle lavorazioni dovranno essere adeguatamente delimitate mediante recinzioni stabili e robuste, adeguatamente segnalate e realizzate in modo che non siano d'intralcio alle proprietà limitrofe.

Nell'allegata planimetria vengono evidenziate le aree di esclusivo uso per il cantiere e quanto sopra prescritto. Qualora queste ipotesi non fossero confermate, si renderà necessario l'aggiornamento del presente documento e/o delle schede di valutazione dei rischi che lo compongono.

Dalle notizie e dalle ricerche condotte dallo scrivente non si è riscontrata e/o prevista la presenza di materiali pericolosi per la salute umana. Si ricorda comunque che è obbligo della ditta appaltatrice la verifica preliminare della presenza di materiali pericolosi (amianto) nell'area interessata dall'intervento e, nel caso di ritrovamento, deve avviare tutte le procedure specifiche comunicando il ritrovamento al Coordinatore per l'Esecuzione.

DESCRIZIONE SINTETICA DELL'OPERA

(punto 2.1.2, lettera a, punto 3, Allegato XV del D.Lgs. 81/2008 e s.m.i.)

VEDI RELAZIONE DI PROGETTO REDATTA DALL'ARC. VIZZUTTI ALESSANDRA

AREA DEL CANTIERE

Individuazione, analisi e valutazione dei rischi concreti

(punto 2.1.2, lettera c, Allegato XV del D.Lgs. 81/2008 e s.m.i.)

Scelte progettuali ed organizzative, procedure, misure preventive e protettive

(punto 2.1.2, lettera d, punto 1, Allegato XV del D.Lgs. 81/2008 e s.m.i.)

CARATTERISTICHE AREA DEL CANTIERE

(punto 2.2.1, lettera a, Allegato XV del D.Lgs. 81/2008 e s.m.i.)

Alberi: Per i lavori in prossimità di alberi, ma che non interessano direttamente questi ultimi, il possibile rischio d'urto da parte di mezzi d'opera (gru, autocarri, ecc), deve essere evitato mediante opportune segnalazioni o opere provvisorie e di protezione. Le misure si possono differenziare sostanzialmente per quanto concerne la loro progettazione, che deve tener conto dei vincoli specifici richiesti dalla presenza del particolare fattore ambientale.

Alvei fluviali: Nei pressi dell'area del cantiere non sono presenti.

- Condotture sotterranee:

Reti di distribuzione di energia elettrica. Si deve provvedere preliminarmente a verificare la presenza di linee elettriche interrato che possono interferire con l'area di cantiere. Nel caso di cavi elettrici in tensione interrati o in cunicolo, il percorso e la profondità delle linee devono essere rilevati o segnalati in superficie quando interessino direttamente la zona di lavoro. Nel caso di lavori di scavo che intercettano ed attraversano linee elettriche interrato in tensione è necessario procedere con cautela e provvedere a mettere in atto sistemi di sostegno e protezione provvisori al fine di evitare pericolosi avvicinamenti e/o danneggiamenti alle linee stesse durante l'esecuzione dei lavori.

Reti di distribuzione acqua. Si deve provvedere preliminarmente a verificare la presenza di elementi di reti di distribuzione di acqua e, se del caso, deve essere provveduto a rilevare e segnalare in superficie il percorso e la profondità.

Reti di distribuzione gas. Si deve provvedere preliminarmente a verificare la presenza di elementi di reti di distribuzione di gas che possono interferire con il cantiere, nel qual caso devono essere avvertiti tempestivamente gli esercenti tali reti al fine di concordare le misure essenziali di sicurezza da prendere prima dell'inizio dei lavori e durante lo sviluppo dei lavori. In particolare è necessario preventivamente rilevare e segnalare in superficie il percorso e la profondità degli elementi e stabilire modalità di esecuzione dei lavori tali da evitare l'insorgenza di situazioni pericolose sia per i lavori da eseguire, sia per l'esercizio delle reti. Nel caso di lavori di scavo che interferiscono con tali reti è necessario prevedere sistemi di protezione e sostegno delle tubazioni messe a nudo, al fine di evitare il danneggiamento delle medesime ed i rischi conseguenti.

Reti fognarie. Si deve provvedere preliminarmente a verificare la presenza di reti fognarie sia attive sia non più utilizzate. Se tali reti interferiscono con le attività di cantiere, il percorso e la profondità devono essere rilevati e segnalati in superficie. Specialmente durante lavori di scavo, la presenza, anche al contorno, di reti fognarie deve essere nota, poiché costituisce sempre una variabile importante rispetto alla consistenza e stabilità delle pareti di scavo sia per la presenza di terreni di rinterro, sia per la possibile formazione di improvvisi vuoti nel terreno (tipici nel caso di vetuste fognature dismesse), sia per la presenza di possibili infiltrazioni o inondazioni d'acqua dovute a fessurazione o cedimento delle pareti qualora limitrofe ai lavori di sterro.

- Falde: Nei pressi dell'area del cantiere non sono presenti.

- Fonti inquinanti: Nei pressi dell'area del cantiere non sono presenti.

- Fossati: Nei pressi dell'area del cantiere non sono presenti.

- Linee aeree: L'area di cantiere non risulta essere attraversata da linee aeree, mentre la pubblica via è attraversata da una linea elettrica ENEL con relativi pali oltre che dai pali dell'illuminazione pubblica. Si ricorda che ai sensi dell'Articolo 83 del D.Lgs. 81/08 e s.m.i., non possono essere eseguiti lavori non elettrici in vicinanza di linee elettriche o di impianti elettrici con parti attive non protette, o che per circostanze particolari si debbano ritenere non sufficientemente protette, e comunque a distanze inferiori ai limiti di cui alla tabella 1 dell'ALLEGATO IX, salvo che vengano adottate disposizioni organizzative e procedurali idonee a proteggere i lavoratori dai conseguenti rischi. La distanza minima s'intende al netto degli ingombri derivanti dal tipo di lavoro, delle attrezzature utilizzate e dei materiali movimentati, nonché degli sbandamenti laterali dei conduttori dovuti all'azione del vento e degli abbassamenti di quota dovuti alle condizioni termiche.

Distanza di sicurezza. Deve essere effettuata una ricognizione dei luoghi interessati dai lavori al fine di individuare la presenza di linee elettriche aeree individuando idonee precauzioni atte ad evitare possibili

contatti diretti o indiretti con elementi in tensione. Nel caso di presenza di linee elettriche aeree in tensione non possono essere eseguiti lavori non elettrici a distanza inferiore a: a) 3 metri, per tensioni fino a 1 kV; b) 3.5 metri, per tensioni superiori a 1 kV fino a 30 kV; c) 5 metri, per tensioni superiori a 30 kV fino a 132 kV; d) 7 metri, per tensioni superiori a 132 kV. Protezione delle linee aeree. Nell'impossibilità di rispettare tale limite è necessario, previa segnalazione all' esercente delle linee elettriche, provvedere, prima dell'inizio dei lavori, a mettere in atto adeguate protezioni atte ad evitare accidentali contatti o pericolosi avvicinamenti ai conduttori delle linee stesse quali: a) barriere di protezione per evitare contatti laterali con le linee; b) sbarramenti sul terreno e portali limitatori di altezza per il passaggio sotto la linea dei mezzi d'opera; c) ripari in materiale isolante quali cappellotti per isolatori e guaine per i conduttori.

- Manufatti interferenti o sui quali intervenire: Opere provvisoriale e di protezione. Per i lavori in prossimità di manufatti, ma che non interessano direttamente questi ultimi, il possibile rischio d'urto da parte di mezzi d'opera (gru, autocarri, ecc), deve essere evitato mediante opportune segnalazioni o opere provvisoriale e di protezione. Le misure si possono differenziare sostanzialmente per quanto concerne la loro progettazione, che deve tener conto dei vincoli specifici richiesti dalla presenza del particolare fattore ambientale.
- Scarpate: Nei pressi dell'area del cantiere non sono presenti.

FATTORI ESTERNI CHE COMPORTANO RISCHI PER IL CANTIERE

(punto 2.2.1, lettera b, Allegato XV del D.Lgs. 81/2008 e s.m.i.)

Fattori esterni che comportano rischi per il cantiere

- Presenza di altri cantieri:

Attualmente non ci sono cantieri che possono risultare “interferenti” con quello in oggetto. In ogni caso, qualora nascessero nuovi cantieri e/o rischi dovuti a lavorazioni o attività limitrofe, verranno sospese le lavorazioni finché non saranno analizzati tutti i rischi e integrato il presente piano. In ogni caso il cantiere interferirà con gli spazi comuni, gli spazi pubblici esterni, almeno per le fasi di accesso al cantiere e trasporto dei materiali con le relative operazioni di scarico o carico.

- Presenza di altre attività pericolose:

Attualmente non ci sono attività pericolose che possono risultare “interferenti” con il cantiere in oggetto. In ogni caso, qualora nascessero nuovi rischi dovuti a ad attività limitrofe, verranno sospese le lavorazioni finché non saranno analizzati tutti i rischi e integrato il presente piano.

- Presenza di strade:

Per i lavori in prossimità di strade i rischi derivanti dal traffico circostante devono essere evitati con l'adozione delle adeguate procedure previste dal codice della strada. Particolare attenzione deve essere posta nella scelta, tenuto conto del tipo di strada e delle situazioni di traffico locali, della tipologia e modalità di delimitazione del cantiere, della segnaletica più opportuna, del tipo di illuminazione (di notte e in caso di scarsa visibilità), della dimensione delle deviazioni e del tipo di manovre da compiere.

- Presenza di Ferrovie:

Non sono presenti in prossimità del cantiere.

RISCHI CHE LE LAVORAZIONI DI CANTIERE COMPORTANO PER L'AREA CIRCOSTANTE

(punto 2.2.1, lettera c, Allegato XV del D.Lgs. 81/2008 e s.m.i.)

Descrizione degli edifici circostanti con particolari esigenze di tutela

Nelle zone limitrofe all'area non si rileva la presenza di edifici con particolari esigenze di tutela che possano essere interessati dai lavori oggetto del presente Piano.

- Abitazioni: In relazione alle specifiche attività svolte devono essere previste ed adottati tutti i provvedimenti necessari ad evitare o ridurre al minimo l'emissione di rumori, polveri, ecc. Al fine di limitare l'inquinamento acustico si può sia prevedere di ridurre l'orario di utilizzo delle macchine e degli impianti più rumorosi sia installare barriere contro la diffusione del rumore. Nelle lavorazioni che comportano la formazione di polveri devono essere adottati sistemi di abbattimento e di contenimento il più possibile vicino alla fonte. Nelle attività edili è sufficiente inumidire il materiale polverulento, segregare l'area di lavorazione per contenere l'abbattimento delle polveri nei lavori di sabbatura, per il caricamento di silos, l'aria di spostamento deve essere raccolta e convogliata ad un impianto di depolverizzazione, ecc.
- Case di riposo: Non sono presenti in prossimità del cantiere.
- Ospedali: Non sono presenti in prossimità del cantiere.
- Scuole: Non sono presenti in prossimità del cantiere.

Protezione di terzi

- Possibile caduta di materiali dall'alto: Al di fuori dell'ambito di delimitazione del cantiere è necessario prevenire la caduta di materiali; in particolar modo nel cantiere in oggetto risulta di primaria importanza tutelare i soggetti residenti e transitanti nelle aree e nei fabbricati limitrofi. A tale scopo è necessario stabilire tra gli addetti ai lavori che al di sopra delle aree a rischio venga vietata la movimentazione dei carichi sospesi.
- Possibile trasmissione di agenti inquinanti: In aggiunta alle altre misure già applicate direttamente sugli impianti e sui macchinari, per ridurre la diffusione eccessiva di polvere o di vibrazioni e rumori agli ambienti circostanti il cantiere, questi sono, per quanto possibile, disposti in zone appartate del cantiere e schermati con opportune paratie che possano ridurre in parte i disagi ai soggetti residenti nei fabbricati circostanti.

Rischi in riferimento alle lavorazioni interferenti

- A seguito dello sviluppo del cronoprogramma non sono state previste né individuate situazioni di interferenza.

L'estensione dell'area di intervento offre rassicurazioni in merito al fatto che è possibile evitare sia sovrapposizioni temporali che spaziali tra le diverse lavorazioni previste. Allo stato attuale non è però possibile né utile stabilire con precisione in quale luogo puntuale dell'area di intervento si agirà alla determinata data nell'ambito della durata dell'esecuzione lavori. Ogni macro-tratto di sentieristica dell'area oggetto di intervento dovrà essere quindi fatto oggetto di sopralluogo preventivo ai fini di determinarne le specifiche criticità in ordine ad accessibilità, pulizia/ripristino residui in capo all'impresa appaltatrice e fattori esterni che comportano rischi per il cantiere (in esempio condutture sotterranee, alberi, fossati e falde).

DESCRIZIONE CARATTERISTICHE IDROGEOLOGICHE

(punto 2.1.4, Allegato XV del D.Lgs. 81/2008 e s.m.i.)

Descrizione caratteristiche idrogeologiche

- Dal verbale di sopralluogo preventivo non sono stati segnalati particolari problemi di ordine idrogeologico.

In ogni caso dopo piogge o altre manifestazioni atmosferiche notevoli e dopo le interruzioni prolungate dei lavori, la ripresa degli stessi sarà preceduta dal controllo della stabilità delle strutture, delle opere provvisorie, delle reti dei servizi e di quant'altro suscettibile di compromettere la sicurezza.

ORGANIZZAZIONE DEL CANTIERE

Individuazione, analisi e valutazione dei rischi concreti

(punto 2.1.2, lettera c, Allegato XV del D.Lgs. 81/2008 e s.m.i.)

Scelte progettuali ed organizzative, procedure, misure preventive e protettive

(punto 2.1.2, lettera d, punto 2, Allegato XV del D.Lgs. 81/2008 e s.m.i.)

Modalità da seguire per la recinzione del cantiere, gli accessi e le segnalazioni

Recinzione del cantiere

Si prevede la realizzazione della recinzione di cantiere con pannelli in legno e basi prefabbricate in cemento; di altezza non inferiore a quella richiesta dal locale regolamento edilizio, in grado di impedire l'accesso di estranei all'area delle lavorazioni. Il sistema di confinamento scelto dovrà offrire adeguate garanzie di resistenza sia ai tentativi di superamento sia alle intemperie. Si prevede l'installazione di idoneo cancello realizzato fuori opera, in legno o in ferro, idoneo a garantire la chiusura (mediante lucchetto) durante le ore di inattività ed impedire il facile accesso ai non addetti. Si prevede, infine, la collocazione dei cartelli di segnalazione, avvertimento, ecc., in tutti i punti necessari.



Fasi previste:

posa basi su terreno;

posa pannelli in legno;

collocazione su appositi supporti dei cartelli segnalatori con l'uso di chiodi, filo di ferro, ecc.

Alla fine di ogni giornata lavorativa dovrà essere chiusa l'area di cantiere serrando i cancelli in maniera efficace, con catena e lucchetti. Tenendo chiusi i varchi di accesso verrà impedito l'accesso ad estranei. Le aree dove troveranno collocazione i ponteggi, dovranno essere delimitate con apposita recinzione, di altezza non inferiore m. 2, in grado di impedire l'accesso di estranei all'area delle lavorazioni. Il sistema di confinamento scelto dovrà offrire adeguate garanzie di resistenza sia ai tentativi di superamento sia alle intemperie. Gli angoli sporgenti della recinzione o di altre strutture di cantiere dovranno essere adeguatamente evidenziati, ad esempio, a mezzo di strisce bianche e rosse trasversali poste a tutta altezza. Nelle ore notturne l'ingombro della struttura sarà evidenziato con apposite luci di colore rosso, alimentate in bassa tensione.

Accesso al cantiere

Il cantiere è dotato di accesso carraio ad uso dei mezzi meccanici e dei lavoratori e le altre persone che hanno accesso al cantiere. L'accesso è costituito da un cancello chiudibile, avente altezza non minore di 2 mt e dotato di apposito lucchetto. La larghezza è di circa 4 mt e tale comunque da consentire un franco di 70 cm per parte. L'accesso non necessita di illuminazione notturna.

Segnaletica di sicurezza sul posto di lavoro

La segnaletica prevista nel cantiere è quella approvata con il D.Lgs. 09/04/08, n.81 Titolo V sia come cartelli segnaletici, come segnali luminosi, acustici, gestuali e di comunicazione verbale.

Sui cancelli di accesso sarà installata idonea segnaletica cantieristica, così da segnalare in maniera compiuta le lavorazioni in corso all'interno di essa.

Si dovrà affiggere, in maniera ben visibile, il "**cartello di cantiere**" riportante l'indicazione dell'opera ed i nomi e cognomi del titolari della Concessione, del progettista, del Direttore dei Lavori, del calcolatore delle

opere in c.a., del costruttore e dell'assistente nonché il Coordinatore per la Sicurezza e di tutte le figure interessate.



Oltre al suddetto cartello secondo va affissa anche una **copia delle Notifiche Preliminari** da porre a disposizione degli organi di vigilanza territorialmente competenti, e specificando gli estremi sul cartello di cantiere.

Lo smantellamento della recinzione di cantiere e della segnaletica dovrà avvenire soltanto ad ultimazione dei lavori.

SEGNALETICA GENERALE PREVISTA NEL CANTIERE																									
CARTELLI DI SALVATAGGIO	CARTELLI PER ATTREZZATURE ANTINCENDIO																								
<table border="1"> <tr> <td></td> <td>Pronto soccorso</td> </tr> </table>		Pronto soccorso	<table border="1"> <tr> <td></td> <td>Estintore</td> </tr> </table>		Estintore																				
	Pronto soccorso																								
	Estintore																								
CARTELLI DI DIVIETO																									
<table border="1"> <tr> <td></td> <td>Divieto di accesso alle persone non autorizzate</td> </tr> <tr> <td></td> <td>Divieto di fumare</td> </tr> <tr> <td></td> <td>Divieto di usare fiamme libere</td> </tr> <tr> <td></td> <td>Divieto di spegnere con acqua</td> </tr> </table>		Divieto di accesso alle persone non autorizzate		Divieto di fumare		Divieto di usare fiamme libere		Divieto di spegnere con acqua																	
	Divieto di accesso alle persone non autorizzate																								
	Divieto di fumare																								
	Divieto di usare fiamme libere																								
	Divieto di spegnere con acqua																								
CARTELLI DI AVVERTIMENTO																									
<table border="1"> <tr> <td></td> <td>Caduta con pericolo</td> </tr> <tr> <td></td> <td>Caduta sospesi</td> </tr> <tr> <td></td> <td>Pericolo di inciampo</td> </tr> <tr> <td></td> <td>Pericolo generico</td> </tr> <tr> <td></td> <td>Distanza minima a evitare</td> </tr> <tr> <td></td> <td>Tensione elettrica pericolosa</td> </tr> <tr> <td></td> <td>Allontanamento passaggio</td> </tr> </table>		Caduta con pericolo		Caduta sospesi		Pericolo di inciampo		Pericolo generico		Distanza minima a evitare		Tensione elettrica pericolosa		Allontanamento passaggio											
	Caduta con pericolo																								
	Caduta sospesi																								
	Pericolo di inciampo																								
	Pericolo generico																								
	Distanza minima a evitare																								
	Tensione elettrica pericolosa																								
	Allontanamento passaggio																								
CARTELLI DI PRESCRIZIONE																									
<table border="1"> <tr> <td></td> <td>Uso di protezione obbligatorio</td> </tr> <tr> <td></td> <td>Protezione obbligatoria per gli occhi</td> </tr> <tr> <td></td> <td>Protezione obbligatoria delle vie respiratorie</td> </tr> <tr> <td></td> <td>Protezione obbligatoria dell'audio</td> </tr> </table>		Uso di protezione obbligatorio		Protezione obbligatoria per gli occhi		Protezione obbligatoria delle vie respiratorie		Protezione obbligatoria dell'audio																	
	Uso di protezione obbligatorio																								
	Protezione obbligatoria per gli occhi																								
	Protezione obbligatoria delle vie respiratorie																								
	Protezione obbligatoria dell'audio																								
SEGNALETICA GENERALE PREVISTA NEL CANTIERE																									
CARTELLI DI SALVATAGGIO	CARTELLI PER ATTREZZATURE ANTINCENDIO																								
<table border="1"> <tr> <td></td> <td>Pronto soccorso</td> </tr> <tr> <td></td> <td>Pronto soccorso</td> </tr> <tr> <td></td> <td>Pronto soccorso</td> </tr> </table>		Pronto soccorso		Pronto soccorso		Pronto soccorso	<table border="1"> <tr> <td></td> <td>Estintore</td> </tr> </table>		Estintore																
	Pronto soccorso																								
	Pronto soccorso																								
	Pronto soccorso																								
	Estintore																								
<table border="1"> <tr> <td></td> <td>Uso di protezione obbligatoria</td> </tr> <tr> <td></td> <td>Protezione obbligatoria contro le scintille</td> </tr> </table>		Uso di protezione obbligatoria		Protezione obbligatoria contro le scintille																					
	Uso di protezione obbligatoria																								
	Protezione obbligatoria contro le scintille																								
SEGNALE GENERALI																									
<table border="1"> <tr> <td></td> <td>A destra</td> </tr> <tr> <td></td> <td>A sinistra</td> </tr> <tr> <td></td> <td>Attenzione</td> </tr> <tr> <td></td> <td>Attenzione fine del movimento</td> </tr> <tr> <td></td> <td>Attenzione verso operatori</td> </tr> <tr> <td></td> <td>Attenzione</td> </tr> <tr> <td></td> <td>Distanza orizzontale</td> </tr> <tr> <td></td> <td>Distanza verticale</td> </tr> <tr> <td></td> <td>Fine delle operazioni</td> </tr> <tr> <td></td> <td>Pericolo allo scatto di emergenza</td> </tr> <tr> <td></td> <td>Previdenza</td> </tr> <tr> <td></td> <td>Silenziosa</td> </tr> </table>		A destra		A sinistra		Attenzione		Attenzione fine del movimento		Attenzione verso operatori		Attenzione		Distanza orizzontale		Distanza verticale		Fine delle operazioni		Pericolo allo scatto di emergenza		Previdenza		Silenziosa	
	A destra																								
	A sinistra																								
	Attenzione																								
	Attenzione fine del movimento																								
	Attenzione verso operatori																								
	Attenzione																								
	Distanza orizzontale																								
	Distanza verticale																								
	Fine delle operazioni																								
	Pericolo allo scatto di emergenza																								
	Previdenza																								
	Silenziosa																								

Dotazioni di sicurezza

Gli operatori presso il cantiere in oggetto, dovranno essere dotati di tutte le attrezzature necessarie alla protezione personale e di terzi per lo svolgimento delle attività previste, inoltre tutte le attrezzature utilizzate dovranno essere conformi alle norme vigenti e dotate di apposita documentazione comprovante la rispondenza alle normative vigenti.



Servizi igienico-assistenziali

All'avvio del cantiere, qualora non esistano condizioni obiettive in relazione anche alla durata dei lavori o non esistano disponibilità in luoghi esterni al cantiere, devono essere impiantati e gestiti servizi igienico-assistenziali proporzionati al numero degli addetti che potrebbero averne necessità contemporaneamente. Le aree dovranno risultare il più possibile separate dai luoghi di lavoro, in particolare dalle zone operative più intense, o convenientemente protette dai rischi connessi con le attività lavorative. Le aree destinate allo scopo dovranno essere convenientemente attrezzate. Sono da considerare in particolare:

- fornitura di acqua potabile,
- realizzazione di reti di scarico,
- fornitura di energia elettrica,

- vespaio e basamenti di appoggio e ancoraggio,
- sistemazione drenante dell'area circostante.

L'entità dei servizi varia a seconda dei casi (dimensioni del cantiere, numero degli addetti contemporaneamente impiegati). Inoltre, è in diretta dipendenza al soddisfacimento delle esigenze igieniche ed alla necessità di realizzare quelle condizioni di benessere e dignità personale indispensabili per ogni lavoratore; poiché l'attività edile rientra pienamente fra quelle che il legislatore considera esposte a materie insudicianti o in ambienti polverosi, qualunque sia il numero degli addetti, i servizi igienico-assistenziali (docce, lavabi, gabinetti, spogliatoi, refettorio, locale di riposo, eventuali dormitori) sono indispensabili. Essi debbono essere ricavati in baracche opportunamente coibentate, illuminate, aerate, riscaldate durante la stagione fredda e comunque previste e costruite per questo uso.

Considerate le caratteristiche del cantiere, si prevede:

- **Servizi igienici:** si utilizza un wc del fabbricato

Come servizio igienico viene utilizzato un wc presente all'interno del fabbricato oggetto dell'intervento. Il servizio è destinato ad esclusivo uso delle maestranze.

- **Spogliatoio:** non si necessita di spogliatoio in quanto gli operai arriveranno nel cantiere già in tenuta da lavoro per le lavorazioni da eseguire.

- **Uffici:** si utilizza un locale del fabbricato

Ad uso ufficio viene utilizzato un locale del fabbricato oggetto di ristrutturazione.

Servizi sanitari e di pronto intervento

In cantiere, dovranno essere tenuti tutti i presidi sanitari indispensabili per prestare le prime immediate cure ai lavoratori feriti o colpiti da malore improvviso. Detti presidi dovranno essere tenuti in un pacchetto di medicazione od in una cassetta di pronto soccorso.

- Equipaggiamento primo soccorso. Il datore di lavoro, in collaborazione con il medico competente, ove previsto, sulla base dei rischi specifici presenti nell'unità produttiva, individua e rende disponibili le attrezzature minime di equipaggiamento ed i dispositivi di protezione individuale per gli addetti al primo soccorso.

- Mezzo di comunicazione. In tutti i posti di lavoro, inoltre, deve essere tenuto a disposizione un mezzo di comunicazione idoneo ad attivare rapidamente il sistema di emergenza del Servizio Sanitario Nazionale. Per quanto riguarda il servizio di pronto soccorso e antincendio, i datori di lavoro delle imprese affidatarie, verificheranno che le ditte in subappalto abbiano addetti formati come da normativa.

I datori di lavoro delle imprese subappaltatrici si impegneranno a garantire in ogni giorno di presenza almeno un addetto per ogni servizio;

L'impresa appaltatrice stipulerà con la stessa ditta in subappalto un documento nel quale vengono specificati i nominativi degli addetti relativi al cantiere e la specifica riguardo la presenza all'interno del cantiere durante la durata delle lavorazioni previste dal contratto.

Il Preposto in cantiere dovrà essere dotato di telefono cellulare funzionante al fine di allertare immediatamente i soccorsi in caso di necessità.

Il datore di lavoro dell'impresa appaltatrice deve: 1) organizzare i necessari rapporti con i servizi pubblici competenti in materia di primo soccorso, salvataggio, lotta antincendio e gestione dell'emergenza; 2) designare preventivamente i lavoratori incaricati alla gestione delle emergenze; 3) informare tutti i lavoratori che possono essere esposti a un pericolo grave e immediato circa le misure predisposte e i comportamenti da adottare; 4) programmare gli interventi, prendere i provvedimenti e dare istruzioni affinché i lavoratori, in caso di pericolo grave e immediato che non può essere evitato, possano cessare la loro attività, o mettersi al sicuro, abbandonando immediatamente il luogo di lavoro; 5) adottare i provvedimenti necessari affinché qualsiasi lavoratore, in caso di pericolo grave ed immediato per la propria sicurezza o per quella di altre persone e nell'impossibilità di contattare il competente superiore gerarchico, possa prendere le misure adeguate per evitare le conseguenze di tale pericolo, tenendo conto delle sue conoscenze e dei mezzi tecnici disponibili;

6) garantire la presenza di mezzi di estinzione idonei alla classe di incendio ed al livello di rischio presenti sul luogo di lavoro, tenendo anche conto delle particolari condizioni in cui possono essere usati.

Impianti di alimentazione e reti principali di elettricità, acqua, gas, energia di qualsiasi tipo ed impianti di

Verificare che non esistano elementi della rete di distribuzione dell'energia elettrica che possano costituire pericolo per le lavorazioni e viceversa. Se del caso, devono essere presi immediati contatti con l'Ente esercente la rete al fine di individuare e applicare le misure di sicurezza necessarie (es. segnalazioni, delimitazioni, sbarramenti etc.) prima dell'inizio delle lavorazioni;

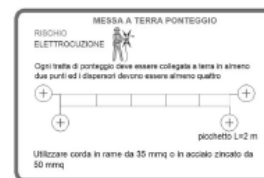

Le strutture metalliche dei baraccamenti e delle opere provvisorie, i recipienti e gli apparecchi metallici di notevoli dimensioni situati all'aperto devono essere collegati elettricamente a terra in modo da garantire la dispersione delle scariche atmosferiche, come conseguenza della relazione di calcolo di probabilità prevista dalla normativa vigente;

L'impianto di terra, a protezione delle tensioni di contatto, dovrà essere messo in comune con l'eventuale impianto di protezione dalle scariche atmosferiche, al quale saranno collegate tutte le masse metalliche di notevoli dimensioni.

Gli impianti dovranno essere verificati prima della messa in servizio da un tecnico competente per conto dell'impresa proprietaria dell'impianto e denunciati, entro 30 giorni, all'INAIL.

La dichiarazione di conformità degli impianti (con gli allegati), la richiesta di omologazione dell'impianto di terra e dei dispositivi contro le scariche atmosferiche devono essere conservate in cantiere;

Prima dell'utilizzo è necessario effettuare una verifica visiva e strumentale delle condizioni di idoneità delle diverse parti degli impianti e dei singoli dispositivi di sicurezza;

Tutto il personale non espressamente addetto deve evitare di intervenire su impianti o parti di impianto sotto tensione; Qualora si presenti una anomalia nell'impianto elettrico è necessario segnalarla immediatamente al responsabile del

cantiere; Il personale non deve compiere, di propria iniziativa, riparazioni o sostituzioni di parti di impianto elettrico;

Disporre con cura i conduttori elettrici, evitando che intralcino i passaggi, che corrano per terra o che possano comunque essere danneggiati;

Verificare sempre l'integrità degli isolamenti prima di impiegare conduttori elettrici per allacciamenti di macchine od utensili;

L'allacciamento al quadro di utensili, macchine, etc., deve avvenire sulle prese a spina appositamente predisposte;

Non inserire o disinserire macchine o utensili su prese in tensione;

Prima di effettuare l'allacciamento verificare che gli interruttori di manovra della apparecchiatura e quello posto a monte della presa siano "aperti" (macchina ferma e tolta tensione alla presa);

Se la macchina o l'utensile, allacciati e messi in moto, non funzionano o provocano l'intervento di una protezione elettrica (valvola, interruttore automatico o differenziale) è necessario che l'addetto provveda ad informare immediatamente il

responsabile del cantiere senza cercare di risolvere il problema autonomamente.

Accessi e viabilità principale di cantiere

All'interno del cantiere, la circolazione degli automezzi e delle macchine semoventi è regolata da norme analoghe a quelle della circolazione su strade pubbliche, la velocità dovrà essere adeguata secondo le caratteristiche dei percorsi e dei mezzi.

Per l'accesso degli addetti ai rispettivi luoghi di lavoro saranno approntati percorsi sicuri e, quando necessario, separati da quelli dei mezzi meccanici.

Nei tratti prospicienti il vuoto, le strade, i viottoli, le scale con gradini e simili dovranno essere provvisti appositi parapetti.

Le vie di accesso al cantiere richiedono un'indagine preliminare che permetta la giusta scelta dei mezzi da usare per il trasporto dei materiali necessari alla costruzione o quelli di risulta.

Quando sono previsti notevoli movimenti di terra diviene importante anche la scelta delle zone di scarico. Le dislocazioni degli accessi al cantiere è per forza di cose vincolata alla viabilità esterna ad alla percorribilità interna.

Le vie devono essere atte a resistere al transito dei mezzi di cui è previsto l'impiego, con pendenze e curve adeguate ed essere mantenute costantemente in condizioni soddisfacenti. La larghezza delle vie e delle rampe deve essere tale da consentire un franco di almeno 0,70 metri oltre la sagoma di ingombro massimo dei mezzi previsti.

Qualora il franco venga limitato ad un solo lato, devono essere realizzate, nell'altro lato, piazzole o nicchie di rifugio ad intervalli non superiori a 20 metri una dall'altra.

Le vie di accesso al cantiere e quelle corrispondenti a percorsi interni dovranno essere illuminate secondo le necessità diurne e notturne.

Dislocazione delle zone di carico e scarico

Il cantiere avrà un'area destinata al carico, scarico e deposito materiali, che risulta essere, in ogni caso, pianeggiante e pertanto non occorrono adeguamenti o spianamenti. Tutte le operazioni di scarico e deposito dei materiali dovranno essere presidiate dal capocantiere o da altra persona appositamente designata. I depositi di materiali in cataste, mucchi, pile dovranno essere effettuati in modo razionale e tale da evitare crolli o cedimenti.

È fatto tassativo divieto di formare accatastamenti eccessivi in altezza. I depositi o lavorazioni di materiali che possono costituire pericolo saranno allestiti in apposita zona appartata del cantiere e convenientemente delimitati e segnalati. Per la movimentazione dei carichi dovranno essere usati quanto più possibile mezzi ausiliari atti ad evitare o ridurre le sollecitazioni sulle persone. I percorsi per la movimentazione dei carichi sospesi saranno scelti in modo da evitare quanto più possibile che essi interferiscano con le zone in cui si trovano persone.

Nel presente intervento, essendo previste per lo più lavorazioni separate, il carico e scarico delle merci sarà graduale in base alla lavorazione, al fine di non intralciare l'area cantiere con attrezzatura e materiale in esubero. Inoltre data la tipologia di lavorazioni e i rischi connessi, le opere verranno realizzate singolarmente al fine di ridurre al minimo il rischio derivato dalle lavorazioni in interferenza.

Nel corso delle opere data la dinamica e lo sviluppo delle lavorazioni tale area potrà essere spostata in base a esigenze tecniche e di tempistica di fornitura.

Smaltimento dei rifiuti

Lo smaltimento dei rifiuti deve avvenire **regolarmente e quotidianamente**, in ogni caso a fine lavorazione all'interno del cantiere non devono essere presenti residui di opere se non delimitati e segnalati a limite del cantiere. Il CSE se lo ritiene necessario potrà segnalare la mancanza dell'osservanza della pulizia e dell'ordine interno ed esterno del cantiere oltre che all'impresa interessata anche alla committente la quale potrà prendere provvedimenti ulteriori rispetto le prescrizioni impartite dal CSE.

Le zone di stoccaggio dei rifiuti devono essere posizionate in aree periferiche del cantiere, in prossimità degli accessi carrabili. Inoltre, nel posizionamento di tali aree si è tenuto conto della necessità di preservare da polveri e esalazioni

maleodoranti, sia i lavoratori presenti in cantiere, che gli insediamenti attigui al cantiere stesso. I rifiuti prodotti nel cantiere saranno smaltiti secondo quanto previsto dalla vigente normativa.

Disposizioni per dare attuazione a quanto previsto dall'art.102 del d.lgs. 81/2008

Prima dell'accettazione del presente Piano di Sicurezza e di Coordinamento e delle modifiche significative apportate allo stesso, il datore di lavoro di ciascuna impresa esecutrice dovrà consultare il proprio rappresentante dei lavoratori per la sicurezza e fornirgli eventuali chiarimenti sul contenuto del piano. Il rappresentante dei lavoratori per la sicurezza ha facoltà di formulare proposte al riguardo. La consultazione dovrà avvenire fornendo prova della trasmissione del presente Piano di Sicurezza al Rappresentante dei lavoratori il quale dovrà firmarlo per accettazione ovvero presentare le proprie riserve.

Prima dell'inizio dei lavori di ogni nuova impresa o lavoratore autonomo, anche subappaltatrice, il committente o il datore di lavoro dell'impresa appaltatrice dovranno informare il Coordinatore in fase esecutiva che indirà una riunione di coordinamento al fine di pianificare le nuove lavorazioni da attuarsi, le tempistiche, le modalità di utilizzo delle attrezzature e impianti comuni e la relativa manutenzione. I verbali di tali riunioni costituiranno modifica ed integrazione del presente Piano di Sicurezza e Coordinamento.

Quando non si può procedere diversamente e c'è la **co-presenza di operatori** che compiono diverse lavorazioni, ciascuno di essi dovrà adottare le **stesse misure di prevenzione e DPI** degli altri in particolare elmetto e scarpe, otoprotettori (in occasione di operazioni rumorose), occhiali e maschere appositi (in occasioni di operazioni di saldatura).

L'Impresa affidataria dei lavori effettuerà attività di coordinamento delle proprie imprese subappaltatrici/fornitrici o lavoratori autonomi.

L'Impresa affidataria dei lavori trasmette il Piano di Sicurezza e Coordinamento compresi allegati, alle imprese subappaltatrici/subfornitrici.

La programmazione degli interventi, dall'allestimento del cantiere fino al completamento dell'opera, ha tenuto conto sia della tipologia dell'intervento, dei materiali da utilizzare, della tecnologia costruttiva, sia dell'area interessata dall'intervento e delle zone limitrofe alla stessa.

Il programma lavori predisposto, in fase di progettazione, individua le sovrapposizioni previste nelle diverse fasi di lavoro durante l'esecuzione dell'opera.

Sarà cura dell'impresa, o delle imprese, appaltatrice/i confermare quanto previsto od integrare lo schema proposto in relazione alle specifiche situazioni.

L'individuazione delle sovrapposizioni indicate risulta dall'elaborazione delle ipotesi fatte per la stesura del diagramma dei lavori.

È quindi possibile che l'evolversi della situazione reale, anche in virtù di tecniche ed esigenze specifiche delle imprese partecipanti, porti a diversi risultati.

Si ricorda che è **obbligo per le imprese partecipanti confrontare il Programma dei Lavori**, ed il relativo diagramma, con i propri metodi, procedure ed organizzazione del lavoro e dare eventuale tempestiva comunicazione al Coordinatore della Sicurezza in caso di modifiche e/o integrazioni a quanto proposto.

Al fine di eliminare o almeno ridurre al minimo le eventuali interferenze presenti, è fatto obbligo al Preposto ai Lavori ed ai singoli Responsabili della Sicurezza delle imprese presenti di:

- segregare le aree di lavorazione e segnalare alle altre squadre, o lavoratori autonomi:

a) la propria presenza e il tipo di attività che si intende intraprendere

b) le sostanze utilizzate

- evitare nel modo più assoluto lavorazioni "in verticale" con possibilità di contatto o caduta di materiali, ecc. nelle zone sottostanti

- informare i propri lavoratori circa:

a) la presenza di altre squadre, o lavoratori autonomi

b) i limiti del loro intervento

c) i percorsi obbligati di accesso / spostamento

La segregazione delle aree di lavoro deve essere predisposta sia in relazione alla zona di competenza (segregazione orizzontale) che in relazione ai rischi e pericoli per le persone che si potrebbero trovare nelle aree sottostanti o sovrastanti

(segregazione verticale) Il pericolo di incendio nei lavori edili rende fondamentale, in relazione anche alle problematiche della sovrapposizione di fasi lavorative:

a) l'obbligo di segnalazione delle sostanze utilizzate

b) l'assoluto divieto di abbandonare, anche per piccole pause, attrezzature in moto, sotto carica o comunque con

possibilità di accensione

c) l'obbligo di mantenere il posto di lavoro in condizioni di pulizia eliminando costantemente la formazione di detriti

che possano essere fonte di incendio

d) l'obbligo di mantenere costantemente controllati ed operativi i dispositivi di estinzione portatili (estintori) in relazione

alle caratteristiche del lavoro che si sta svolgendo

Si rimanda al Responsabile del Servizio di Prevenzione e Protezione delle varie imprese il controllo reale in cantiere di tali situazioni.

Tutte le attrezzature utilizzate sul cantiere devono essere identificabili.

L'Attività proprietaria risponde della programmazione della manutenzione, funzionalità ed efficienza delle stesse garantendo del corretto funzionamento anche in riguardo delle ditte terze che ne fanno uso.

Tutte le attrezzature sono utilizzate da operatori dipendenti della Attività proprietaria.

Nel caso in cui si rendesse necessario l'utilizzo, da parte di terzi, dell'attrezzatura, si regolerà tale situazione mediante verbale di consegna.

Qualora un **mezzo di sollevamento** con relativo operatore della ditta appaltatrice, sia messo a servizio di un subappaltatore, il subappaltatore risponderà dell'operato del gruista stesso e pertanto, l'impresa subappaltatrice dovrà provvedere internamente al coordinamento con i propri lavoratori, alla verifica che il mezzo sia adeguato per i lavori da svolgere e che l'operatore riceva chiare istruzioni sul lavoro da eseguire.

Per **l'impiego comune dell'impianto elettrico**, tutte le ditte utilizzano un proprio sotto-quadro immediatamente a valle del quadro principale con un grado di protezione adeguato alle proprie lavorazioni, indipendentemente dal grado di protezione del quadro principale.

Successivamente all'installazione dell'impianto elettrico di cantiere, il tecnico predisporrà la documentazione tecnica prevista dalla Legge.

Devono essere garantite le manutenzioni previste di Legge, fermo restando l'esecuzione di interventi urgenti in caso di riscontro di anomalie.

La costruzione, l'utilizzo, la manutenzione e la **regolarità dei ponteggi** (regolata dai contenuti del PIMUS) deve essere costantemente verificata dal preposto incaricato.

Egli ne verificherà costantemente la perfetta efficienza con particolare attenzione verso le ditte terze utilizzatrici del ponteggio stesso.

A queste ultime in genere, comunque, è evidenziato l'obbligo del mantenimento in efficienza degli impianti/attrezzature, ovvero il divieto di manomissione delle protezioni esistenti in cantiere.

Qualora un'opera provvisoria venga messa a disposizione esclusivamente ad un'altra ditta dovrà essere redatto un verbale di consegna dell'opera provvisoria. In assenza di tale documento, la ditta realizzatrice risponderà dell'efficienza e della manutenzione dell'opera provvisoria.

Saranno cura dell'Impresa appaltatrice la realizzazione, la gestione e la manutenzione dell'accessibilità e viabilità dell'area di intervento.

Una volta organizzati tali "fattori" dovrà essere affidato al Preposto ai lavori di cantiere il controllo degli accessi e dei percorsi con lo scopo di rendere le piste percorribili e sicure e soprattutto mantenendole adeguate al luogo; sgombre di materiali, di risulta e di costruzione, che potrebbe essere di ostacolo alle normali lavorazioni previste.

Ugualmente si provvederà alla pulitura, anche per mezzo di spazzatrici, delle strade pubbliche percorse dai mezzi di cantiere.

Zone deposito materiali con pericolo esplosione o incendio

Qualora dai POS delle ditte operanti in cantiere si ravvisasse la necessità di individuare idonee aree destinate a deposito di materiali con pericolo esplosione o incendio, il Coordinatore per la sicurezza in fase Esecutiva dovrà provvedere ad aggiornare il presente Piano di Sicurezza, adeguandone le prescrizioni operative.

Lavori con presenza di fiamme libere o che possono produrre scintille sia di origine elettrica che elettrostatica. Lavori in ambienti con vapori o polveri combustibili di sostanze instabili e reattive o con materie esplosive. Presenza, movimentazione e stoccaggio di bombole di gas.

L'incendio è una combustione che si sviluppa in modo incontrollato nel tempo e nello spazio. La combustione è una reazione chimica tra un corpo combustibile ed un comburente. I combustibili sono numerosi: legno, carbone, carta, petrolio, gascombustibile, ecc. Il comburente che interviene in un incendio è l'aria o, più precisamente, l'ossigeno presente nell'aria (21% in volume). Il rischio di incendio, quindi, esiste in tutti i locali. L'esplosione è una combustione a propagazione molto rapida con violenta liberazione di energia. Può avvenire solo in presenza di gas, vapori o polveri combustibili di alcune sostanze instabili e fortemente reattive o di materie esplosive.

Le cause, che possono provocare un incendio, sono:

- fiamme libere (ad esempio nelle operazioni di saldatura)
- particelle incandescenti provenienti da un qualsiasi fonte
- scintille di origine elettrica
- scintille di origine elettrostatica
- scintille provocate da un urto o sfregamento
- superfici e punti caldi
- innalzamento della temperatura dovuto alla compressione di gas
- reazioni chimiche
- getto conglomerato cementizio (vedi scheda specifica)
- messa in opera pozzetti
- ripristino e pulizia

Precauzioni:

- Non effettuare saldature, operazioni di taglio o che possano comunque sviluppare calore o scintille in presenza di sostanze o polveri infiammabili.
- Non utilizzare contenitori che hanno contenuto sostanze infiammabili o tossiche prima di averli riempiti con acqua e lavati convenientemente.
- Durante le operazioni di saldatura non utilizzare ossigeno per ventilazione o pulizia.
- Attenersi alle istruzioni riportate nella scheda di sicurezza delle sostanze infiammabili utilizzate.
- Dovrà essere assolutamente vietato fumare nelle aree a rischio di incendio.

In caso di utilizzo di bombole di gas occorrerà attenersi alle seguenti misure minime preventive:

- Verificare l'esistenza della documentazione di prevenzione incendi prevista.
- Scegliere l'ubicazione delle bombole e loro posizionamento, considerando un possibile rischio d'incendio o d'esplosione.
- Tenere le bombole lontano dai luoghi di lavoro e da eventuali fonti di calore (fiamme, fucine, stufe, calore solare intenso e prolungato).
- Tenere in buono stato di funzionamento le valvole di protezione, i tubi, i cannelli, e gli attacchi, non sporcare con grasso od olio le parti della testa della bombola.
- Tenere ben stretti ai raccordi i tubi flessibili e proteggerli da calpestanti.
- Evitare qualsiasi fuoriuscita di GPL perché essendo più pesante dell'aria può depositarsi nei punti più bassi (cantine, fosse), creando una miscela esplosiva che si può innescare anche solo con una scintilla (evitare pavimentazioni metalliche).
- Verificare l'adeguatezza ed il funzionamento dei sistemi di estinzione presenti (idranti, estintori, ecc.).

Stagione di svolgimento dei lavori

ESTATE

In presenza di temperatura superiore ai 32 gradi, sono sospese le operazioni eseguite in pieno sole. Alle maestranze viene assicurata la fornitura di acqua potabile preferibilmente fresca, ma non inferiore a 12 gradi.

Le maestranze fanno uso di elmetto e abbigliamento estivo, ed evitano di lavorare a dorso nudo.

In presenza di forte vento il personale abbandona le strutture e gli apprestamenti che possono intempestivamente crollare (quali ponteggi, strutture a sbalzo, parti della costruzione non ancora stabili).

Se nel cantiere è stata installata una gru, in caso in cui essa non possa essere abbassata, l'addetto sblocca la rotazione in modo che la gru possa girare e posizionare il braccio lungo la direzione del vento riducendo così la resistenza.

In presenza di perturbazioni atmosferiche a carattere temporalesco, le maestranze abbandonano i posti di lavoro su strutture metalliche. In caso di pioggia tutte le lavorazioni all'aperto sono sospese.

INVERNO

In presenza di forte vento il personale abbandona le strutture e gli apprestamenti che possono intempestivamente crollare (quali ponteggi, strutture a sbalzo, parti della costruzione non ancora stabili). Se nel cantiere è stata installata una gru, in caso in cui essa non possa essere abbassata, l'addetto sblocca la rotazione in modo che la gru possa girare e posizionare il braccio lungo la direzione del vento riducendo così la resistenza.

In presenza di nebbia fitta le lavorazioni eseguite in presenza di traffico veicolare sono sospese. Il cantiere è segnalato con lampade a luce gialla lampeggiante.

In caso di pioggia le lavorazioni all'aperto sono sospese. Prima della ripresa dei lavori, in presenza di scavi o comunque di pareti che presentino pericolo di crollo, ne viene verificata la loro stabilità.

In caso di neve le lavorazioni all'aperto sono sospese. Prima della ripresa dei lavori, e in caso di consistente nevicata, viene verificata la stabilità delle strutture e opere provvisorie a supportare il peso della neve.

In presenza di gelo sono sospese quelle operazioni che comportino pericolo di scivolamento e di caduta dall'alto. Tutte le operazioni sono comunque sospese se la temperatura nel posto di lavoro scende al di sotto di 5 ° gradi sotto lo zero. Le maestranze vengono forniti indumenti invernali.

PRIMAVERA O AUTUNNO

In presenza di forte vento il personale abbandona le strutture e gli apprestamenti che possono intempestivamente crollare (quali ponteggi, strutture a sbalzo, parti della costruzione non ancora stabili). Se nel cantiere è stata installata una gru, in caso in cui essa non possa essere abbassata, l'addetto sblocca la rotazione in modo che la gru possa girare e posizionare il braccio lungo la direzione del vento riducendo così la resistenza.

In presenza di nebbia fitta le lavorazioni eseguite in presenza di traffico veicolare sono sospese. Il cantiere è segnalato con lampade a luce gialla lampeggiante.

In caso di pioggia le lavorazioni all'aperto sono sospese. Prima della ripresa dei lavori, in presenza di scavi o comunque di pareti che presentino pericolo di crollo, ne viene verificata la loro stabilità.

In caso di neve le lavorazioni all'aperto sono sospese. Prima della ripresa dei lavori, e in caso di consistente nevicata, viene verificata la stabilità delle strutture e opere provvisorie a supportare il peso della neve.

In presenza di gelo sono sospese quelle operazioni che comportino pericolo di scivolamento e di caduta dall'alto. Tutte le operazioni sono comunque sospese se la temperatura nel posto di lavoro scende al di sotto di 5 ° gradi sotto lo zero.

Le maestranze vengono forniti indumenti invernali.

In presenza di temperatura superiore ai 32 gradi, sono sospese le operazioni eseguite in pieno sole. Alle maestranze viene assicurata la fornitura di acqua potabile preferibilmente fresca, ma non inferiore a 12 gradi. Le maestranze fanno uso di elmetto e abbigliamento estivo, ed evitano di lavorare a dorso nudo.

In presenza di perturbazioni atmosferiche a carattere temporalesco, le maestranze abbandonano i posti di lavoro su strutture metalliche. In caso di pioggia tutte le lavorazioni all'aperto sono sospese.

TUTTO L'ANNO

In presenza di nebbia fitta le lavorazioni eseguite in presenza di traffico veicolare sono sospese. Il cantiere è segnalato con lampade a luce gialla lampeggiante.

In caso di pioggia le lavorazioni all'aperto sono sospese. Prima della ripresa dei lavori, in presenza di scavi o comunque di pareti che presentino pericolo di crollo, ne viene verificata la loro stabilità.

In presenza di forte vento il personale abbandona le strutture e gli apprestamenti che possono intempestivamente crollare (quali ponteggi, strutture a sbalzo, parti della costruzione non ancora stabili). Se nel cantiere è stata installata una gru, in caso in cui essa non possa essere abbassata, l'addetto sblocca la rotazione in modo che la gru possa girare e posizionare il braccio lungo la direzione del vento riducendo così la resistenza. In presenza di perturbazioni atmosferiche a carattere temporalesco, le maestranze abbandonano i posti di lavoro su strutture metalliche.

SEGNALETICA GENERALE PREVISTA NEL CANTIERE

LAVORAZIONI e loro INTERFERENZE

Individuazione, analisi e valutazione dei rischi concreti

(punto 2.1.2, lettera c, Allegato XV del D.Lgs. 81/2008 e s.m.i.)

Scelte progettuali ed organizzative, procedure, misure preventive e protettive

(punto 2.1.2, lettera d, punto 3, Allegato XV del D.Lgs. 81/2008 e s.m.i.)

ALLESTIMENTO DEL CANTIERE

La Lavorazione è suddivisa nelle seguenti Fasi e Sottofasi:

- Realizzazione della recinzione e degli accessi al cantiere
- Allestimento di aree di deposito provvisorie per materiali recuperabili
- Realizzazione di impianto di messa a terra del cantiere
- Realizzazione di impianto di protezione da scariche atmosferiche del cantiere
- Realizzazione di impianto elettrico del cantiere
- Montaggio del ponteggio metallico fisso
- Installazione sistemi di ancoraggio in copertura con accesso da ponteggio
- Montaggio di parapetti provvisori
- Installazione di rete anticaduta

Realizzazione della recinzione e degli accessi al cantiere (fase)

Realizzazione della recinzione di cantiere, al fine di impedire l'accesso involontario dei non addetti ai lavori, e degli accessi al cantiere, per mezzi e lavoratori.

LAVORATORI:

Addetto alla realizzazione della recinzione e degli accessi al cantiere

Misure Preventive e Protettive, aggiuntive a quelle riportate nell'apposito successivo capitolo:

a) DPI: addetto alla realizzazione della recinzione e degli accessi al cantiere;



PRESCRIZIONI ORGANIZZATIVE:

Devono essere forniti: **a)** casco; **b)** occhiali protettivi; **c)** guanti; **d)** calzature di sicurezza; **e)** indumenti protettivi.

RIFERIMENTI NORMATIVI:

D.Lgs. 9 aprile 2008 n. 81, Art. 75.

Rischi a cui è esposto il lavoratore:

	M.M.C. (sollevamento e trasporto)				
	[P1 x E1]= BASSO				

MACCHINE E ATTREZZI:

- 1) Autocarro;
- 2) Attrezzi manuali;
- 3) Scala semplice;
- 4) Sega circolare;
- 5) Smerigliatrice angolare (flessibile);
- 6) Trapano elettrico.

Rischi generati dall'uso di macchine e attrezzi:

Cesoamenti, stritolamenti; Getti, schizzi; Inalazione polveri, fibre; Rumore; Incendi, esplosioni; Investimento, ribaltamento; Urti, colpi, impatti, compressioni; Vibrazioni; Punture, tagli, abrasioni; Caduta dall'alto; Movimentazione manuale dei carichi; Elettrocuzione; Rumore; Scivolamenti, cadute a livello; Vibrazioni.

Allestimento di aree di deposito provvisorie per materiali recuperabili (fase)

Allestimento di aree di deposito provvisorie per materiali recuperabili (opportunamente impermeabilizzate e dotate di unità di depurazione delle acque di dilavamento), e posizionamento di cassoni per raccolta differenziata di materiali da avviare a riciclo (metalli, plastica, legno ecc..).

LAVORATORI:

Adetto all'allestimento di aree di deposito provvisorie per materiali recuperabili

Misure Preventive e Protettive, aggiuntive a quelle riportate nell'apposito successivo capitolo:

a) DPI: addetto all'allestimento di aree di deposito provvisorie per materiali recuperabili;



PRESCRIZIONI ORGANIZZATIVE:

Devono essere forniti: **a)** casco; **b)** occhiali protettivi; **c)** guanti; **d)** calzature di sicurezza; **e)** indumenti protettivi.

RIFERIMENTI NORMATIVI:

D.Lgs. 9 aprile 2008 n. 81, Art. 75.

MACCHINE E ATTREZZI:

- 1) Autocarro;
- 2) Pala meccanica (minipala);
- 3) Autogru;
- 4) Attrezzi manuali;
- 5) Scala semplice;
- 6) Sega circolare;
- 7) Smerigliatrice angolare (flessibile);
- 8) Trapano elettrico.

Rischi generati dall'uso di macchine e attrezzi:

Cesoiamenti, stritolamenti; Getti, schizzi; Inalazione polveri, fibre; Rumore; Incendi, esplosioni; Investimento, ribaltamento; Urti, colpi, impatti, compressioni; Vibrazioni; Scivolamenti, cadute a livello; Caduta di materiale dall'alto o a livello; Elettrocuzione; Punture, tagli, abrasioni; Caduta dall'alto; Movimentazione manuale dei carichi; Rumore; Vibrazioni.

Realizzazione di impianto di messa a terra del cantiere (fase)

Realizzazione dell'impianto di messa a terra del cantiere.

LAVORATORI:

Adetto alla realizzazione di impianto di messa a terra del cantiere

Misure Preventive e Protettive, aggiuntive a quelle riportate nell'apposito successivo capitolo:

a) DPI: addetto alla realizzazione di impianto di messa a terra del cantiere;

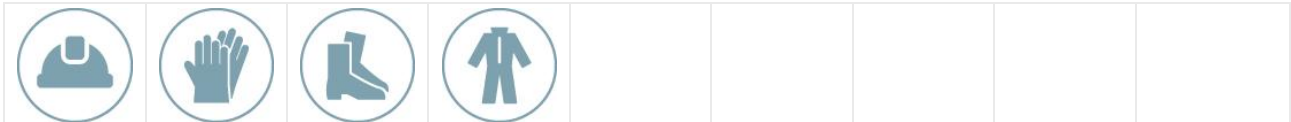

PRESCRIZIONI ORGANIZZATIVE:

Devono essere forniti: **a)** casco; **b)** guanti; **c)** calzature di sicurezza; **d)** indumenti protettivi.

RIFERIMENTI NORMATIVI:

D.Lgs. 9 aprile 2008 n. 81, Art. 75.

Rischi a cui è esposto il lavoratore:

	Elettrocuzione				
	[P3 x E3]= RILEVANTE				

MACCHINE E ATTREZZI:

- 1) Attrezzi manuali;
- 2) Avvitatore elettrico;
- 3) Scala semplice;
- 4) Scala doppia.

Rischi generati dall'uso di macchine e attrezzi:

Punture, tagli, abrasioni; Urti, colpi, impatti, compressioni; Elettrocuzione; Caduta dall'alto; Movimentazione manuale dei carichi; Cesoiamenti, stritolamenti.

Realizzazione di impianto di protezione da scariche atmosferiche del cantiere (fase)

Realizzazione di impianto di protezione da scariche atmosferiche delle masse metalliche, di notevole dimensione, presenti in cantiere.

LAVORATORI:

Addetto alla realizzazione di impianto di protezione da scariche atmosferiche del cantiere

Misure Preventive e Protettive, aggiuntive a quelle riportate nell'apposito successivo capitolo:

- a) DPI: addetto alla realizzazione di impianto di protezione da scariche atmosferiche del cantiere;



PRESCRIZIONI ORGANIZZATIVE:

Devono essere forniti: **a)** casco; **b)** guanti; **c)** calzature di sicurezza; **d)** indumenti protettivi.

RIFERIMENTI NORMATIVI:

D.Lgs. 9 aprile 2008 n. 81, Art. 75.

Rischi a cui è esposto il lavoratore:

	Elettrocuzione				
	[P3 x E3]= RILEVANTE				

MACCHINE E ATTREZZI:

- 1) Attrezzi manuali;
- 2) Scala semplice;
- 3) Scala doppia;
- 4) Trapano elettrico.

Rischi generati dall'uso di macchine e attrezzi:

Punture, tagli, abrasioni; Urti, colpi, impatti, compressioni; Caduta dall'alto; Movimentazione manuale dei carichi; Cesoiamenti, stritolamenti; Elettrocuzione; Inalazione polveri, fibre; Rumore; Vibrazioni.

Realizzazione di impianto elettrico del cantiere (fase)

Realizzazione dell'impianto elettrico del cantiere mediante la posa in opera quadri, interruttori di protezione, cavi, prese e spine.

LAVORATORI:

Addetto alla realizzazione di impianto elettrico di cantiere

Misure Preventive e Protettive, aggiuntive a quelle riportate nell'apposito successivo capitolo:

- a) DPI: addetto alla realizzazione di impianto elettrico di cantiere;

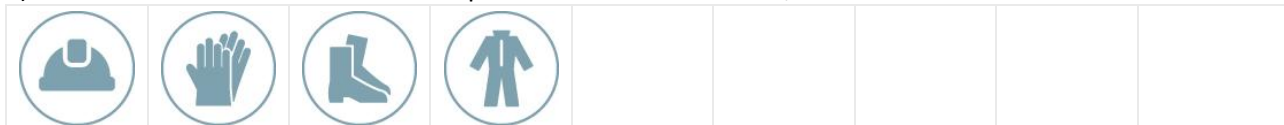

PRESCRIZIONI ORGANIZZATIVE:

Devono essere forniti: **a)** casco; **b)** guanti; **c)** calzature di sicurezza; **d)** indumenti protettivi.

RIFERIMENTI NORMATIVI:

D.Lgs. 9 aprile 2008 n. 81, Art. 75.

Rischi a cui è esposto il lavoratore:

	Elettrocuzione				
	[P3 x E3]= RILEVANTE				

MACCHINE E ATTREZZI:

- 1) Attrezzi manuali;
- 2) Ponteggio mobile o trabattello;
- 3) Scala doppia;
- 4) Scala semplice;
- 5) Trapano elettrico.

Rischi generati dall'uso di macchine e attrezzi:

Punture, tagli, abrasioni; Urti, colpi, impatti, compressioni; Caduta dall'alto; Caduta di materiale dall'alto o a livello; Cesoiamenti, stritolamenti; Movimentazione manuale dei carichi; Elettrocuzione; Inalazione polveri, fibre; Rumore; Vibrazioni.

Montaggio del ponteggio metallico fisso (fase)

Montaggio e trasformazione del ponteggio metallico fisso. Per accesso in copertura, da realizzare su tutte le coperture oggetto d'intervento.

LAVORATORI:

Addetto al montaggio del ponteggio metallico fisso

Misure Preventive e Protettive, aggiuntive a quelle riportate nell'apposito successivo capitolo:

a) DPI: addetto al montaggio del ponteggio metallico fisso;

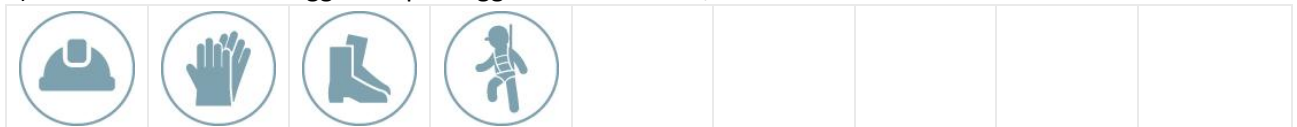



PRESCRIZIONI ORGANIZZATIVE:

Devono essere forniti: **a)** casco; **b)** guanti; **c)** calzature di sicurezza; **d)** attrezzatura anticaduta.

RIFERIMENTI NORMATIVI:

D.Lgs. 9 aprile 2008 n. 81, Art. 75.

Rischi a cui è esposto il lavoratore:

	Caduta dall'alto		Rumore		M.M.C. (sollevamento e trasporto)
	[P1 x E4]= MODERATO		[P1 x E1]= BASSO		[P1 x E1]= BASSO

MACCHINE E ATTREZZI:

- 1) Autocarro;
- 2) Argano a bandiera;
- 3) Attrezzi manuali;
- 4) Scala semplice;
- 5) Trapano elettrico.

Rischi generati dall'uso di macchine e attrezzi:

Cesoiamenti, stritolamenti; Getti, schizzi; Inalazione polveri, fibre; Rumore; Incendi, esplosioni; Investimento, ribaltamento; Urti, colpi, impatti, compressioni; Vibrazioni; Caduta dall'alto; Caduta di materiale dall'alto o a livello; Elettrocuzione; Scivolamenti, cadute a livello; Punture, tagli, abrasioni; Movimentazione manuale dei carichi; Rumore; Vibrazioni.

Installazione sistemi di ancoraggio in copertura con accesso da ponteggio (fase)

Installazione di sistemi di ancoraggio in copertura (punti di ancoraggio e linee vita), con accesso da ponteggio, mediante ancoranti chimici o meccanici fissati alla struttura della copertura. Dopo la posa del primo ancoraggio, l'operatore fisserà i successivi ancoraggi mantenendosi sistematicamente collegato all'ancoraggio precedente. L'INSTALLAZIONE è OBBLIGATORIA SU TUTTE LE COPERTURE.

LAVORATORI:

Addetto all'installazione sistemi di ancoraggio in copertura con accesso da ponteggio

Misure Preventive e Protettive, aggiuntive a quelle riportate nell'apposito successivo capitolo:

a) DPI: addetto all'installazione sistemi di ancoraggio in copertura con accesso da ponteggio;

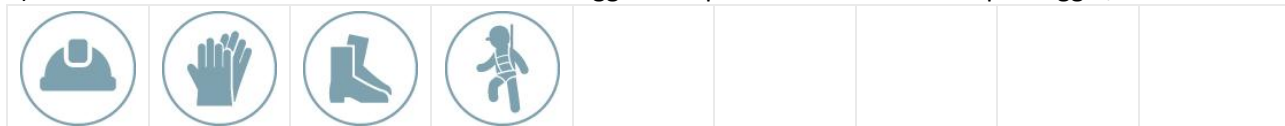

PRESCRIZIONI ORGANIZZATIVE:

Devono essere forniti: **a)** casco; **b)** guanti; **c)** calzature di sicurezza; **d)** attrezzatura anticaduta.

RIFERIMENTI NORMATIVI:

D.Lgs. 9 aprile 2008 n. 81, Art. 75.

Rischi a cui è esposto il lavoratore:

	Caduta dall'alto [P4 x E4]= ALTO		Caduta di materiale dall'alto o a livello [P2 x E3]= MEDIO		Chimico [P1 x E1]= BASSO
	Rumore [P3 x E3]= RILEVANTE		Scivolamenti, cadute a livello [P1 x E1]= BASSO		

MACCHINE E ATTREZZI:

- 1) Argano a bandiera;
- 2) Attrezzi manuali;
- 3) Ponteggio metallico fisso;
- 4) Trapano elettrico.

Rischi generati dall'uso di macchine e attrezzi:

Caduta dall'alto; Caduta di materiale dall'alto o a livello; Elettrocuzione; Scivolamenti, cadute a livello; Urti, colpi, impatti, compressioni; Punture, tagli, abrasioni; Inalazione polveri, fibre; Rumore; Vibrazioni.

Montaggio di parapetti provvisori (fase)

Montaggio di parapetti provvisori.

LAVORATORI:

Addetto al montaggio di parapetti provvisori

Misure Preventive e Protettive, aggiuntive a quelle riportate nell'apposito successivo capitolo:

a) DPI: addetto al montaggio di parapetti provvisori;

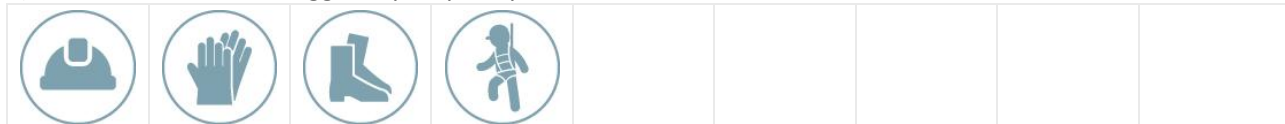

PRESCRIZIONI ORGANIZZATIVE:

Devono essere forniti: **a)** casco; **b)** guanti; **c)** calzature di sicurezza; **d)** attrezzatura anticaduta.

RIFERIMENTI NORMATIVI:

D.Lgs. 9 aprile 2008 n. 81, Art. 75.

Rischi a cui è esposto il lavoratore:

	Caduta dall'alto [P1 x E4]= MODERATO		Rumore [P1 x E1]= BASSO		M.M.C. (sollevamento e trasporto) [P1 x E1]= BASSO
--	---	--	----------------------------	--	---

MACCHINE E ATTREZZI:

- 1) Piattaforma sviluppabile;
- 2) Attrezzi manuali;
- 3) Avvitatore elettrico;
- 4) Trapano elettrico.

Rischi generati dall'uso di macchine e attrezzi:

Caduta dall'alto; Caduta di materiale dall'alto o a livello; Cesoiamenti, stritolamenti; Elettrocuzione; Incendi, esplosioni; Punture, tagli, abrasioni; Urti, colpi, impatti, compressioni; Inalazione polveri, fibre; Rumore; Vibrazioni.

Installazione di rete anticaduta (fase)

Installazione di rete anticaduta. Ove concordato durante il sopralluogo di cantiere.

LAVORATORI:

Addetto all'Installazione di rete anticaduta

Misure Preventive e Protettive, aggiuntive a quelle riportate nell'apposito successivo capitolo:

- a) DPI: addetto al montaggio di parapetti provvisori;

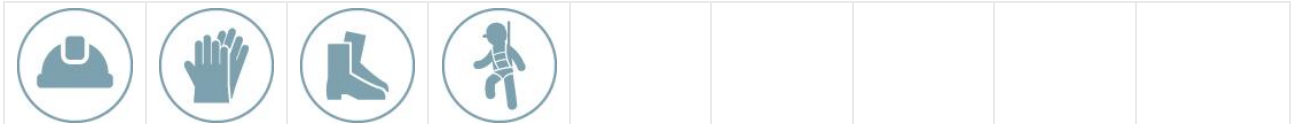



PRESCRIZIONI ORGANIZZATIVE:

Devono essere forniti: **a)** casco; **b)** guanti; **c)** calzature di sicurezza; **d)** attrezzatura anticaduta.

RIFERIMENTI NORMATIVI:

D.Lgs. 9 aprile 2008 n. 81, Art. 75.

Rischi a cui è esposto il lavoratore:

	Caduta dall'alto [P1 x E4]= MODERATO		Rumore [P1 x E1]= BASSO		M.M.C. (sollevamento e trasporto) [P1 x E1]= BASSO
---	---	---	----------------------------	---	---

MACCHINE E ATTREZZI:

- 1) Piattaforma sviluppabile;
- 2) Attrezzi manuali;
- 3) Avvitatore elettrico;
- 4) Trapano elettrico.

Rischi generati dall'uso di macchine e attrezzi:

Caduta dall'alto; Caduta di materiale dall'alto o a livello; Cesoiamenti, stritolamenti; Elettrocuzione; Incendi, esplosioni; Punture, tagli, abrasioni; Urti, colpi, impatti, compressioni; Inalazione polveri, fibre; Rumore; Vibrazioni.

RIMOZIONE AMIANTO

Ai fini dell'esecuzione dei lavori di rimozione della copertura in amianto, l'impresa esecutrice è tenuta ad attenersi scrupolosamente al proprio piano di smaltimento, nel pieno rispetto delle disposizioni normative vigenti, con particolare riferimento al D.Lgs. 81/2008 in materia di tutela della salute e della sicurezza nei luoghi di lavoro, nonché al D.M. 06/09/1994 relativo alle metodologie di rimozione e smaltimento dell'amianto.

In ottemperanza alle prescrizioni "CONCORDATE IN SEDE DI CANTIERE" del Coordinatore per la Sicurezza in fase di Esecuzione (CSE) e ai sensi del Titolo IV del D.Lgs. 81/2008, sono stati concordati e dovranno essere adottati i seguenti dispositivi e misure di sicurezza:

Installazione di reti anticaduta conformi alla norma UNI EN 1263-1;

Posizionamento di parapetti perimetrali ai sensi dell'art. 115 del D.Lgs. 81/2008;

Allestimento di ponteggi per l'accesso alla copertura in conformità al Titolo IV, Capo II del D.Lgs. 81/2008;

Installazione di una linea vita certificata, secondo la norma UNI 11578;

Obbligo per i lavoratori di indossare imbracature di sicurezza, conformi alla norma UNI EN 361, e di utilizzarle correttamente ai sensi dell'art. 77 del D.Lgs. 81/2008.

Tali misure sono finalizzate a garantire la sicurezza degli operatori e il rispetto delle disposizioni normative in materia di prevenzione e protezione dai rischi sul lavoro.

IN CASO DI MODIFICHE DI PROGETTO O DI MODIFICHE DI REALIZZAZIONE DEI LAVORI, PRIMA DI EFFETTUARE QUALSIASI LAVORAZIONE BISOGNERA' SOSPENDERE LA LAVORAZIONE E CONTATTARE IL CSE.

La Lavorazione è suddivisa nelle seguenti Fasi e Sottofasi:

Allestimento di zone per lo stoccaggio rifiuti

Realizzazione di un'area di decontaminazione del personale

Realizzazione di un confinamento artificiale delle fibre d'amianto

Rimozione di coperture in cemento amianto

Incapsulamento di coperture in cemento amianto

Allestimento di zone per lo stoccaggio rifiuti (fase)

Allestimento di zone per lo stoccaggio rifiuti, tramite opportune delimitazioni, installate con l'ausilio di elettroutensili e mezzi meccanici.

LAVORATORI:

Addetto all'allestimento di zone per lo stoccaggio rifiuti

Misure Preventive e Protettive, aggiuntive a quelle riportate nell'apposito successivo capitolo:

a) DPI: addetto all'allestimento di zone per lo stoccaggio rifiuti;



PRESCRIZIONI ORGANIZZATIVE:

Devono essere forniti: **a)** casco; **b)** occhiali protettivi; **c)** guanti; **d)** calzature di sicurezza; **e)** indumenti protettivi.

RIFERIMENTI NORMATIVI:

D.Lgs. 9 aprile 2008 n. 81, Art. 75.

Rischi a cui è esposto il lavoratore:

	Caduta dall'alto [P1 x E1]= BASSO		Caduta di materiale dall'alto o a livello [P1 x E1]= BASSO		Elettrocuzione [P1 x E1]= BASSO
	Inalazione polveri, fibre [P1 x E1]= BASSO		Urti, colpi, impatti, compressioni [P1 x E1]= BASSO		

MACCHINE E ATTREZZI:

- 1) Autocarro;
- 2) Pala meccanica (minipala);
- 3) Autogru;
- 4) Attrezzi manuali;
- 5) Scala doppia;
- 6) Smerigliatrice angolare (flessibile);
- 7) Trapano elettrico.

Rischi generati dall'uso di macchine e attrezzi:

Cesoiamenti, stritolamenti; Getti, schizzi; Inalazione polveri, fibre; Rumore; Incendi, esplosioni; Investimento, ribaltamento; Urti, colpi, impatti, compressioni; Vibrazioni; Scivolamenti, cadute a livello; Caduta di materiale dall'alto o a livello; Elettrocuzione; Punture, tagli, abrasioni; Caduta dall'alto; Movimentazione manuale dei carichi; Rumore; Vibrazioni.

Realizzazione di un'area di decontaminazione del personale (fase)

Realizzazione di un'area di decontaminazione del personale impegnato composta da: **a)** locale di equipaggiamento con due accessi, uno adiacente all'area di lavoro e l'altro adiacente al locale doccia; **b)** locale doccia accessibile dal locale equipaggiamento e dalla chiusa d'aria; **c)** chiusa d'aria tra il locale doccia ed il locale spogliatoio incontaminato; **d)** locale incontaminato (spogliatoio) con accesso dall'esterno (aree incontaminate) ed un'uscita attraverso la chiusa d'aria. L'allestimento di servizi igienico-sanitari potranno essere ricavati direttamente nell'edificio oggetto dell'intervento, in edifici attigui, o in strutture prefabbricate appositamente approntate.

LAVORATORI:

Adetto alla realizzazione di un'area di decontaminazione del personale

Misure Preventive e Protettive, aggiuntive a quelle riportate nell'apposito successivo capitolo:

a) DPI: addetto alla realizzazione di un'area di decontaminazione del personale;



PRESCRIZIONI ORGANIZZATIVE:

Devono essere forniti: **a)** casco; **b)** occhiali protettivi; **c)** maschera con filtro specifico; **d)** guanti; **e)** calzature di sicurezza; **f)** indumenti protettivi.

RIFERIMENTI NORMATIVI:

D.Lgs. 9 aprile 2008 n. 81, Art. 75.

Rischi a cui è esposto il lavoratore:

	Amianto				
	[P1 x E1]= BASSO				

MACCHINE E ATTREZZI:

- 1) Autocarro;
- 2) Attrezzi manuali;
- 3) Avvitatore elettrico;
- 4) Scala semplice.

Rischi generati dall'uso di macchine e attrezzi:

Cesoiamenti, stritolamenti; Getti, schizzi; Inalazione polveri, fibre; Rumore; Incendi, esplosioni; Investimento, ribaltamento; Urti, colpi, impatti, compressioni; Vibrazioni; Punture, tagli, abrasioni; Elettrocuzione; Caduta dall'alto; Movimentazione manuale dei carichi.

Realizzazione di un confinamento artificiale delle fibre d'amianto (fase)

Realizzazione di un confinamento artificiale, in ambienti interni, mediante installazione di una barriera a tenuta per il contenimento delle fibre d'amianto aerodisperse.

LAVORATORI:

Adetto alla realizzazione di un confinamento artificiale delle fibre d'amianto

Misure Preventive e Protettive, aggiuntive a quelle riportate nell'apposito successivo capitolo:

a) DPI: addetto alla realizzazione di un confinamento artificiale delle fibre d'amianto;



PRESCRIZIONI ORGANIZZATIVE:

Devono essere forniti: **a)** casco; **b)** occhiali protettivi; **c)** maschera con filtro specifico; **d)** guanti; **e)** calzature di sicurezza; **f)** indumenti protettivi.

RIFERIMENTI NORMATIVI:

D.Lgs. 9 aprile 2008 n. 81, Art. 75.

Rischi a cui è esposto il lavoratore:

	Amianto				
	[P1 x E1]= BASSO				

MACCHINE E ATTREZZI:

- 1) Attrezzi manuali;
- 2) Avvitatore elettrico;
- 3) Scala semplice.

Rischi generati dall'uso di macchine e attrezzi:

Punture, tagli, abrasioni; Urti, colpi, impatti, compressioni; Elettrocuzione; Caduta dall'alto; Movimentazione manuale dei carichi.

Rimozione di coperture in cemento amianto (fase)

Rimozione di copertura di amianto-cemento con le seguenti procedure: **a)** spruzzatura preliminare di soluzione pellicolare a base vinilica applicata con pompe a bassa pressione su entrambe le superfici della esistente copertura in amianto-cemento per fissaggio provvisorio delle fibre di amianto; **b)** smontaggio delle lastre in amianto-cemento utilizzando appropriate tecniche che impediscano la rottura o la fessurazione degli elementi; **c)** imballo in quota, ove possibile, delle lastre rimosse in pacchi costituiti da doppio strato di polietilene, etichettati secondo le norme che regolano il trattamento e lo smaltimento dei rifiuti contenenti amianto; **d)** calo in basso con adeguati mezzi di sollevamento, carico e trasporto per lo smaltimento a discarica autorizzata.

LAVORATORI:

Addetto alla rimozione di coperture in cemento amianto

Misure Preventive e Protettive, aggiuntive a quelle riportate nell'apposito successivo capitolo:

a) DPI: addetto alla rimozione di coperture in cemento amianto;





PRESCRIZIONI ORGANIZZATIVE:

Devono essere forniti: **a)** casco; **b)** occhiali protettivi; **c)** maschera con filtro specifico; **d)** guanti; **e)** calzature di sicurezza; **f)** attrezzature anticaduta; **g)** indumenti protettivi.

RIFERIMENTI NORMATIVI:

D.Lgs. 9 aprile 2008 n. 81, Art. 75.

Rischi a cui è esposto il lavoratore:

	Caduta dall'alto		M.M.C. (sollevamento e trasporto)		Amianto
	[P3 x E4]= ALTO		[P1 x E1]= BASSO		[P4 x E4]= ALTO

Addetto alla rimozione di manto di copertura in coppi

Misure Preventive e Protettive, aggiuntive a quelle riportate nell'apposito successivo capitolo:

a) DPI: addetto alla rimozione di manto di copertura in coppi;



PRESCRIZIONI ORGANIZZATIVE:

Devono essere forniti: **a)** casco; **b)** otoprotettori; **c)** occhiali protettivi; **d)** maschera antipolvere; **e)** guanti; **f)** calzature di sicurezza; **g)** attrezzature anticaduta; **h)** indumenti protettivi.

RIFERIMENTI NORMATIVI:

D.Lgs. 9 aprile 2008 n. 81, Art. 75.

b) DPI: operatore autocarro con gru;



PRESCRIZIONI ORGANIZZATIVE:

Devono essere forniti: **a)** casco (all'esterno della cabina); **b)** otoprotettori (all'esterno della cabina); **c)** guanti (all'esterno della cabina); **d)** calzature di sicurezza; **e)** indumenti protettivi; **f)** indumenti ad alta visibilità (all'esterno della cabina).

RIFERIMENTI NORMATIVI:

D.Lgs. 9 aprile 2008 n. 81, Art. 75.

c) DPI: operatore autocarro con cestello;



PRESCRIZIONI ORGANIZZATIVE:

Devono essere forniti: **a)** casco (all'esterno della cabina); **b)** guanti (all'esterno della cabina); **c)** calzature di sicurezza; **d)** attrezzature anticaduta (utilizzo cestello); **e)** indumenti protettivi; **f)** indumenti ad alta visibilità (all'esterno della cabina).

RIFERIMENTI NORMATIVI:

D.Lgs. 9 aprile 2008 n. 81, Art. 75.

d) Lavori in quota: prevenzioni a "Caduta dall'alto";

PRESCRIZIONI ESECUTIVE:

Attrezzatura anticaduta. Il personale addetto a lavori in quota, ogni qual volta non siano attuabili misure di prevenzione e protezione collettiva, dovrà utilizzare idonei sistemi di protezione anticaduta individuali. In particolare sono da prendere in considerazione specifici sistemi di sicurezza che consentono una maggior mobilità del lavoratore quali: avvolgitori/svolgitori automatici di fune di trattenuta, sistema a guida fissa e ancoraggio scorrevole, altri sistemi analoghi.

e) Coperture: resistenza della copertura;

PRESCRIZIONI ORGANIZZATIVE:

Resistenza della copertura. Prima di procedere alla esecuzione di lavori su tetti, lucernari, coperture simili, deve essere accertato che questi abbiano resistenza sufficiente per sostenere il peso degli operai e dei materiali di impiego. Nel caso in cui sia dubbia tale resistenza, devono essere adottati i necessari apprestamenti atti a garantire la incolumità delle persone addette, disponendo a seconda dei casi, tavole sopra le orditure, sottopalchi e facendo uso di cinture di sicurezza.

f) Coperture: protezione perimetrale;

PRESCRIZIONI ESECUTIVE:

Protezione perimetrale. Prima dell'inizio dei lavori in copertura è necessario verificare la presenza o approntare una protezione perimetrale lungo tutto il contorno libero della superficie interessata.

g) Coperture: attrezzature anticaduta;

PRESCRIZIONI ESECUTIVE:







Attrezzatura anticaduta. Il personale addetto a lavori in copertura, ogni qual volta non siano attuabili misure di prevenzione e protezione collettiva, dovrà utilizzare idonei sistemi di protezione anticaduta individuali. In particolare sono da prendere in considerazione specifici sistemi di sicurezza che consentono una maggior mobilità del lavoratore quali: avvolgitori/svolgitori automatici di fune di trattenuta, sistema a guida fissa e ancoraggio scorrevole, altri sistemi analoghi.

h) Lavori in quota: attrezzatura anticaduta;

PRESCRIZIONI ESECUTIVE:

Attrezzatura anticaduta. Il personale addetto a lavori in quota, ogni qual volta non siano attuabili misure di prevenzione e protezione collettiva, dovrà utilizzare idonei sistemi di protezione anticaduta individuali. In particolare sono da prendere in considerazione specifici sistemi di sicurezza che consentono una maggior mobilità del lavoratore quali: avvolgitori/svolgitori automatici di fune di trattenuta, sistema a guida fissa e ancoraggio scorrevole, altri sistemi analoghi.

Rischi a cui è esposto il lavoratore:

	Caduta dall'alto [P1 x E4]= MODERATO		Caduta di materiale dall'alto o a livello [P1 x E1]= BASSO		Inalazione polveri, fibre [P1 x E1]= BASSO
	M.M.C. (sollevamento e trasporto) [P1 x E1]= BASSO		Rumore [P3 x E3]= RILEVANTE		Vibrazioni [P3 x E3]= RILEVANTE

MACCHINE E ATTREZZI:

- 1) Autocarro;
- 2) Autocarro con cestello;
- 3) Autocarro con gru;
- 4) Argano a bandiera;
- 5) Attrezzi manuali;
- 6) Avvitatore elettrico;
- 7) Ponteggio metallico fisso;
- 8) Martello demolitore elettrico;
- 9) Canale per scarico macerie.

Rischi generati dall'uso di macchine e attrezzi:

Cesoamenti, stritolamenti; Getti, schizzi; Inalazione polveri, fibre; Rumore; Incendi, esplosioni; Investimento, ribaltamento; Urti, colpi, impatti, compressioni; Vibrazioni; Caduta dall'alto; Caduta di materiale dall'alto o a livello; Elettrocuzione; Punture, tagli, abrasioni; Scivolamenti, cadute a livello; Rumore; Vibrazioni.

SEGNALETICA:

								
Materiali radioattivi	Divieto di accesso alle persone non autorizzate	Non toccare	Rischio biologico	Protezione obbligatoria del corpo	Protezione obbligatoria delle vie respiratorie	Protezione obbligatoria del viso	Guanti di protezione obbligatoria	Calzature di sicurezza obbligatorie
								
Casco di protezione obbligatoria	Materiale irritante e nocivo [UNI 7545-11]							

Incapsulamento di coperture in cemento amianto (fase)

Intervento di bonifica di coperture realizzate in cemento amianto eseguito mediante incapsulamento. Si prevedono due distinte fasi: un pretrattamento, costituito da lavaggio con acqua mediante nebulizzatore o a pioggia e successivo recupero delle acque di lavaggio (in nessun caso si dovrà far uso di getti d'acqua ad alta pressione), e la fase di incapsulamento eseguita con cicli di trattamento di spessore complessivo non inferiore a 300 micron, con gli ultimi due strati di colore diversi e contrastanti e comunque con l'ultimo strato di spessore non superiore al penultimo.

LAVORATORI:

Adetto all'incapsulamento di coperture in cemento amianto

Misure Preventive e Protettive, aggiuntive a quelle riportate nell'apposito successivo capitolo:

a) DPI: addetto all'incapsulamento di coperture in cemento amianto;





PRESCRIZIONI ORGANIZZATIVE:

Devono essere forniti: **a)** casco; **b)** occhiali protettivi; **c)** maschera con filtro specifico; **d)** guanti; **e)** calzature di sicurezza; **f)** attrezzatura anticaduta; **g)** indumenti protettivi.

RIFERIMENTI NORMATIVI:

D.Lgs. 9 aprile 2008 n. 81, Art. 75.

Rischi a cui è esposto il lavoratore:

	Caduta dall'alto		Amianto		
	[P3 x E4]= ALTO		[P1 x E1]= BASSO		

MACCHINE E ATTREZZI:

- 1) Attrezzi manuali;
- 2) Argano a bandiera;
- 3) Ponteggio metallico fisso.

Rischi generati dall'uso di macchine e attrezzi:

Punture, tagli, abrasioni; Urti, colpi, impatti, compressioni; Caduta dall'alto; Caduta di materiale dall'alto o a livello; Elettrocuzione; Scivolamenti, cadute a livello.

OPERE IN COPERTURA

La Lavorazione è suddivisa nelle seguenti Fasi e Sottofasi:

Rimozione di manto di copertura in coppi

Montaggio di copertura in pannelli termoisolanti REALIZZATI SU MISURA

Installazione sistemi di ancoraggio in copertura con accesso da ponteggio

Impermeabilizzazione di coperture

Montaggio di scossaline e canali di gronda

Installazione scala fissa su parete per accesso da esterno alla copertura con ponteggio

Rimozione di manto di copertura in coppi (fase)

Rimozione di manto di copertura in coppi e piccola orditura di supporto. Durante la fase lavorativa si prevede il trasporto del materiale di risulta, la cernita e l'accatastamento dei materiali eventualmente recuperabili.

LAVORATORI:

Adetto alla rimozione di manto di copertura in coppi

Misure Preventive e Protettive, aggiuntive a quelle riportate nell'apposito successivo capitolo:

a) DPI: addetto alla rimozione di manto di copertura in coppi;



PRESCRIZIONI ORGANIZZATIVE:

Devono essere forniti: **a)** casco; **b)** otoprotettori; **c)** occhiali protettivi; **d)** maschera antipolvere; **e)** guanti; **f)** calzature di sicurezza; **g)** attrezzature anticaduta; **h)** indumenti protettivi.

RIFERIMENTI NORMATIVI:

D.Lgs. 9 aprile 2008 n. 81, Art. 75.

b) DPI: operatore autocarro con gru;



PRESCRIZIONI ORGANIZZATIVE:

Devono essere forniti: **a)** casco (all'esterno della cabina); **b)** otoprotettori (all'esterno della cabina); **c)** guanti (all'esterno della cabina); **d)** calzature di sicurezza; **e)** indumenti protettivi; **f)** indumenti ad alta visibilità (all'esterno della cabina).

RIFERIMENTI NORMATIVI:

D.Lgs. 9 aprile 2008 n. 81, Art. 75.

c) DPI: operatore autocarro con cestello;



PRESCRIZIONI ORGANIZZATIVE:

Devono essere forniti: **a)** casco (all'esterno della cabina); **b)** guanti (all'esterno della cabina); **c)** calzature di sicurezza; **d)** attrezzature anticaduta (utilizzo cestello); **e)** indumenti protettivi; **f)** indumenti ad alta visibilità (all'esterno della cabina).

RIFERIMENTI NORMATIVI:

D.Lgs. 9 aprile 2008 n. 81, Art. 75.

d) Lavori in quota: prevenzioni a "Caduta dall'alto";

PRESCRIZIONI ESECUTIVE:

Attrezzatura anticaduta. Il personale addetto a lavori in quota, ogni qual volta non siano attuabili misure di prevenzione e protezione collettiva, dovrà utilizzare idonei sistemi di protezione anticaduta individuali. In particolare sono da prendere in considerazione specifici sistemi di sicurezza che consentono una maggior mobilità del lavoratore quali: avvolgitori/svolgitori automatici di fune di trattenuta, sistema a guida fissa e ancoraggio scorrevole, altri sistemi analoghi.

e) Coperture: resistenza della copertura;

PRESCRIZIONI ORGANIZZATIVE:

Resistenza della copertura. Prima di procedere alla esecuzione di lavori su tetti, lucernari, coperture simili, deve essere accertato che questi abbiano resistenza sufficiente per sostenere il peso degli operai e dei materiali di impiego. Nel caso in cui sia dubbia tale resistenza, devono essere adottati i necessari apprestamenti atti a garantire la incolumità delle persone addette, disponendo a seconda dei casi, tavole sopra le orditure, sottopalchi e facendo uso di cinture di sicurezza.

f) Coperture: protezione perimetrale;

PRESCRIZIONI ESECUTIVE:

Protezione perimetrale. Prima dell'inizio dei lavori in copertura è necessario verificare la presenza o approntare una protezione perimetrale lungo tutto il contorno libero della superficie interessata.

g) Coperture: attrezzature anticaduta;

PRESCRIZIONI ESECUTIVE:







Attrezzatura anticaduta. Il personale addetto a lavori in copertura, ogni qual volta non siano attuabili misure di prevenzione e protezione collettiva, dovrà utilizzare idonei sistemi di protezione anticaduta individuali. In particolare sono da prendere in considerazione specifici sistemi di sicurezza che consentono una maggior mobilità del lavoratore quali: avvolgitori/svolgitori automatici di fune di trattenuta, sistema a guida fissa e ancoraggio scorrevole, altri sistemi analoghi.

h) Lavori in quota: attrezzatura anticaduta;

PRESCRIZIONI ESECUTIVE:

Attrezzatura anticaduta. Il personale addetto a lavori in quota, ogni qual volta non siano attuabili misure di prevenzione e protezione collettiva, dovrà utilizzare idonei sistemi di protezione anticaduta individuali. In particolare sono da prendere in considerazione specifici sistemi di sicurezza che consentono una maggior mobilità del lavoratore quali: avvolgitori/svolgitori automatici di fune di trattenuta, sistema a guida fissa e ancoraggio scorrevole, altri sistemi analoghi.

Rischi a cui è esposto il lavoratore:

	Caduta dall'alto [P1 x E4]= MODERATO		Caduta di materiale dall'alto o a livello [P1 x E1]= BASSO		Inalazione polveri, fibre [P1 x E1]= BASSO
	M.M.C. (sollevamento e trasporto) [P1 x E1]= BASSO		Rumore [P3 x E3]= RILEVANTE		Vibrazioni [P3 x E3]= RILEVANTE

MACCHINE E ATTREZZI:

- 1) Autocarro;
- 2) Autocarro con cestello;
- 3) Attrezzi manuali;
- 4) Martello demolitore elettrico;
- 5) Canale per scarico macerie;
- 6) Ponteggio metallico fisso.

Rischi generati dall'uso di macchine e attrezzi:

Cesoamenti, stritolamenti; Getti, schizzi; Inalazione polveri, fibre; Rumore; Incendi, esplosioni; Investimento, ribaltamento; Urti, colpi, impatti, compressioni; Vibrazioni; Caduta dall'alto; Caduta di materiale dall'alto o a livello; Elettrocuzione; Punture, tagli, abrasioni; Rumore; Vibrazioni; Scivolamenti, cadute a livello.

Montaggio di copertura in pannelli termoisolanti REALIZZATI SU MISURA (fase)

Montaggio di copertura realizzata con pannelli termoisolanti.

LAVORATORI:

Addetto al montaggio di copertura in pannelli termoisolanti

Misure Preventive e Protettive, aggiuntive a quelle riportate nell'apposito successivo capitolo:

a) DPI: addetto al montaggio di copertura in pannelli termoisolanti;



PRESCRIZIONI ORGANIZZATIVE:

Devono essere forniti: **a)** casco; **b)** occhiali protettivi; **c)** guanti; **d)** calzature di sicurezza; **e)** attrezzatura anticaduta; **f)** indumenti protettivi.

RIFERIMENTI NORMATIVI:

D.Lgs. 9 aprile 2008 n. 81, Art. 75.

b) DPI: operatore autocarro con cestello;



PRESCRIZIONI ORGANIZZATIVE:

Devono essere forniti: **a)** casco (all'esterno della cabina); **b)** guanti (all'esterno della cabina); **c)** calzature di sicurezza; **d)** attrezzature anticaduta (utilizzo cestello); **e)** indumenti protettivi; **f)** indumenti ad alta visibilità (all'esterno della cabina).

RIFERIMENTI NORMATIVI:

D.Lgs. 9 aprile 2008 n. 81, Art. 75.

c) DPI: operatore autogru;



PRESCRIZIONI ORGANIZZATIVE:

Devono essere forniti: **a)** casco (all'esterno della cabina); **b)** otoprotettori (in caso di cabina aperta); **c)** guanti (all'esterno della cabina); **d)** calzature di sicurezza; **e)** indumenti protettivi; **f)** indumenti ad alta visibilità (all'esterno della cabina).

RIFERIMENTI NORMATIVI:

D.Lgs. 9 aprile 2008 n. 81, Art. 75.

Rischi a cui è esposto il lavoratore:

	Caduta dall'alto [P3 x E4]= ALTO		Caduta di materiale dall'alto o a livello [P1 x E1]= BASSO			
--	-------------------------------------	--	---	--	--	--

MACCHINE E ATTREZZI:

- 1) Autogru;
- 2) Autocarro con cestello;
- 3) Andatoie e Passerelle;
- 4) Attrezzi manuali;
- 5) Ponteggio metallico fisso.

Rischi generati dall'uso di macchine e attrezzi:

Caduta di materiale dall'alto o a livello; Elettrocuzione; Getti, schizzi; Incendi, esplosioni; Investimento, ribaltamento; Punture, tagli, abrasioni; Rumore; Urti, colpi, impatti, compressioni; Vibrazioni; Caduta dall'alto; Cesoiamenti, stritolamenti; Scivolamenti, cadute a livello.

SEGNALETICA:

	Casco di protezione obbligatoria		Calzature di sicurezza obbligatorie		Obbligo generico		Divieto di accesso alle persone non autorizzate		Pericolo generico			
--	----------------------------------	--	-------------------------------------	--	------------------	--	---	--	-------------------	--	--	--

Installazione sistemi di ancoraggio in copertura con accesso da ponteggio (fase)

Installazione di sistemi di ancoraggio in copertura (punti di ancoraggio e linee vita), con accesso da ponteggio, mediante ancoranti chimici o meccanici fissati alla struttura della copertura. Dopo la posa del primo ancoraggio, l'operatore fisserà i successivi ancoraggi mantenendosi sistematicamente collegato all'ancoraggio precedente.

LAVORATORI:

Addetto all'installazione sistemi di ancoraggio in copertura con accesso da ponteggio

Misure Preventive e Protettive, aggiuntive a quelle riportate nell'apposito successivo capitolo:

a) DPI: addetto all'installazione sistemi di ancoraggio in copertura con accesso da ponteggio;







PRESCRIZIONI ORGANIZZATIVE:

Devono essere forniti: **a)** casco; **b)** guanti; **c)** calzature di sicurezza; **d)** attrezzatura anticaduta.

RIFERIMENTI NORMATIVI:

D.Lgs. 9 aprile 2008 n. 81, Art. 75.

Rischi a cui è esposto il lavoratore:

	Caduta dall'alto [P4 x E4]= ALTO		Caduta di materiale dall'alto o a livello [P2 x E3]= MEDIO		Chimico [P1 x E1]= BASSO
	Rumore [P3 x E3]= RILEVANTE		Scivolamenti, cadute a livello [P1 x E1]= BASSO		

MACCHINE E ATTREZZI:

- 1) Argano a bandiera;
- 2) Attrezzi manuali;
- 3) Ponteggio metallico fisso;
- 4) Trapano elettrico.

Rischi generati dall'uso di macchine e attrezzi:

Caduta dall'alto; Caduta di materiale dall'alto o a livello; Elettrocuzione; Scivolamenti, cadute a livello; Urti, colpi, impatti, compressioni; Punture, tagli, abrasioni; Inalazione polveri, fibre; Rumore; Vibrazioni.

Impermeabilizzazione di coperture (fase)

Realizzazione di impermeabilizzazione di coperture eseguita con guaina bituminosa posata a caldo.

LAVORATORI:

Addetto all'impermeabilizzazione di coperture

Misure Preventive e Protettive, aggiuntive a quelle riportate nell'apposito successivo capitolo:

a) DPI: addetto all'impermeabilizzazione di coperture;





PRESCRIZIONI ORGANIZZATIVE:

Devono essere forniti: **a)** casco; **b)** otoprotettori; **c)** occhiali protettivi; **d)** maschera con filtro specifico; **e)** guanti; **f)** calzature di sicurezza; **g)** indumenti protettivi.

RIFERIMENTI NORMATIVI:

D.Lgs. 9 aprile 2008 n. 81, Art. 75.

Rischi a cui è esposto il lavoratore:

	Caduta dall'alto [P3 x E4]= ALTO		Caduta di materiale dall'alto o a livello [P2 x E3]= MEDIO		Rumore [P3 x E3]= RILEVANTE
---	-------------------------------------	---	---	---	--------------------------------

MACCHINE E ATTREZZI:

- 1) Attrezzi manuali;
- 2) Argano a bandiera;
- 3) Cannello a gas;
- 4) Ponteggio metallico fisso.

Rischi generati dall'uso di macchine e attrezzi:

Punture, tagli, abrasioni; Urti, colpi, impatti, compressioni; Caduta dall'alto; Caduta di materiale dall'alto o a livello; Elettrocuzione; Scivolamenti, cadute a livello; Inalazione fumi, gas, vapori; Incendi, esplosioni; Rumore.

Montaggio di scossaline e canali di gronda (fase)

Montaggio di scossaline e canali di gronda.

LAVORATORI:

Addetto al montaggio di scossaline e canali di gronda

Misure Preventive e Protettive, aggiuntive a quelle riportate nell'apposito successivo capitolo:

a) DPI: addetto al montaggio di scossaline e canali di gronda;





PRESCRIZIONI ORGANIZZATIVE:

Devono essere forniti: **a)** casco; **b)** occhiali protettivi; **c)** guanti; **d)** calzature di sicurezza; **e)** attrezzatura anticaduta; **f)** indumenti protettivi.

RIFERIMENTI NORMATIVI:

D.Lgs. 9 aprile 2008 n. 81, Art. 75.

Rischi a cui è esposto il lavoratore:

	Caduta dall'alto [P3 x E4]= ALTO		Caduta di materiale dall'alto o a livello [P1 x E1]= BASSO				
--	-------------------------------------	--	---	--	--	--	--

MACCHINE E ATTREZZI:

- 1) Argano a bandiera;
- 2) Attrezzi manuali;
- 3) Ponteggio metallico fisso.

Rischi generati dall'uso di macchine e attrezzi:

Caduta dall'alto; Caduta di materiale dall'alto o a livello; Elettrocuzione; Scivolamenti, cadute a livello; Urti, colpi, impatti, compressioni; Punture, tagli, abrasioni.

Installazione scala fissa su parete per accesso da esterno alla copertura con ponteggio (fase)

Installazione scala fissa su parete per l'accesso da esterno alla copertura con ponteggio.

LAVORATORI:

Addetto all'installazione scala fissa su parete per accesso da esterno alla copertura con ponteggio

Misure Preventive e Protettive, aggiuntive a quelle riportate nell'apposito successivo capitolo:

a) DPI: addetto all'installazione scala fissa su parete per accesso da esterno alla copertura con ponteggio;





PRESCRIZIONI ORGANIZZATIVE:



Devono essere forniti: **a)** casco; **b)** guanti; **c)** calzature di sicurezza.

RIFERIMENTI NORMATIVI:

D.Lgs. 9 aprile 2008 n. 81, Art. 75.

Rischi a cui è esposto il lavoratore:

	Caduta dall'alto [P4 x E4]= ALTO		Caduta di materiale dall'alto o a livello [P2 x E3]= MEDIO		Chimico [P1 x E1]= BASSO				
---	-------------------------------------	---	---	---	-----------------------------	--	--	--	--

	Rumore [P3 x E3]= RILEVANTE		Scivolamenti, cadute a livello [P1 x E1]= BASSO		
---	--------------------------------	---	--	--	--

MACCHINE E ATTREZZI:

- 1) Argano a bandiera;
- 2) Attrezzi manuali;
- 3) Ponteggio metallico fisso;
- 4) Trapano elettrico.

Rischi generati dall'uso di macchine e attrezzi:

Caduta dall'alto; Caduta di materiale dall'alto o a livello; Elettrocuzione; Scivolamenti, cadute a livello; Urti, colpi, impatti, compressioni; Punture, tagli, abrasioni; Inalazione polveri, fibre; Rumore; Vibrazioni.

STRUTTURALI

La Lavorazione è suddivisa nelle seguenti Fasi e Sottofasi:

- Demolizione di strutture in acciaio eseguita a mano
- Demolizione di solai in acciaio eseguita a mano
- Montaggio di strutture verticali in acciaio
- Montaggio di strutture orizzontali in acciaio
- Montaggio di strutture reticolari in acciaio

Demolizione di strutture in acciaio eseguita a mano (fase)

Demolizione di strutture in acciaio eseguita a mano. Durante la fase lavorativa si prevede il trasporto del materiale di risulta, la cernita e l'accatastamento dei materiali eventualmente recuperabili.

LAVORATORI:

Addetto alla demolizione di strutture in acciaio eseguita a mano

Misure Preventive e Protettive, aggiuntive a quelle riportate nell'apposito successivo capitolo:







a) DPI: addetto alla demolizione di strutture in acciaio eseguita a mano;



PRESCRIZIONI ORGANIZZATIVE:

Devono essere forniti: **a)** casco; **b)** otoprotettori; **c)** occhiali protettivi; **d)** maschera antipolvere; **e)** guanti; **f)** calzature di sicurezza; **g)** attrezzature anticaduta; **h)** indumenti protettivi.

Rischi a cui è esposto il lavoratore:

	Caduta dall'alto [P1 x E1]= BASSO		Inalazione polveri, fibre [P3 x E2]= MEDIO		M.M.C. (sollevamento e trasporto) [P1 x E1]= BASSO
	Rumore [P3 x E3]= RILEVANTE		Seppellimento, sprofondamento [P2 x E3]= MEDIO		Vibrazioni [P3 x E3]= RILEVANTE

MACCHINE E ATTREZZI:

- 1) Autocarro;
- 2) Attrezzi manuali;
- 3) Centralina idraulica a motore;
- 4) Canale per scarico macerie;
- 5) Cesoie pneumatiche;
- 6) Compressore con motore endotermico;
- 7) Martello demolitore pneumatico;

8) Smerigliatrice angolare (flessibile).

Rischi generati dall'uso di macchine e attrezzi:

Cesoiamanti, stritolamenti; Getti, schizzi; Inalazione polveri, fibre; Rumore; Incendi, esplosioni; Investimento, ribaltamento; Urti, colpi, impatti, compressioni; Vibrazioni; Punture, tagli, abrasioni; Inalazione fumi, gas, vapori; Scoppio; Caduta di materiale dall'alto o a livello; Caduta dall'alto; Rumore; Movimentazione manuale dei carichi; Scivolamenti, cadute a livello; Vibrazioni; Elettrocuzione.

Demolizione di solai in acciaio eseguita a mano (fase)

Demolizione di solai in acciaio eseguita a mano. Durante la fase lavorativa si prevede il trasporto del materiale di risulta, la cernita e l'accatastamento dei materiali eventualmente recuperabili.

LAVORATORI:

Addetto alla demolizione di solai in acciaio eseguita a mano

Misure Preventive e Protettive, aggiuntive a quelle riportate nell'apposito successivo capitolo:

a) DPI: addetto alla demolizione di solai in acciaio eseguita a mano;



PRESCRIZIONI ORGANIZZATIVE:

Devono essere forniti: **a)** casco; **b)** otoprotettori; **c)** occhiali protettivi; **d)** maschera antipolvere; **e)** guanti; **f)** calzature di sicurezza; **g)** attrezzature anticaduta; **h)** indumenti protettivi.

RIFERIMENTI NORMATIVI:

D.Lgs. 9 aprile 2008 n. 81, Art. 75.

Rischi a cui è esposto il lavoratore:

	Caduta dall'alto [P3 x E4]= ALTO		Inalazione polveri, fibre [P3 x E2]= MEDIO		M.M.C. (sollevamento e trasporto) [P1 x E1]= BASSO
	Rumore [P3 x E3]= RILEVANTE		Vibrazioni [P3 x E3]= RILEVANTE		

MACCHINE E ATTREZZI:

- 1) Autocarro;
- 2) Argano a bandiera;
- 3) Argano a cavalletto;
- 4) Attrezzi manuali;
- 5) Canale per scarico macerie;
- 6) Centralina idraulica a motore;
- 7) Cesoie pneumatiche;
- 8) Compressore con motore endotermico;
- 9) Martello demolitore pneumatico;
- 10) Scala semplice;
- 11) Smerigliatrice angolare (flessibile).

Rischi generati dall'uso di macchine e attrezzi:

Cesoiamanti, stritolamenti; Getti, schizzi; Inalazione polveri, fibre; Rumore; Incendi, esplosioni; Investimento, ribaltamento; Urti, colpi, impatti, compressioni; Vibrazioni; Caduta dall'alto; Caduta di materiale dall'alto o a livello; Elettrocuzione; Scivolamenti, cadute a livello; Punture, tagli, abrasioni; Inalazione fumi, gas, vapori; Scoppio; Rumore; Movimentazione manuale dei carichi; Vibrazioni.

Montaggio di strutture verticali in acciaio (fase)

Montaggio dei pilastri, delle controventature e dell'orditura secondaria, disposta orizzontalmente tra i pilastri a consentire la disposizione delle chiusure opache verticali.

LAVORATORI:

Addetto al montaggio di strutture verticali in acciaio

Misure Preventive e Protettive, aggiuntive a quelle riportate nell'apposito successivo capitolo:

a) DPI: addetto al montaggio di strutture verticali in acciaio;







PRESCRIZIONI ORGANIZZATIVE:

Devono essere forniti: **a)** casco; **b)** occhiali protettivi; **c)** guanti; **d)** calzature di sicurezza; **e)** attrezzatura anticaduta; **f)** indumenti protettivi.

RIFERIMENTI NORMATIVI:

D.Lgs. 9 aprile 2008 n. 81, Art. 75.

Rischi a cui è esposto il lavoratore:

	Caduta dall'alto [P4 x E4]= ALTO		Caduta di materiale dall'alto o a livello [P1 x E1]= BASSO		R.O.A. (operazioni di saldatura) [P4 x E4]= ALTO
	M.M.C. (sollevamento e trasporto) [P1 x E1]= BASSO				

MACCHINE E ATTREZZI:

- 1) Autogru;
- 2) Attrezzi manuali;
- 3) Avvitatore elettrico;
- 4) Ponteggio metallico fisso;
- 5) Saldatrice elettrica;
- 6) Smerigliatrice angolare (flessibile).

Rischi generati dall'uso di macchine e attrezzi:

Caduta di materiale dall'alto o a livello; Elettrocuzione; Getti, schizzi; Incendi, esplosioni; Investimento, ribaltamento; Punture, tagli, abrasioni; Rumore; Urti, colpi, impatti, compressioni; Vibrazioni; Caduta dall'alto; Scivolamenti, cadute a livello; Inalazione fumi, gas, vapori; Radiazioni non ionizzanti; Inalazione polveri, fibre; Rumore; Vibrazioni.

Montaggio di strutture orizzontali in acciaio (fase)

Montaggio delle travi, delle capriate in acciaio e loro posizionamento in quota, delle controventature e dell'orditura secondaria.

LAVORATORI:

Addetto al montaggio di strutture orizzontali in acciaio

Misure Preventive e Protettive, aggiuntive a quelle riportate nell'apposito successivo capitolo:

a) DPI: addetto al montaggio di strutture orizzontali in acciaio;







PRESCRIZIONI ORGANIZZATIVE:

Devono essere forniti: **a)** casco; **b)** occhiali protettivi; **c)** guanti; **d)** calzature di sicurezza; **e)** attrezzatura anticaduta; **f)** indumenti protettivi.

RIFERIMENTI NORMATIVI:

D.Lgs. 9 aprile 2008 n. 81, Art. 75.

Rischi a cui è esposto il lavoratore:

	Caduta dall'alto [P4 x E4]= ALTO		Caduta di materiale dall'alto o a livello [P1 x E1]= BASSO		R.O.A. (operazioni di saldatura) [P4 x E4]= ALTO
	M.M.C. (sollevamento e trasporto) [P1 x E1]= BASSO				

MACCHINE E ATTREZZI:

- 1) Autogru;
- 2) Attrezzi manuali;
- 3) Avvitatore elettrico;
- 4) Ponteggio metallico fisso;
- 5) Saldatrice elettrica;
- 6) Smerigliatrice angolare (flessibile).

Rischi generati dall'uso di macchine e attrezzi:

Caduta di materiale dall'alto o a livello; Elettrocuzione; Getti, schizzi; Incendi, esplosioni; Investimento, ribaltamento; Punture, tagli, abrasioni; Rumore; Urti, colpi, impatti, compressioni; Vibrazioni; Caduta dall'alto; Scivolamenti, cadute a livello; Inalazione fumi, gas, vapori; Radiazioni non ionizzanti; Inalazione polveri, fibre; Rumore; Vibrazioni.

Montaggio di strutture reticolari in acciaio (fase)

Montaggio di strutture reticolari in acciaio e loro posizionamento in quota.

LAVORATORI:

Addetto al montaggio di strutture reticolari in acciaio

Misure Preventive e Protettive, aggiuntive a quelle riportate nell'apposito successivo capitolo:

a) DPI: addetto al montaggio di strutture reticolari in acciaio;







PRESCRIZIONI ORGANIZZATIVE:

Devono essere forniti: **a)** casco; **b)** occhiali protettivi; **c)** guanti; **d)** calzature di sicurezza; **e)** attrezzatura anticaduta; **f)** indumenti protettivi.

RIFERIMENTI NORMATIVI:

D.Lgs. 9 aprile 2008 n. 81, Art. 75.

Rischi a cui è esposto il lavoratore:

	Caduta dall'alto [P4 x E4]= ALTO		Caduta di materiale dall'alto o a livello [P1 x E1]= BASSO		R.O.A. (operazioni di saldatura) [P4 x E4]= ALTO
	M.M.C. (sollevamento e trasporto) [P1 x E1]= BASSO				

MACCHINE E ATTREZZI:

- 1) Autogru;
- 2) Attrezzi manuali;
- 3) Avvitatore elettrico;
- 4) Ponteggio metallico fisso;
- 5) Saldatrice elettrica;
- 6) Smerigliatrice angolare (flessibile).

Rischi generati dall'uso di macchine e attrezzi:

Caduta di materiale dall'alto o a livello; Elettrocuzione; Getti, schizzi; Incendi, esplosioni; Investimento, ribaltamento; Punture, tagli, abrasioni; Rumore; Urti, colpi, impatti, compressioni; Vibrazioni; Caduta dall'alto; Scivolamenti, cadute a livello; Inalazione fumi, gas, vapori; Radiazioni non ionizzanti; Inalazione polveri, fibre; Rumore; Vibrazioni.

FINITURE

La Lavorazione è suddivisa nelle seguenti Fasi e Sottofasi:

Rimozione di massetto

Realizzazione di pavimentazione industriale a spolvero

Rimozione di massetto (fase)

Rimozione di massetto per sottofondo di pavimenti, per l'ottenimento di pendenze, ecc. Durante la fase lavorativa si prevede il trasporto del materiale di risulta, la cernita e l'accatastamento dei materiali eventualmente recuperabili.

LAVORATORI:

Addetto alla rimozione di massetto

Misure Preventive e Protettive, aggiuntive a quelle riportate nell'apposito successivo capitolo:

a) DPI: addetto alla rimozione di massetto;



PRESCRIZIONI ORGANIZZATIVE:

Devono essere forniti: **a)** casco; **b)** otoprotettori; **c)** occhiali protettivi; **d)** maschera antipolvere; **e)** guanti; **f)** calzature di sicurezza; **g)** indumenti protettivi.

RIFERIMENTI NORMATIVI:

D.Lgs. 9 aprile 2008 n. 81, Art. 75.

Rischi a cui è esposto il lavoratore:

	Caduta di materiale dall'alto o a livello [P1 x E1]= BASSO		Inalazione polveri, fibre [P1 x E1]= BASSO		M.M.C. (sollevamento e trasporto) [P1 x E1]= BASSO
	Rumore [P3 x E3]= RILEVANTE		Vibrazioni [P3 x E3]= RILEVANTE		

MACCHINE E ATTREZZI:

- 1) Autocarro;
- 2) Attrezzi manuali;
- 3) Canale per scarico macerie;
- 4) Martello demolitore elettrico.

Rischi generati dall'uso di macchine e attrezzi:

Cesoiamenti, stritolamenti; Getti, schizzi; Inalazione polveri, fibre; Rumore; Incendi, esplosioni; Investimento, ribaltamento; Urti, colpi, impatti, compressioni; Vibrazioni; Punture, tagli, abrasioni; Caduta di materiale dall'alto o a livello; Elettrocuzione; Rumore; Vibrazioni.

Realizzazione di pavimentazione industriale a spolvero (fase)

Realizzazione di pavimentazione industriale a spolvero.

LAVORATORI:

Addetto alla realizzazione di pavimentazione industriale a spolvero

Misure Preventive e Protettive, aggiuntive a quelle riportate nell'apposito successivo capitolo:

a) DPI: addetto alla realizzazione di pavimentazione industriale a spolvero;



PRESCRIZIONI ORGANIZZATIVE:

Devono essere forniti: **a)** casco; **b)** otoprotettori; **c)** occhiali protettivi; **d)** maschera antipolvere; **e)** guanti; **f)** calzature di sicurezza; **g)** indumenti protettivi.

RIFERIMENTI NORMATIVI:

D.Lgs. 9 aprile 2008 n. 81, Art. 75.

Rischi a cui è esposto il lavoratore:

	Rumore		Vibrazioni		
	[P3 x E3]= RILEVANTE		[P3 x E2]= MEDIO		

MACCHINE E ATTREZZI:

- 1) Attrezzi manuali;
- 2) Livellatrice ad elica.

Rischi generati dall'uso di macchine e attrezzi:

Punture, tagli, abrasioni; Urti, colpi, impatti, compressioni; Cesoiamenti, stritolamenti; Elettrocuzione; Getti, schizzi; Inalazione fumi, gas, vapori; Movimentazione manuale dei carichi; Rumore; Scivolamenti, cadute a livello; Vibrazioni.

IMPIANTI

La Lavorazione è suddivisa nelle seguenti Fasi e Sottofasi:

Realizzazione di impianto solare fotovoltaico
Realizzazione di impianto elettrico
Installazione di corpi illuminanti

Realizzazione di impianto solare fotovoltaico (fase)

Realizzazione di impianto solare fotovoltaico.

LAVORATORI:

Addetto installazione di impianto solare fotovoltaico

Misure Preventive e Protettive, aggiuntive a quelle riportate nell'apposito successivo capitolo:

a) DPI: addetto alla rimozione di manto di copertura in coppi;



PRESCRIZIONI ORGANIZZATIVE:

Devono essere forniti: **a)** casco; **b)** otoprotettori; **c)** occhiali protettivi; **d)** maschera antipolvere; **e)** guanti; **f)** calzature di sicurezza; **g)** attrezzature anticaduta; **h)** indumenti protettivi.

RIFERIMENTI NORMATIVI:

D.Lgs. 9 aprile 2008 n. 81, Art. 75.

b) DPI: operatore autocarro con gru;



PRESCRIZIONI ORGANIZZATIVE:

Devono essere forniti: **a)** casco (all'esterno della cabina); **b)** otoprotettori (all'esterno della cabina); **c)** guanti (all'esterno della cabina); **d)** calzature di sicurezza; **e)** indumenti protettivi; **f)** indumenti ad alta visibilità (all'esterno della cabina).

RIFERIMENTI NORMATIVI:

D.Lgs. 9 aprile 2008 n. 81, Art. 75.

c) DPI: operatore autocarro con cestello;



PRESCRIZIONI ORGANIZZATIVE:

Devono essere forniti: **a)** casco (all'esterno della cabina); **b)** guanti (all'esterno della cabina); **c)** calzature di sicurezza; **d)** attrezzature anticaduta (utilizzo cestello); **e)** indumenti protettivi; **f)** indumenti ad alta visibilità (all'esterno della cabina).

RIFERIMENTI NORMATIVI:

D.Lgs. 9 aprile 2008 n. 81, Art. 75.

d) Lavori in quota: prevenzioni a "Caduta dall'alto";

PRESCRIZIONI ESECUTIVE:

Attrezzatura anticaduta. Il personale addetto a lavori in quota, ogni qual volta non siano attuabili misure di prevenzione e protezione collettiva, dovrà utilizzare idonei sistemi di protezione anticaduta individuali. In particolare sono da prendere in considerazione specifici sistemi di sicurezza che consentono una maggior mobilità del lavoratore quali: avvolgitori/svolgitori automatici di fune di trattenuta, sistema a guida fissa e ancoraggio scorrevole, altri sistemi analoghi.

e) Coperture: resistenza della copertura;

PRESCRIZIONI ORGANIZZATIVE:

Resistenza della copertura. Prima di procedere alla esecuzione di lavori su tetti, lucernari, coperture simili, deve essere accertato che questi abbiano resistenza sufficiente per sostenere il peso degli operai e dei materiali di impiego. Nel caso in cui sia dubbia tale resistenza, devono essere adottati i necessari apprestamenti atti a garantire la incolumità delle persone addette, disponendo a seconda dei casi, tavole sopra le orditure, sottopalchi e facendo uso di cinture di sicurezza.

f) Coperture: protezione perimetrale;

PRESCRIZIONI ESECUTIVE:

Protezione perimetrale. Prima dell'inizio dei lavori in copertura è necessario verificare la presenza o approntare una protezione perimetrale lungo tutto il contorno libero della superficie interessata.

g) Coperture: attrezzature anticaduta;

PRESCRIZIONI ESECUTIVE:







Attrezzatura anticaduta. Il personale addetto a lavori in copertura, ogni qual volta non siano attuabili misure di prevenzione e protezione collettiva, dovrà utilizzare idonei sistemi di protezione anticaduta individuali. In particolare sono da prendere in considerazione specifici sistemi di sicurezza che consentono una maggior mobilità del lavoratore quali: avvolgitori/svolgitori automatici di fune di trattenuta, sistema a guida fissa e ancoraggio scorrevole, altri sistemi analoghi.

h) Lavori in quota: attrezzatura anticaduta;

PRESCRIZIONI ESECUTIVE:

Attrezzatura anticaduta. Il personale addetto a lavori in quota, ogni qual volta non siano attuabili misure di prevenzione e protezione collettiva, dovrà utilizzare idonei sistemi di protezione anticaduta individuali. In particolare sono da prendere in considerazione specifici sistemi di sicurezza che consentono una maggior mobilità del lavoratore quali: avvolgitori/svolgitori automatici di fune di trattenuta, sistema a guida fissa e ancoraggio scorrevole, altri sistemi analoghi.

Rischi a cui è esposto il lavoratore:

	Caduta dall'alto [P1 x E4]= MODERATO		Caduta di materiale dall'alto o a livello [P1 x E1]= BASSO		Inalazione polveri, fibre [P1 x E1]= BASSO
	M.M.C. (sollevamento e trasporto) [P1 x E1]= BASSO		Rumore [P3 x E3]= RILEVANTE		Vibrazioni [P3 x E3]= RILEVANTE

MACCHINE E ATTREZZI:

- 1) Autocarro con cestello;
- 2) Attrezzi manuali;
- 3) Martello demolitore elettrico;
- 4) Canale per scarico macerie;
- 5) Ponteggio metallico fisso.

Rischi generati dall'uso di macchine e attrezzi:

Caduta dall'alto; Caduta di materiale dall'alto o a livello; Cesoiamenti, stritolamenti; Elettrocuzione; Incendi, esplosioni; Investimento, ribaltamento; Rumore; Vibrazioni; Punture, tagli, abrasioni; Urti, colpi, impatti, compressioni; Inalazione polveri, fibre; Rumore; Vibrazioni; Scivolamenti, cadute a livello.

Realizzazione di impianto elettrico (fase)

Realizzazione di impianto elettrico mediante la posa di tubi corrugati protettivi, il posizionamento del quadro elettrico e delle cassette da incasso, l'infilaggio cavi, il collegamento apparecchi e il cablaggio del quadro elettrico e delle cassette di derivazione.

LAVORATORI:

Addetto alla realizzazione di impianto elettrico

Misure Preventive e Protettive, aggiuntive a quelle riportate nell'apposito successivo capitolo:

a) DPI: addetto alla realizzazione di impianto elettrico;





PRESCRIZIONI ORGANIZZATIVE:

Devono essere forniti: **a)** casco; **b)** otoprotettori; **c)** occhiali protettivi; **d)** guanti; **e)** calzature di sicurezza; **f)** indumenti protettivi.

RIFERIMENTI NORMATIVI:

D.Lgs. 9 aprile 2008 n. 81, Art. 75.

Rischi a cui è esposto il lavoratore:

	Rumore [P3 x E3]= RILEVANTE		Vibrazioni [P3 x E2]= MEDIO		
---	--------------------------------	---	--------------------------------	--	--

MACCHINE E ATTREZZI:

- 1) Attrezzi manuali;
- 2) Avvitatore elettrico;
- 3) Scala doppia;
- 4) Trapano elettrico.

Rischi generati dall'uso di macchine e attrezzi:

Punture, tagli, abrasioni; Urti, colpi, impatti, compressioni; Elettrocuzione; Caduta dall'alto; Cesoiamenti, stritolamenti; Movimentazione manuale dei carichi; Inalazione polveri, fibre; Rumore; Vibrazioni.

Installazione di corpi illuminanti (fase)

Installazione di corpi illuminanti per interni.

LAVORATORI:

Adetto all'installazione di corpi illuminanti

Misure Preventive e Protettive, aggiuntive a quelle riportate nell'apposito successivo capitolo:

a) DPI: addetto all'installazione di corpi illuminanti;



PRESCRIZIONI ORGANIZZATIVE:

Devono essere forniti **a)** guanti; **b)** calzature di sicurezza; **c)** indumenti protettivi.

RIFERIMENTI NORMATIVI:

D.Lgs. 9 aprile 2008 n. 81, Art. 75.

Rischi a cui è esposto il lavoratore:

	Rumore		Vibrazioni		
	[P3 x E3]= RILEVANTE		[P3 x E2]= MEDIO		

MACCHINE E ATTREZZI:

- 1) Attrezzi manuali;
- 2) Avvitatore elettrico;
- 3) Scala doppia;
- 4) Trapano elettrico.

Rischi generati dall'uso di macchine e attrezzi:

Punture, tagli, abrasioni; Urti, colpi, impatti, compressioni; Elettrocuzione; Caduta dall'alto; Cesoiamenti, stritolamenti; Movimentazione manuale dei carichi; Inalazione polveri, fibre; Rumore; Vibrazioni.

SMONTAGGIO DEGLI APPRESTAMENTI DEL CANTIERE

La Lavorazione è suddivisa nelle seguenti Fasi e Sottofasi:

Disallestimento di depositi, zone per lo stoccaggio dei materiali e per gli impianti fissi

Disallestimento di aree di deposito provvisorie per materiali recuperabili

Pulizia generale dell'area di cantiere

Smobilizzo del cantiere

Disallestimento di depositi, zone per lo stoccaggio dei materiali e per gli impianti fissi (fase)

Disallestimento di depositi per materiali e attrezzature, zone scoperte per lo stoccaggio dei materiali e zone per l'installazione di impianti fissi di cantiere.

LAVORATORI:

Adetto al disallestimento di depositi, zone per lo stoccaggio dei materiali e per gli impianti fissi

Misure Preventive e Protettive, aggiuntive a quelle riportate nell'apposito successivo capitolo:

a) DPI: addetto al disallestimento di depositi, zone per lo stoccaggio dei materiali e per gli impianti fissi;



PRESCRIZIONI ORGANIZZATIVE:

Devono essere forniti: **a)** casco; **b)** occhiali protettivi; **c)** guanti; **d)** calzature di sicurezza; **e)** indumenti protettivi.

RIFERIMENTI NORMATIVI:

D.Lgs. 9 aprile 2008 n. 81, Art. 75.

Rischi a cui è esposto il lavoratore:

	Caduta di materiale dall'alto o a livello				
	[P2 x E3]= MEDIO				

MACCHINE E ATTREZZI:

- 1) Autocarro con gru;
- 2) Attrezzi manuali;
- 3) Scala semplice;
- 4) Sega circolare;
- 5) Smerigliatrice angolare (flessibile);
- 6) Trapano elettrico.

Rischi generati dall'uso di macchine e attrezzi:

Cesoiamenti, stritolamenti; Elettrocuzione; Getti, schizzi; Incendi, esplosioni; Investimento, ribaltamento; Punture, tagli, abrasioni; Rumore; Urti, colpi, impatti, compressioni; Vibrazioni; Caduta dall'alto; Movimentazione manuale dei carichi; Inalazione polveri, fibre; Rumore; Scivolamenti, cadute a livello; Vibrazioni.

Disallestimento di aree di deposito provvisorie per materiali recuperabili (fase)

Disallestimento di aree di deposito provvisorie per materiali recuperabili (opportunamente impermeabilizzate e dotate di unità di depurazione delle acque di dilavamento), e posizionamento di cassoni per raccolta differenziata di materiali da avviare a riciclo (metalli, plastica, legno ecc..).

LAVORATORI:

Addetto al disallestimento di aree di deposito provvisorie per materiali recuperabili

Misure Preventive e Protettive, aggiuntive a quelle riportate nell'apposito successivo capitolo:

a) DPI: addetto al disallestimento di aree di deposito provvisorie per materiali recuperabili;



PRESCRIZIONI ORGANIZZATIVE:

Devono essere forniti: **a)** casco; **b)** occhiali protettivi; **c)** guanti; **d)** calzature di sicurezza; **e)** indumenti protettivi.

RIFERIMENTI NORMATIVI:

D.Lgs. 9 aprile 2008 n. 81, Art. 75.

MACCHINE E ATTREZZI:

- 1) Autocarro con gru;
- 2) Attrezzi manuali;
- 3) Scala semplice;
- 4) Sega circolare;
- 5) Smerigliatrice angolare (flessibile);
- 6) Trapano elettrico.

Rischi generati dall'uso di macchine e attrezzi:

Cesoiamenti, stritolamenti; Elettrocuzione; Getti, schizzi; Incendi, esplosioni; Investimento, ribaltamento; Punture, tagli, abrasioni; Rumore; Urti, colpi, impatti, compressioni; Vibrazioni; Caduta dall'alto; Movimentazione manuale dei carichi; Inalazione polveri, fibre; Rumore; Scivolamenti, cadute a livello; Vibrazioni.

Pulizia generale dell'area di cantiere (fase)

Pulizia generale dell'area di cantiere.

LAVORATORI:

Addetto alla pulizia generale dell'area di cantiere

Misure Preventive e Protettive, aggiuntive a quelle riportate nell'apposito successivo capitolo:

a) DPI: addetto alla pulizia generale dell'area di cantiere;



PRESCRIZIONI ORGANIZZATIVE:

Devono essere forniti: **a)** casco; **b)** occhiali protettivi; **c)** maschera con filtro specifico; **d)** guanti; **e)** calzature di sicurezza; **f)** indumenti protettivi; **g)** indumenti ad alta visibilità.

RIFERIMENTI NORMATIVI:

D.Lgs. 9 aprile 2008 n. 81, Art. 75.

Rischi a cui è esposto il lavoratore:

	Investimento, ribaltamento				
	[P3 x E3]= RILEVANTE				

MACCHINE E ATTREZZI:

1) Attrezzi manuali.

Rischi generati dall'uso di macchine e attrezzi:

Punture, tagli, abrasioni; Urti, colpi, impatti, compressioni.

Smobilizzo del cantiere (fase)

Smobilizzo del cantiere realizzato attraverso lo smontaggio delle postazioni di lavoro fisse, di tutti gli impianti di cantiere, delle opere provvisoriale e di protezione e della recinzione posta in opera all'insediamento del cantiere stesso.

LAVORATORI:

Addetto allo smobilizzo del cantiere

Misure Preventive e Protettive, aggiuntive a quelle riportate nell'apposito successivo capitolo:

a) DPI: addetto allo smobilizzo del cantiere;



PRESCRIZIONI ORGANIZZATIVE:

Devono essere forniti: **a)** casco; **b)** occhiali protettivi; **c)** guanti; **d)** calzature di sicurezza; **e)** indumenti protettivi.

RIFERIMENTI NORMATIVI:

D.Lgs. 9 aprile 2008 n. 81, Art. 75.

Rischi a cui è esposto il lavoratore:

	Caduta di materiale dall'alto o a livello				
	[P2 x E3]= MEDIO				

MACCHINE E ATTREZZI:

- 1) Autocarro con gru;
- 2) Attrezzi manuali;
- 3) Scala doppia;
- 4) Scala semplice;
- 5) Smerigliatrice angolare (flessibile);
- 6) Trapano elettrico.

Rischi generati dall'uso di macchine e attrezzi:

Cesoiamenti, stritolamenti; Elettrocuzione; Getti, schizzi; Incendi, esplosioni; Investimento, ribaltamento; Punture, tagli, abrasioni; Rumore; Urti, colpi, impatti, compressioni; Vibrazioni; Caduta dall'alto; Movimentazione manuale dei carichi; Inalazione polveri, fibre; Rumore; Vibrazioni.

RISCHI individuati nelle Lavorazioni e relative MISURE PREVENTIVE E PROTETTIVE.

rischi derivanti dalle lavorazioni e dall'uso di macchine ed attrezzi

				
Amianto	Caduta dall'alto	Caduta di materiale dall'alto o a livello	Chimico	Elettrocuzione
				
Inalazione polveri, fibre	Investimento, ribaltamento	M.M.C. (sollevamento e trasporto)	R.O.A. (operazioni di saldatura)	Rumore
				
Scivolamenti, cadute a livello	Seppellimento, sprofondamento	Vibrazioni		

RISCHIO: Amianto

MISURE PREVENTIVE e PROTETTIVE:

- a) **Nelle lavorazioni:** Realizzazione di un'area di decontaminazione del personale; Realizzazione di un confinamento artificiale delle fibre d'amianto; Rimozione di coperture in cemento amianto; Incapsulamento di coperture in cemento amianto;

MISURE TECNICHE E ORGANIZZATIVE:

Valore limite di esposizione. In tutte le attività lavorative la concentrazione nell'aria della polvere proveniente dall'amianto o dai materiali contenenti amianto nei luoghi di lavoro deve essere ridotta al minimo e, in ogni caso, al di sotto del valore limite di esposizione.

Scelta del dispositivo di protezione individuale. Devono essere forniti dispositivi di protezione individuale (DPI) delle vie respiratorie aventi un fattore di protezione operativo adeguato alla concentrazione di amianto nell'aria e tale da garantire all'utilizzatore che l'aria filtrata presente all'interno del DPI sia non superiore ad un decimo del valore limite di esposizione.

Misure tecniche, organizzative e procedurali. Al fine di eliminare e/o ridurre i rischi derivanti dall'esposizione dei lavoratori a fibre d'amianto devono essere adottate le seguenti misure di prevenzione e protezione: **a)** il numero di lavoratori esposti, o che possono essere esposti, deve essere quello minimo in funzione della necessità della lavorazione; **b)** l'utilizzo dei dispositivi di protezione individuale deve essere intervallato da periodi di riposo adeguati all'impegno fisico richiesto dal lavoro, in aree di riposo specifiche e previo idonea decontaminazione; **c)** i metodi di lavoro devono essere tali da evitare la produzione di polvere di amianto o, se ciò non è possibile, da evitare l'immissione di polveri d'amianto nell'aria; **d)** i locali, le attrezzature e gli impianti destinati o utilizzati in attività che possono comportare esposizione alle fibre di amianto devono essere regolarmente e sistematicamente puliti; **e)** i



rifiuti devono essere rimossi dai luoghi di lavoro il più presto possibile e in appropriati imballaggi e devono essere smaltiti, in conformità alla normativa vigente, come rifiuti pericolosi.

Misurazione delle fibre d'amianto. Le attività che possono esporre ad amianto o materiali che espongono ad amianto, devono essere sottoposte a misurazioni della concentrazione di fibre di amianto nell'aria del luogo di lavoro, per la verifica del rispetto dei valori limite di esposizione a fibre di amianto, con metodi di campionatura e di misurazione conformi alle disposizioni legislative.

Piano di lavoro. Prima dell'inizio dei lavori di demolizione o di rimozione dell'amianto o di materiali contenenti amianto da edifici strutture, apparecchi e impianti, nonché dai mezzi di trasporto, deve essere predisposto un piano di lavoro da sottoporre all'organo di vigilanza competente per territorio.

Misure igieniche. Devono essere assicurate le seguenti misure igieniche: **a)** le aree dove sono svolte attività che possono esporre ad amianto o materiali che contengono amianto devono essere isolate e rese accessibili soltanto dai lavoratori che debbano recarvisi per motivi connessi alla loro mansione o con la loro funzione; **b)** le aree isolate in cui si svolgono le attività, che possono esporre ad amianto o materiali che contengono amianto, devono essere indicate con adeguati segnali di avvertimento e di sicurezza; **c)** nelle lavorazioni in aree predeterminate, che possono esporre ad amianto, devono essere indicati, con adeguati segnali di avvertimento e di sicurezza, il divieto di fumo, di assunzione di bevande o cibi, di utilizzo di pipette a bocca e di applicazione di cosmetici; **d)** i lavoratori devono disporre di impianti sanitari adeguati, provvisti di docce, in caso di operazioni in ambienti polverosi e di speciali aree che consentono di mangiare e bere senza il rischio di contaminazione da polvere di amianto; **e)** i lavoratori devono avere in dotazione idonei indumenti protettivi che devono essere riposti in posti separati dagli abiti civili; **f)** gli indumenti di lavoro o protettivi devono essere custoditi all'interno dell'azienda e possono essere trasportati all'esterno, in contenitori chiusi, solo per consentire il lavaggio in lavanderie attrezzate per questo tipo di operazioni; **g)** i dispositivi di protezione individuali devono essere custoditi in luoghi ben determinati e devono essere controllati e ben puliti dopo ogni utilizzazione.

DISPOSITIVI DI PROTEZIONE INDIVIDUALE:

Devono essere forniti: **a)** maschera con filtro specifico; **b)** guanti; **c)** calzature di sicurezza; **d)** indumenti protettivi.

RISCHIO: "Caduta dall'alto"

MISURE PREVENTIVE e PROTETTIVE:

a) Nelle lavorazioni: Montaggio del ponteggio metallico fisso; Montaggio di parapetti provvisori; Installazione di rete anticaduta;

PRESCRIZIONI ORGANIZZATIVE:

Requisiti degli addetti. Il personale addetto al montaggio e smontaggio di ponteggi metallici fissi deve essere in possesso di formazione adeguata e mirata alle operazioni previste, fornito di attrezzi appropriati ed in buono stato di manutenzione.

PRESCRIZIONI ESECUTIVE:

Attrezzatura anticaduta. Il personale addetto al montaggio e smontaggio di ponteggi metallici fissi, ogni qual volta non siano attuabili misure di prevenzione e protezione collettiva, dovrà utilizzare idonei sistemi di protezione anticaduta individuali. In particolare sono da prendere in considerazione specifici sistemi di sicurezza che consentono una maggior mobilità del lavoratore quali: avvolgitori/svolgitori automatici di fune di trattenuta, sistema a guida fissa e ancoraggio scorrevole, altri sistemi analoghi.

b) Nelle lavorazioni: Installazione sistemi di ancoraggio in copertura con accesso da ponteggio; Installazione sistemi di ancoraggio in copertura con accesso da ponteggio; Montaggio di scossaline e canali di gronda; Installazione scala fissa su parete per accesso da esterno alla copertura con ponteggio;

PRESCRIZIONI ESECUTIVE:

Attrezzatura anticaduta. Il personale addetto a lavori in quota, ogni qual volta non siano attuabili misure di prevenzione e protezione collettiva, dovrà utilizzare idonei sistemi di protezione anticaduta individuali. In particolare sono da prendere in considerazione specifici sistemi di sicurezza che consentono una maggior mobilità del lavoratore quali: avvolgitori/svolgitori automatici di fune di trattenuta, sistema a guida fissa e ancoraggio scorrevole, altri sistemi analoghi.

c) Nelle lavorazioni: Rimozione di coperture in cemento amianto; Incapsulamento di coperture in cemento amianto; Rimozione di manto di copertura in coppi; Montaggio di copertura in pannelli termoisolanti REALIZZATI SU MISURA; Impermeabilizzazione di coperture; Realizzazione di impianto solare fotovoltaico;



PRESCRIZIONI ORGANIZZATIVE:

Resistenza della copertura. Prima di procedere alla esecuzione di lavori su tetti, lucernari, coperture simili, deve essere accertato che questi abbiano resistenza sufficiente per sostenere il peso degli operai e dei materiali di impiego. Nel caso in cui sia dubbia tale resistenza, devono essere adottati i necessari apprestamenti atti a garantire la incolumità delle persone addette, disponendo a seconda dei casi, tavole sopra le orditure, sottopalchi e facendo uso di cinture di sicurezza.

PRESCRIZIONI ESECUTIVE:

Attrezzatura anticaduta. Il personale addetto a lavori in copertura, ogni qual volta non siano attuabili misure di prevenzione e protezione collettiva, dovrà utilizzare idonei sistemi di protezione anticaduta individuali. In particolare sono da prendere in considerazione specifici sistemi di sicurezza che consentono una maggior mobilità del lavoratore quali: avvolgitori/svolgitori automatici di fune di trattenuta, sistema a guida fissa e ancoraggio scorrevole, altri sistemi analoghi.

Protezione perimetrale. Prima dell'inizio dei lavori in copertura è necessario verificare la presenza o approntare una protezione perimetrale lungo tutto il contorno libero della superficie interessata.

d) Nelle lavorazioni: Demolizione di strutture in acciaio eseguita a mano; Demolizione di solai in acciaio eseguita a mano;

PRESCRIZIONI ESECUTIVE:

Attrezzature anticaduta. L'utilizzo di attrezzature anticaduta per la demolizione di parti di costruzione come i solai deve essere effettuato determinando accuratamente la collocazione e la tipologia dei punti e/o linee di ancoraggio.

Mezzi meccanici. Le demolizioni con mezzi meccanici sono ammesse solo su parti isolate degli edifici e senza alcun intervento di manodopera sul manufatto compromesso dalla demolizione meccanizzata stessa.

Ponti di servizio. Le demolizioni effettuate con attrezzi manuali, dei muri aventi altezza superiore a 2 metri, devono essere effettuate utilizzando ponti di servizio indipendenti dall'opera da demolire.

e) Nelle lavorazioni: Montaggio di strutture verticali in acciaio; Montaggio di strutture orizzontali in acciaio; Montaggio di strutture reticolari in acciaio;

PRESCRIZIONI ORGANIZZATIVE:

Preparazione e assemblaggio. Nella fase di preparazione e assemblaggio a terra dei singoli pezzi si deve tenere conto delle misure di sicurezza previste contro il rischio di caduta dall'alto e si devono organizzare gli elementi con le predisposizioni necessarie per la sicurezza di montaggio in quota.

PRESCRIZIONI ESECUTIVE:

Misure di sicurezza. Le misure di sicurezza da adottare, compatibilmente con le norme in vigore, possono consistere sostanzialmente in: **a)** impiego di opere provvisorie indipendenti dall'opera in costruzione quali: impalcature, ponteggi, ponti mobili, cestelli idraulici su carro; **b)** difese applicate alle strutture a piè d'opera o contestualmente al montaggio quali: balconcini, mensole, parapetti, passerelle; **c)** protezione a piè d'opera delle aperture mediante parapetti o coperture provvisorie; **d)** reti di sicurezza; **e)** difese applicate alle strutture immediatamente dopo il loro montaggio quali reti, posizionate all'interno e/o all'esterno dell'opera in corso di realizzazione, ancorate ai sistemi previsti in fase di progettazione e costruzione della carpenteria; **f)** attrezzature di protezione anticaduta collegate a sistemi di ancoraggio progettati e definiti negli elementi di carpenteria, da adottare in tutte le fasi transitorie di montaggio e di completamento delle protezioni; **g)** scale a mano, scale verticali con gabbia di protezione, scale sviluppabili, castello metallico con rampe di scale prefabbricate, cestelli idraulici su carro, da adottare per l'accesso ai posti di lavoro sopraelevati.

RISCHIO: "Caduta di materiale dall'alto o a livello"

MISURE PREVENTIVE e PROTETTIVE:

a) Nelle lavorazioni: Installazione sistemi di ancoraggio in copertura con accesso da ponteggio; Montaggio di copertura in pannelli termoisolanti REALIZZATI SU MISURA; Installazione sistemi di ancoraggio in copertura con accesso da ponteggio; Impermeabilizzazione di coperture; Montaggio di scossaline e canali di gronda; Installazione scala fissa su parete per accesso da esterno alla copertura con ponteggio; Montaggio di strutture verticali in acciaio; Montaggio di strutture orizzontali in acciaio; Montaggio di strutture reticolari in acciaio; Disallestimento di depositi, zone per lo stoccaggio dei materiali e per gli impianti fissi; Smobilizzo del cantiere;



PRESCRIZIONI ESECUTIVE:

Imbracatura dei carichi. Gli addetti all'imbracatura devono seguire le seguenti indicazioni: **a)** verificare che il carico sia stato imbracato correttamente; **b)** accompagnare inizialmente il carico fuori dalla zona di interferenza con attrezzature, ostacoli o materiali eventualmente presenti; **c)** allontanarsi dalla traiettoria del carico durante la fase di sollevamento; **d)** non sostare in attesa sotto la traiettoria del carico; **e)** avvicinarsi al carico in arrivo per pilotarlo fuori dalla zona di interferenza con eventuali ostacoli presenti; **f)** accertarsi della stabilità del carico prima di sganciarlo; **g)** accompagnare il gancio fuori dalla zona impegnata da attrezzature o materiali durante la manovra di richiamo.

b) Nelle lavorazioni: Rimozione di coperture in cemento amianto; Rimozione di manto di copertura in coppi; Rimozione di massetto; Realizzazione di impianto solare fotovoltaico;

PRESCRIZIONI ESECUTIVE:

Convogliamento del materiale di demolizione. Il materiale di demolizione non deve essere gettato dall'alto, ma deve essere trasportato oppure convogliato in appositi canali, il cui estremo inferiore non deve risultare ad altezza maggiore di 2 metri dal livello del piano di raccolta.

RIFERIMENTI NORMATIVI:

D.Lgs. 9 aprile 2008 n.81, Art. 153; D.Lgs. 9 aprile 2008 n.81, Art. 152.

RISCHIO: Chimico

MISURE PREVENTIVE e PROTETTIVE:

a) Nelle lavorazioni: Installazione sistemi di ancoraggio in copertura con accesso da ponteggio; Installazione sistemi di ancoraggio in copertura con accesso da ponteggio; Installazione scala fissa su parete per accesso da esterno alla copertura con ponteggio;



MISURE TECNICHE E ORGANIZZATIVE:

Misure generali. A seguito di valutazione dei rischi, al fine di eliminare o, comunque ridurre al minimo, i rischi derivanti da agenti chimici pericolosi, devono essere adottate adeguate misure generali di protezione e prevenzione: **a)** la progettazione e l'organizzazione dei sistemi di lavorazione sul luogo di lavoro deve essere effettuata nel rispetto delle condizioni di salute e sicurezza dei lavoratori; **b)** le attrezzature di lavoro fornite devono essere idonee per l'attività specifica e mantenute adeguatamente; **c)** il numero di lavoratori presenti durante l'attività specifica deve essere quello minimo in funzione della necessità della lavorazione; **d)** la durata e l'intensità dell'esposizione ad agenti chimici pericolosi deve essere ridotta al minimo; **e)** devono essere fornite indicazioni in merito alle misure igieniche da rispettare per il mantenimento delle condizioni di salute e sicurezza dei lavoratori; **f)** le quantità di agenti presenti sul posto di lavoro, devono essere ridotte al minimo, in funzione delle necessità di lavorazione; **g)** devono essere adottati metodi di lavoro appropriati comprese le disposizioni che garantiscono la sicurezza nella manipolazione, nell'immagazzinamento e nel trasporto sul luogo di lavoro di agenti chimici pericolosi e dei rifiuti che contengono detti agenti.

RISCHIO: "Elettrocuzione"

MISURE PREVENTIVE e PROTETTIVE:

a) Nelle lavorazioni: Realizzazione di impianto di messa a terra del cantiere; Realizzazione di impianto di protezione da scariche atmosferiche del cantiere; Realizzazione di impianto elettrico del cantiere;

PRESCRIZIONI ORGANIZZATIVE:

Soggetti abilitati. I lavori su impianti o apparecchiature elettriche devono essere effettuati solo da imprese singole o associate (elettricisti) abilitate che dovranno rilasciare, prima della messa in esercizio dell'impianto, la "dichiarazione di conformità".

RIFERIMENTI NORMATIVI:

D.Lgs. 9 aprile 2008 n. 81, Art. 82; D.M. 22 gennaio 2008 n.37.



RISCHIO: "Inalazione polveri, fibre"

MISURE PREVENTIVE e PROTETTIVE:

- a) **Nelle lavorazioni:** Rimozione di coperture in cemento amianto; Rimozione di manto di copertura in coppi; Demolizione di strutture in acciaio eseguita a mano; Demolizione di solai in acciaio eseguita a mano; Rimozione di massetto; Realizzazione di impianto solare fotovoltaico;

PRESCRIZIONI ESECUTIVE:

Irrorazione delle superfici. Durante i lavori di demolizione si deve provvedere a ridurre il sollevamento della polvere, irrorando con acqua le murature ed i materiali di risulta e curando che lo stoccaggio e l'evacuazione dei detriti e delle macerie avvengano correttamente.



MISURE PREVENTIVE e PROTETTIVE:

a) **Nelle lavorazioni:** Pulizia generale dell'area di cantiere;

PRESCRIZIONI ORGANIZZATIVE:

Precauzioni in presenza di traffico veicolare. Nelle attività lavorative in presenza di traffico veicolare devono essere rispettate le seguenti precauzioni: **a)** le operazioni di posa e di rimozione dei coni e dei delineatori flessibili, e il tracciamento della segnaletica orizzontale, le operazioni di installazione della segnaletica, così come le fasi di rimozione, sono precedute e supportate da addetti, muniti di bandierina arancio fluorescente, preposti a preavvisare all'utenza la presenza di uomini e veicoli sulla carreggiata; **b)** la composizione minima delle squadre deve essere determinata in funzione della tipologia di intervento, della categoria di strada, del sistema segnaletico da realizzare e dalle condizioni atmosferiche e di visibilità. La squadra dovrà essere composta da operatori che abbiano esperienza nel campo delle attività che prevedono interventi in presenza di traffico veicolare nella categoria di strada interessata dagli interventi. Tutti gli operatori devono aver completato il percorso formativo previsto dalla normativa vigente. Nel caso di squadra composta da due persone, un operatore deve avere esperienza nel campo delle attività che prevedono interventi in presenza di traffico veicolare, nella categoria di strada interessata dagli interventi. Tutti gli operatori impiegati in interventi su strade di categoria A, B, C, e D, devono obbligatoriamente usare indumenti ad alta visibilità in classe 3; **c)** in caso di nebbia, di precipitazioni nevose o, comunque, condizioni che possano limitare notevolmente la visibilità o le caratteristiche di aderenza della pavimentazione, non è consentito effettuare operazioni che comportino l'esposizione al traffico di operatori e di veicoli nonché l'installazione di cantieri stradali e relativa segnaletica di preavviso e di delimitazione. Nei casi in cui le condizioni negative dovessero sopraggiungere successivamente all'inizio delle attività, queste sono immediatamente sospese con conseguente rimozione di ogni e qualsiasi sbarramento di cantiere e della relativa segnaletica (sempre che lo smantellamento del cantiere e la rimozione della segnaletica non costituisca un pericolo più grave per i lavoratori e l'utenza stradale). Nei casi di interventi di emergenza e di lavori aventi carattere di indifferibilità (incidenti, calamità, attuazione dei piani per la gestione delle operazioni invernali, ecc.), nonostante le condizioni avverse, vanno comunque effettuate operazioni che comportino l'esposizione al traffico di operatori, ma con l'obbligo di utilizzo di un moviere; **d)** la gestione operativa degli interventi, consistente nella guida e nel controllo dell'esecuzione delle operazioni, deve essere effettuata da un preposto adeguatamente formato. La gestione operativa può anche essere effettuata da un responsabile non presente nella zona di intervento tramite centro radio o sala operativa.



Presegnalazione di inizio intervento. L'inizio dell'intervento deve essere sempre opportunamente presegnalato. In relazione al tipo di intervento ed alla categoria di strada, deve essere individuata la tipologia di presegnalazione più adeguata (ad esempio, sbandieramento con uno o più operatori, moviere meccanico, pannelli a messaggio variabile, pittogrammi, strumenti diretti di segnalazione all'utenza tramite tecnologia innovativa oppure una combinazione di questi), al fine di: preavvisare l'utenza della presenza di lavoratori; indurre una maggiore prudenza; consentire una regolare manovra di rallentamento della velocità dei veicoli sopraggiungenti. In caso di presegnalazione di inizio intervento tramite sbandieramento devono essere rispettate le seguenti precauzioni: **a)** nella scelta del punto di inizio dell'attività di sbandieramento devono essere privilegiati i tratti in rettilineo e devono essere evitati stazionamenti in curva, immediatamente prima e dopo una galleria e all'interno di una galleria quando lo sbandieramento viene eseguito per presegnalare all'utenza la posa di segnaletica stradale; **b)** al fine di consentire un graduale rallentamento è opportuno che la segnalazione avvenga a debita distanza dalla zona dove inizia l'interferenza con il normale transito veicolare, comunque nel punto che assicura maggiore visibilità e maggiori possibilità di fuga in caso di pericolo; **c)** nel caso le attività si protraggano nel tempo, per evitare pericolosi abbassamenti del livello di attenzione, gli sbandieratori devono essere avvicinati nei compiti da altri operatori; **d)** tutte le volte che non è possibile la gestione degli interventi a vista, gli operatori impegnati nelle operazioni di sbandieramento si tengono in contatto, tra di loro o con il preposto, mediante l'utilizzo di idonei sistemi di comunicazione di cui devono essere dotati; **e)** in presenza di particolari caratteristiche planimetriche della tratta interessata (ad esempio, gallerie, serie di curve, svincoli, ecc.), lo sbandieramento può comprendere anche più di un operatore.

Regolamentazione del traffico. Per la regolamentazione del senso unico alternato, quando non sono utilizzati sistemi semaforici temporizzati, i movieri devono rispettare le seguenti precauzioni: **a)** i movieri si devono posizionare in posizione anticipata rispetto al raccordo obliquo ed in particolare, per le strade tipo "C" ed "F" extraurbane, dopo il segnale di "strettoia", avendo costantemente cura di esporsi il meno possibile al traffico veicolare; **b)** nel caso in cui queste attività si protraggano nel tempo, per evitare pericolosi abbassamenti del livello di attenzione, i movieri devono essere avvicinati nei compiti da altri operatori; **c)** tutte le volte che non è possibile la gestione degli interventi a vista, gli operatori impegnati come movieri si tengono in contatto tra di loro o con il preposto, mediante l'utilizzo di idonei sistemi di comunicazione di cui devono essere dotati; **d)** le fermate dei veicoli in transito con movieri, sono comunque effettuate adottando le dovute cautele per evitare i rischi conseguenti al formarsi di code.

PRESCRIZIONI ESECUTIVE:

Istruzioni per gli addetti. Per l'esecuzione in sicurezza delle attività di sbandieramento gli operatori devono: **a)** scendere dal veicolo dal lato non esposto al traffico veicolare; **b)** iniziare subito la segnalazione di sbandieramento facendo oscillare lentamente la bandiera orizzontalmente, posizionata all'altezza della cintola, senza movimenti improvvisi, con cadenza regolare, stando sempre rivolti verso il traffico, in modo da permettere all'utente in transito di percepire l'attività in corso ed effettuare una regolare e non improvvisa manovra di rallentamento; **c)** camminare sulla banchina o sulla corsia di emergenza fino a portarsi in posizione sufficientemente anticipata rispetto al punto di intervento in modo da consentire agli utenti un ottimale rallentamento; **d)** segnalare con lo sbandieramento fino a che non siano cessate le esigenze di presegnalazione; **e)** la presegnalazione deve durare il minor tempo possibile ed i lavoratori che la eseguono si devono portare, appena possibile, a valle della segnaletica installata o comunque al di fuori di zone direttamente esposte al traffico veicolare; **f)** utilizzare dispositivi luminosi o analoghi dispositivi se l'attività viene svolta in ore notturne.

RIFERIMENTI NORMATIVI:

D.I. 22 gennaio 2019, Allegato I; D.I. 22 gennaio 2019, Allegato II.

RISCHIO: M.M.C. (sollevamento e trasporto)

MISURE PREVENTIVE e PROTETTIVE:

- a) Nelle lavorazioni:** Realizzazione della recinzione e degli accessi al cantiere; Montaggio del ponteggio metallico fisso; Montaggio di parapetti provvisori; Installazione di rete anticaduta; Rimozione di coperture in cemento amianto; Rimozione di manto di copertura in coppi; Demolizione di strutture in acciaio eseguita a mano; Demolizione di solai in acciaio eseguita a mano; Montaggio di strutture verticali in acciaio; Montaggio di strutture orizzontali in acciaio; Montaggio di strutture reticolari in acciaio; Rimozione di massetto; Realizzazione di impianto solare fotovoltaico;



MISURE TECNICHE E ORGANIZZATIVE:

Organizzazione del lavoro. Le attività lavorative devono essere organizzate tenuto conto delle seguenti indicazioni: **a)** l'ambiente di lavoro (temperatura, umidità e ventilazione) deve presentare condizioni microclimatiche adeguate; **b)** gli spazi dedicati alla movimentazione devono essere adeguati; **c)** il sollevamento dei carichi deve essere eseguito sempre con due mani e da una sola persona; **d)** il carico da sollevare non deve essere estremamente freddo, caldo o contaminato; **e)** le altre attività di movimentazione manuale devono essere minimali; **f)** deve esserci adeguata frizione tra piedi e pavimento; **g)** i gesti di sollevamento devono essere eseguiti in modo non brusco.

RISCHIO: R.O.A. (operazioni di saldatura)

MISURE PREVENTIVE e PROTETTIVE:

- a) Nelle lavorazioni:** Montaggio di strutture verticali in acciaio; Montaggio di strutture orizzontali in acciaio; Montaggio di strutture reticolari in acciaio;

MISURE TECNICHE E ORGANIZZATIVE:

Misure tecniche, organizzative e procedurali. Al fine di ridurre l'esposizione a radiazioni ottiche artificiali devono essere adottate le seguenti misure: **a)** durante le operazioni di saldatura devono essere adottati metodi di lavoro che comportano una minore esposizione alle radiazioni ottiche; **b)** devono essere applicate adeguate misure tecniche per ridurre l'emissione delle radiazioni ottiche, incluso, quando necessario, l'uso di dispositivi di sicurezza, schermatura o analoghi meccanismi di protezione della salute; **c)** devono essere predisposti opportuni programmi di manutenzione delle attrezzature per le operazioni di saldatura, dei luoghi di lavoro e delle postazioni di lavoro; **d)** i luoghi e le postazioni di lavoro devono essere progettati al fine di ridurre l'esposizione alle radiazioni ottiche prodotte dalle operazioni di saldatura; **e)** la durata delle operazioni di saldatura deve essere ridotta al minimo possibile; **f)** i lavoratori devono avere la disponibilità di adeguati dispositivi di protezione individuale dalle radiazioni ottiche prodotte durante le operazioni di saldatura; **g)** i lavoratori devono avere la disponibilità delle istruzioni del fabbricante delle attrezzature utilizzate nelle operazioni di saldatura; **h)** le aree in cui si effettuano operazioni di saldatura devono essere indicate con un'apposita segnaletica e l'accesso alle stesse deve essere limitato.



DISPOSITIVI DI PROTEZIONE INDIVIDUALE:

Devono essere forniti: **a)** schermo facciale; **b)** maschera con filtro specifico.

RISCHIO: Rumore

MISURE PREVENTIVE e PROTETTIVE:

a) Nelle lavorazioni: Montaggio del ponteggio metallico fisso; Montaggio di parapetti provvisori; Installazione di rete anticaduta;

Nelle macchine: Autocarro; Pala meccanica (minipala); Autogru; Autocarro con cestello; Autocarro con gru;

Fascia di appartenenza. Il livello di esposizione è "Minore dei valori inferiori di azione: 80 dB(A) e 135 dB(C)".

MISURE TECNICHE E ORGANIZZATIVE:

Organizzazione del lavoro. Le attività lavorative devono essere organizzate tenuto conto delle seguenti indicazioni: **a)** scelta di attrezzature di lavoro adeguate, tenuto conto del lavoro da svolgere, che emettano il minor rumore possibile; **b)** adozione di metodi di lavoro che implicano una minore esposizione al rumore; **c)** riduzione del rumore mediante una migliore organizzazione del lavoro attraverso la limitazione della durata e dell'intensità dell'esposizione e l'adozione di orari di lavoro appropriati, con sufficienti periodi di riposo; **d)** adozione di opportuni programmi di manutenzione delle attrezzature e macchine di lavoro, del luogo di lavoro e dei sistemi sul posto di lavoro; **e)** progettazione della struttura dei luoghi e dei posti di lavoro al fine di ridurre l'esposizione al rumore dei lavoratori; **f)** adozione di misure tecniche per il contenimento del rumore trasmesso per via aerea, quali schermature, involucri o rivestimenti realizzati con materiali fonoassorbenti; **g)** adozione di misure tecniche per il contenimento del rumore strutturale, quali sistemi di smorzamento o di isolamento; **h)** locali di riposo messi a disposizione dei lavoratori con rumorosità ridotta a un livello compatibile con il loro scopo e le loro condizioni di utilizzo.

b) Nelle lavorazioni: Installazione sistemi di ancoraggio in copertura con accesso da ponteggio; Rimozione di coperture in cemento amianto; Rimozione di manto di copertura in coppi; Installazione sistemi di ancoraggio in copertura con accesso da ponteggio; Impermeabilizzazione di coperture; Installazione scala fissa su parete per accesso da esterno alla copertura con ponteggio; Demolizione di strutture in acciaio eseguita a mano; Demolizione di solai in acciaio eseguita a mano; Rimozione di massetto; Realizzazione di pavimentazione industriale a spolvero; Realizzazione di impianto solare fotovoltaico; Realizzazione di impianto elettrico; Installazione di corpi illuminanti;

Fascia di appartenenza. Il livello di esposizione è "Maggiore dei valori superiori di azione: 85 dB(A) e 137 dB(C)".

MISURE TECNICHE E ORGANIZZATIVE:

Organizzazione del lavoro. Le attività lavorative devono essere organizzate tenuto conto delle seguenti indicazioni: **a)** scelta di attrezzature di lavoro adeguate, tenuto conto del lavoro da svolgere, che emettano il minor rumore possibile; **b)** adozione di metodi di lavoro che implicano una minore esposizione al rumore; **c)** riduzione del rumore mediante una migliore organizzazione del lavoro attraverso la limitazione della durata e dell'intensità dell'esposizione e l'adozione di orari di lavoro appropriati, con sufficienti periodi di riposo; **d)** adozione di opportuni programmi di manutenzione delle attrezzature e macchine di lavoro, del luogo di lavoro e dei sistemi sul posto di lavoro; **e)** progettazione della struttura dei luoghi e dei posti di lavoro al fine di ridurre l'esposizione al rumore dei lavoratori; **f)** adozione di misure tecniche per il contenimento del rumore trasmesso per via aerea, quali schermature, involucri o rivestimenti realizzati con materiali fonoassorbenti; **g)** adozione di misure tecniche per il contenimento del rumore strutturale, quali sistemi di smorzamento o di isolamento; **h)** locali di riposo messi a disposizione dei lavoratori con rumorosità ridotta a un livello compatibile con il loro scopo e le loro condizioni di utilizzo.

DISPOSITIVI DI PROTEZIONE INDIVIDUALE:

Devono essere forniti: **a)** otoprotettori.



RISCHIO: "Scivolamenti, cadute a livello"

MISURE PREVENTIVE e PROTETTIVE:

- a) **Nelle lavorazioni:** Installazione sistemi di ancoraggio in copertura con accesso da ponteggio; Installazione sistemi di ancoraggio in copertura con accesso da ponteggio; Installazione scala fissa su parete per accesso da esterno alla copertura con ponteggio;

PRESCRIZIONI ESECUTIVE:

Postazioni di lavoro. L'area circostante il posto di lavoro dovrà essere sempre mantenuta in condizioni di ordine e pulizia ad evitare ogni rischio di inciampi o cadute.

Percorsi pedonali. I percorsi pedonali devono essere sempre mantenuti sgombri da attrezzature, materiali, macerie, ecc.

Ostacoli fissi. Gli ostacoli fissi devono essere convenientemente segnalati o protetti.



RISCHIO: "Seppellimento, sprofondamento"

MISURE PREVENTIVE e PROTETTIVE:

- a) **Nelle lavorazioni:** Demolizione di strutture in acciaio eseguita a mano;

PRESCRIZIONI ESECUTIVE:

Successione dei lavori. I lavori di demolizione devono procedere con cautela e con ordine dall'alto verso il basso e devono essere condotti in maniera da non pregiudicare la stabilità delle strutture portanti o di collegamento e di quelle eventuali adiacenti, ricorrendo, ove occorra, al loro preventivo puntellamento.

Opere di sostegno. Prima delle operazioni di demolizione si deve procedere alla verifica delle condizioni della struttura da demolire ed alla eventuale realizzazione delle opere di sostegno necessarie a garantire la stabilità dell'opera durante le lavorazioni.

RIFERIMENTI NORMATIVI:

D.Lgs. 9 aprile 2008 n. 81, Art. 151.



RISCHIO: Vibrazioni

MISURE PREVENTIVE e PROTETTIVE:

- a) **Nelle lavorazioni:** Rimozione di coperture in cemento amianto; Rimozione di manto di copertura in coppi; Demolizione di strutture in acciaio eseguita a mano; Demolizione di solai in acciaio eseguita a mano; Rimozione di massetto; Realizzazione di pavimentazione industriale a spolvero; Realizzazione di impianto solare fotovoltaico; Realizzazione di impianto elettrico; Installazione di corpi illuminanti;

Fascia di appartenenza. Mano-Braccio (HAV): "Compreso tra 2,5 e 5,0 m/s²"; Corpo Intero (WBV): "Non presente".

MISURE TECNICHE E ORGANIZZATIVE:

Misure generali. I rischi, derivanti dall'esposizione dei lavoratori a vibrazioni, devono essere eliminati alla fonte o ridotti al minimo.

DISPOSITIVI DI PROTEZIONE INDIVIDUALE:

Devono essere forniti: **a)** indumenti protettivi; **b)** guanti antivibrazione; **c)** maniglie antivibrazione.

- b) **Nelle macchine:** Autocarro; Autogru; Autocarro con cestello; Autocarro con gru;

Fascia di appartenenza. Mano-Braccio (HAV): "Non presente"; Corpo Intero (WBV): "Inferiore a 0,5 m/s²".

MISURE TECNICHE E ORGANIZZATIVE:

Misure generali. I rischi, derivanti dall'esposizione dei lavoratori a vibrazioni, devono essere eliminati alla fonte o ridotti al minimo.

- c) **Nelle macchine:** Pala meccanica (minipala);



Fascia di appartenenza. Mano-Braccio (HAV): "Non presente"; Corpo Intero (WBV): "Compreso tra 0,5 e 1 m/s²".

MISURE TECNICHE E ORGANIZZATIVE:

Misure generali. I rischi, derivanti dall'esposizione dei lavoratori a vibrazioni, devono essere eliminati alla fonte o ridotti al minimo.



















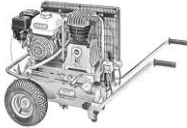

Organizzazione del lavoro. Le attività lavorative devono essere organizzate tenuto conto delle seguenti indicazioni: **a)** i metodi di lavoro adottati devono essere quelli che richiedono la minore esposizione a vibrazioni meccaniche; **b)** la durata e l'intensità dell'esposizione a vibrazioni meccaniche deve essere opportunamente limitata al minimo necessario per le esigenze della lavorazione; **c)** l'orario di lavoro deve essere organizzato in maniera appropriata al tipo di lavoro da svolgere; **d)** devono essere previsti adeguati periodi di riposo in funzione del tipo di lavoro da svolgere.

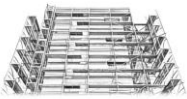
Attrezzature di lavoro. Le attrezzature di lavoro impiegate: **a)** devono essere adeguate al lavoro da svolgere; **b)** devono essere concepite nel rispetto dei principi ergonomici; **c)** devono produrre il minor livello possibile di vibrazioni, tenuto conto del lavoro da svolgere; **d)** devono essere soggette ad adeguati programmi di manutenzione.

DISPOSITIVI DI PROTEZIONE INDIVIDUALE:

Devono essere forniti: **a)** indumenti protettivi; **b)** dispositivi di smorzamento; **c)** sedili ammortizzanti.

ATTREZZATURE utilizzate nelle Lavorazioni

				
Andatoio e Passerelle	Argano a bandiera	Argano a cavalletto	Attrezzi manuali	Avvitatore elettrico
				
Canale per scarico macerie	Cannello a gas	Centralina idraulica a motore	Cesoie pneumatiche	Compressore con motore endotermico
				
Livellatrice ad elica	Martello demolitore elettrico	Martello demolitore pneumatico	Ponteggio metallico fisso	Ponteggio mobile o trabattello
				
Saldatrice elettrica	Scala doppia	Scala semplice	Sega circolare	Smerigliatrice angolare (flessibile)
				
Trapano elettrico				

ANDATOIE E PASSERELLE

Le andatoie e le passerelle sono opere provvisorie predisposte per consentire il collegamento di posti di lavoro collocati a quote differenti o separati da vuoti, come nel caso di scavi in trincea o ponteggi.



Rischi generati dall'uso dell'Attrezzo:

- 1) Caduta dall'alto;
- 2) Caduta di materiale dall'alto o a livello;

Misure Preventive e Protettive relative all'Attrezzo:

- 1) DPI: utilizzatore andatoie e passerelle;

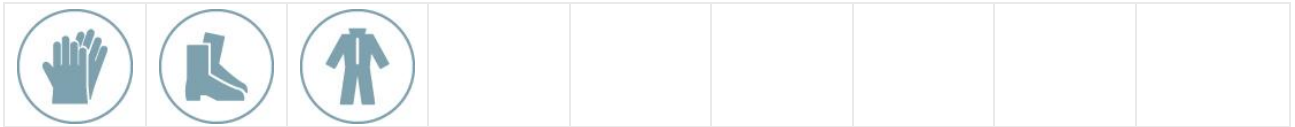

PRESCRIZIONI ORGANIZZATIVE:

Devono essere forniti: **a)** guanti; **b)** calzature di sicurezza; **c)** indumenti protettivi.

ARGANO A BANDIERA

L'argano è un apparecchio di sollevamento utilizzato prevalentemente nei cantieri urbani di recupero e piccola ristrutturazione per il sollevamento al piano di lavoro dei materiali e degli attrezzi.

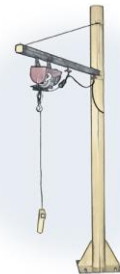

Rischi generati dall'uso dell'Attrezzo:

- 1) Caduta dall'alto;
- 2) Caduta di materiale dall'alto o a livello;
- 3) Elettrocuzione;
- 4) Scivolamenti, cadute a livello;
- 5) Urti, colpi, impatti, compressioni;

Misure Preventive e Protettive relative all'Attrezzo:

- 1) DPI: utilizzatore argano a bandiera;



PRESCRIZIONI ORGANIZZATIVE:

Devono essere forniti: **a)** casco; **b)** guanti; **c)** calzature di sicurezza; **d)** attrezzatura anticaduta; **e)** indumenti protettivi.

- 2) DPI: utilizzatore argano a bandiera;



PRESCRIZIONI ORGANIZZATIVE:

Devono essere forniti: **a)** casco; **b)** guanti; **c)** calzature di sicurezza; **d)** attrezzatura anticaduta; **e)** indumenti protettivi.

ARGANO A CAVALLETTO

L'argano è un apparecchio di sollevamento utilizzato prevalentemente nei cantieri urbani di recupero e piccola ristrutturazione per il sollevamento al piano di lavoro dei materiali e degli attrezzi.



Rischi generati dall'uso dell'Attrezzo:

- 1) Caduta dall'alto;
- 2) Caduta di materiale dall'alto o a livello;
- 3) Elettrocuzione;
- 4) Scivolamenti, cadute a livello;
- 5) Urti, colpi, impatti, compressioni;

Misure Preventive e Protettive relative all'Attrezzo:

- 1) DPI: utilizzatore argano a cavalletto;



PRESCRIZIONI ORGANIZZATIVE:

Devono essere forniti: **a)** casco; **b)** guanti; **c)** calzature di sicurezza; **d)** attrezzatura anticaduta; **e)** indumenti protettivi.

ATTREZZI MANUALI

Gli attrezzi manuali, presenti in tutte le fasi lavorative, sono sostanzialmente costituiti da una parte destinata all'impugnatura ed un'altra, variamente conformata, alla specifica funzione svolta.



Rischi generati dall'uso dell'Attrezzo:

- 1) Punture, tagli, abrasioni;
- 2) Urti, colpi, impatti, compressioni;

Misure Preventive e Protettive relative all'Attrezzo:

- 1) DPI: utilizzatore attrezzi manuali;

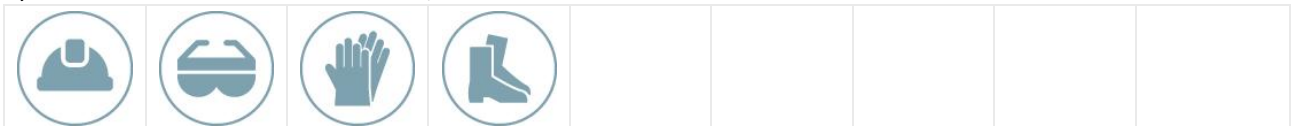

PRESCRIZIONI ORGANIZZATIVE:

Devono essere forniti: **a)** casco; **b)** occhiali protettivi; **c)** guanti; **d)** calzature di sicurezza.

- 2) DPI: utilizzatore attrezzi manuali;

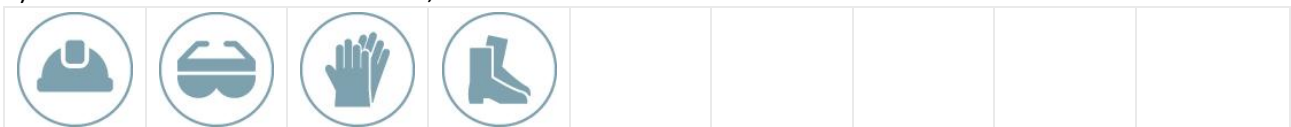

PRESCRIZIONI ORGANIZZATIVE:

Devono essere forniti: **a)** casco; **b)** occhiali protettivi; **c)** guanti; **d)** calzature di sicurezza.

AVVITATORE ELETTRICO

L'avvitatore elettrico è un utensile elettrico di uso comune nel cantiere edile.

Rischi generati dall'uso dell'Attrezzo:

- 1) Elettrocuzione;
- 2) Urti, colpi, impatti, compressioni;



Misure Preventive e Protettive relative all'Attrezzo:

- 1) DPI: utilizzatore avvitatore elettrico;

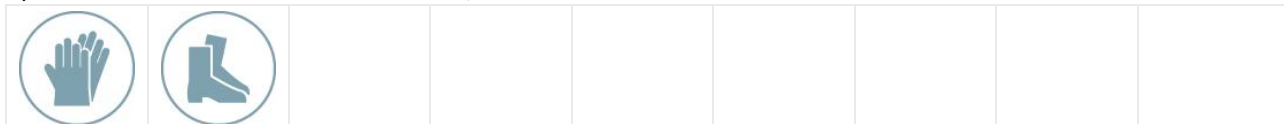

PRESCRIZIONI ORGANIZZATIVE:

Devono essere forniti: **a)** guanti; **b)** calzature di sicurezza.

- 2) DPI: utilizzatore avvitatore elettrico;

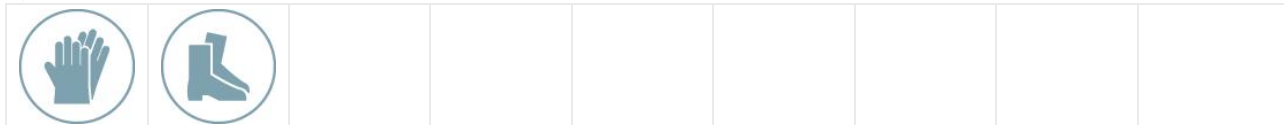

PRESCRIZIONI ORGANIZZATIVE:

Devono essere forniti: **a)** guanti; **b)** calzature di sicurezza.

CANALE PER SCARICO MACERIE

Il canale per scarico macerie è un attrezzo utilizzato prevalentemente nei cantieri di recupero e ristrutturazione per il convogliamento di macerie dai piani alti dell'edificio.

Rischi generati dall'uso dell'Attrezzo:

- 1) Caduta di materiale dall'alto o a livello;
- 2) Inalazione polveri, fibre;



Misure Preventive e Protettive relative all'Attrezzo:

- 1) DPI: utilizzatore canale per scarico macerie;



PRESCRIZIONI ORGANIZZATIVE:

Devono essere forniti: **a)** casco; **b)** maschera antipolvere; **c)** guanti; **d)** calzature di sicurezza.

CANNELLO A GAS

Il cannello a gas, usato essenzialmente per la posa di membrane bituminose, è alimentato da gas propano.



Rischi generati dall'uso dell'Attrezzo:

- 1) Inalazione fumi, gas, vapori;
- 2) Incendi, esplosioni;
- 3) Rumore;
- 4) Urti, colpi, impatti, compressioni;

Misure Preventive e Protettive relative all'Attrezzo:

- 1) DPI: utilizzatore cannello a gas;



PRESCRIZIONI ORGANIZZATIVE:

Devono essere forniti: **a)** otoprotettori; **b)** occhiali protettivi; **c)** maschera con filtro specifico; **d)** guanti; **e)** calzature di sicurezza; **f)** indumenti protettivi.

CENTRALINA IDRAULICA A MOTORE

La centralina idraulica a motore è una macchina destinata come presa di forza per l'azionamento di utensili idraulici.



Rischi generati dall'uso dell'Attrezzo:

- 1) Cesoiamenti, stritolamenti;
- 2) Inalazione fumi, gas, vapori;
- 3) Scoppio;
- 4) Urti, colpi, impatti, compressioni;

Misure Preventive e Protettive relative all'Attrezzo:

- 1) DPI: utilizzatore centralina idraulica a motore;



PRESCRIZIONI ORGANIZZATIVE:

Devono essere forniti: **a)** otoprotettori; **b)** occhiali protettivi; **c)** maschera con filtro specifico; **d)** guanti; **e)** calzature di sicurezza; **f)** indumenti protettivi.

CESOIE PNEUMATICHE

Le cesoie pneumatiche sono un'attrezzatura per il taglio di lamiere, tondini di ferro, ecc.

Rischi generati dall'uso dell'Attrezzo:

- 1) Caduta dall'alto;
- 2) Cesoiamenti, stritolamenti;
- 3) Urti, colpi, impatti, compressioni;



Misure Preventive e Protettive relative all'Attrezzo:

- 1) DPI: utilizzatore cesoie pneumatiche;



PRESCRIZIONI ORGANIZZATIVE:

Devono essere forniti: **a)** casco; **b)** visiera protettiva; **c)** guanti; **d)** calzature di sicurezza; **e)** attrezzatura anticaduta; **f)** indumenti protettivi.

COMPRESSORE CON MOTORE ENDOTERMICO

Il compressore è una macchina destinata alla produzione di aria compressa per l'alimentazione di attrezzature di lavoro pneumatiche (martelli demolitori pneumatici, vibratori, avvitatori, intonacatrici, pistole a spruzzo ecc).

Rischi generati dall'uso dell'Attrezzo:

- 1) Getti, schizzi;
- 2) Inalazione fumi, gas, vapori;
- 3) Incendi, esplosioni;
- 4) Rumore;



Misure Preventive e Protettive relative all'Attrezzo:

- 1) DPI: utilizzatore compressore con motore endotermico;

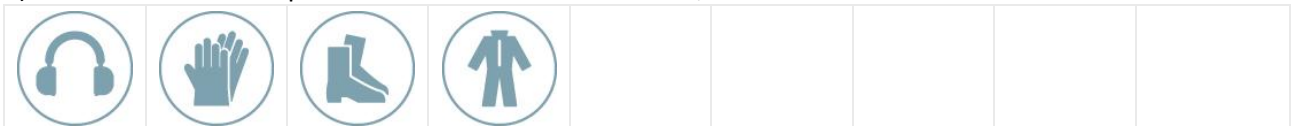

PRESCRIZIONI ORGANIZZATIVE:

Devono essere forniti: **a)** otoprotettori; **b)** guanti; **c)** calzature di sicurezza; **d)** indumenti protettivi.

LIVELLATRICE AD ELICA

La livellatrice ad elica è un'attrezzatura utilizzata nelle operazioni di finitura delle pavimentazioni in calcestruzzo.



Rischi generati dall'uso dell'Attrezzo:

- 1) Cesoiamenti, stritolamenti;
- 2) Elettrocuzione;
- 3) Getti, schizzi;
- 4) Inalazione fumi, gas, vapori;
- 5) Movimentazione manuale dei carichi;
- 6) Rumore;
- 7) Scivolamenti, cadute a livello;
- 8) Vibrazioni;

Misure Preventive e Protettive relative all'Attrezzo:

- 1) DPI: utilizzatore livellatrice ad elica;

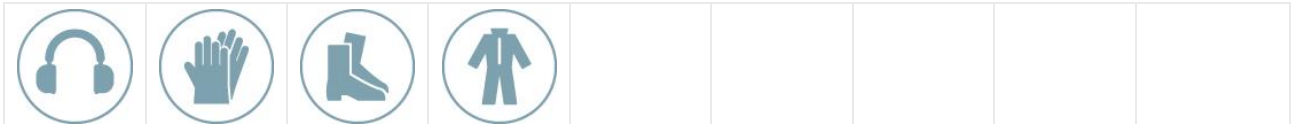

PRESCRIZIONI ORGANIZZATIVE:

Devono essere forniti: **a)** otoprotettori; **b)** guanti; **c)** calzature di sicurezza; **d)** indumenti protettivi.

MARTELLO DEMOLITORE ELETTRICO

Il martello demolitore è un'attrezzatura la cui utilizzazione risulta necessaria ogni qualvolta si presenti l'esigenza di un elevato numero di colpi ed una battuta potente.



Rischi generati dall'uso dell'Attrezzo:

- 1) Elettrocuzione;
- 2) Inalazione polveri, fibre;
- 3) Rumore;
- 4) Urti, colpi, impatti, compressioni;
- 5) Vibrazioni;

Misure Preventive e Protettive relative all'Attrezzo:

- 1) DPI: utilizzatore martello demolitore elettrico;



PRESCRIZIONI ORGANIZZATIVE:

Devono essere forniti: **a)** casco; **b)** otoprotettori; **c)** occhiali protettivi; **d)** maschera antipolvere; **e)** guanti antivibrazioni; **f)** calzature di sicurezza; **g)** indumenti protettivi.

MARTELLLO DEMOLITORE PNEUMATICO

Il martello demolitore è un'attrezzatura la cui utilizzazione risulta necessaria ogni qualvolta si presenti l'esigenza di un elevato numero di colpi ed una battuta potente.



Rischi generati dall'uso dell'Attrezzo:

- 1) Inalazione fumi, gas, vapori;
- 2) Inalazione polveri, fibre;
- 3) Movimentazione manuale dei carichi;
- 4) Rumore;
- 5) Scivolamenti, cadute a livello;
- 6) Urti, colpi, impatti, compressioni;
- 7) Vibrazioni;

Misure Preventive e Protettive relative all'Attrezzo:

- 1) DPI: utilizzatore martello demolitore pneumatico;



PRESCRIZIONI ORGANIZZATIVE:

Devono essere forniti: **a)** casco; **b)** otoprotettori; **c)** occhiali protettivi; **d)** maschera antipolvere; **e)** guanti antivibrazioni; **f)** calzature di sicurezza; **g)** indumenti protettivi.

PONTEGGIO METALLICO FISSO

Il ponteggio metallico fisso è un'opera provvisoria realizzata per eseguire lavori di ingegneria civile, quali nuove costruzioni o ristrutturazioni e manutenzioni, ad altezze superiori ai 2 metri.



Rischi generati dall'uso dell'Attrezzo:

- 1) Caduta dall'alto;
- 2) Caduta di materiale dall'alto o a livello;
- 3) Scivolamenti, cadute a livello;

Misure Preventive e Protettive relative all'Attrezzo:

- 1) DPI: utilizzatore ponteggio metallico fisso;

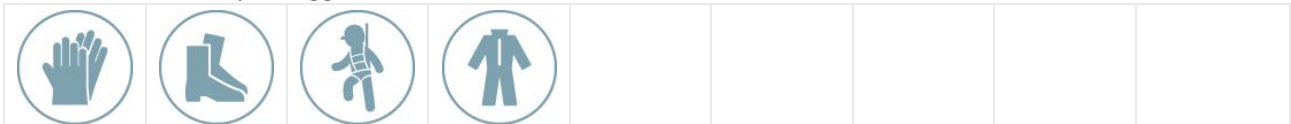

PRESCRIZIONI ORGANIZZATIVE:

Devono essere forniti: **a)** guanti; **b)** calzature di sicurezza; **c)** attrezzature anticaduta; **d)** indumenti protettivi.

- 2) DPI: utilizzatore ponteggio metallico fisso;



PRESCRIZIONI ORGANIZZATIVE:

Devono essere forniti: **a)** guanti; **b)** calzature di sicurezza; **c)** attrezzature anticaduta; **d)** indumenti protettivi.

PONTEGGIO MOBILE O TRABATTELLO

Il ponteggio mobile su ruote o trabattello è un'opera provvisoria utilizzata per eseguire lavori di ingegneria civile, quali nuove costruzioni o ristrutturazioni e manutenzioni, ad altezze superiori ai 2 metri ma che non comportino grande impegno temporale.



Rischi generati dall'uso dell'Attrezzo:

- 1) Caduta dall'alto;
- 2) Caduta di materiale dall'alto o a livello;
- 3) Urti, colpi, impatti, compressioni;

Misure Preventive e Protettive relative all'Attrezzo:

- 1) DPI: utilizzatore ponteggio mobile o trabattello;

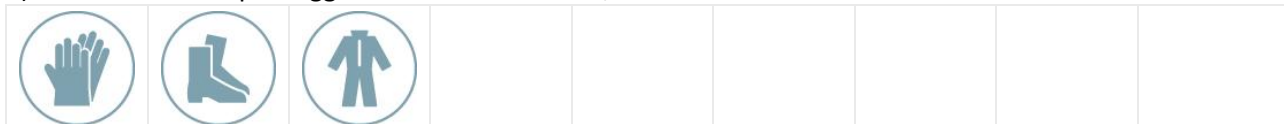

PRESCRIZIONI ORGANIZZATIVE:

Devono essere forniti: **a)** guanti; **b)** calzature di sicurezza; **c)** indumenti protettivi.

SALDATRICE ELETTRICA

La saldatrice elettrica è un utensile ad arco o a resistenza per l'effettuazione di saldature elettriche.



Rischi generati dall'uso dell'Attrezzo:

- 1) Elettrocuzione;
- 2) Inalazione fumi, gas, vapori;
- 3) Incendi, esplosioni;
- 4) Radiazioni non ionizzanti;

Misure Preventive e Protettive relative all'Attrezzo:

- 1) DPI: utilizzatore saldatrice elettrica;



PRESCRIZIONI ORGANIZZATIVE:

Devono essere forniti: **a)** casco; **b)** occhiali protettivi; **c)** maschera con filtro specifico; **d)** guanti; **e)** calzature di sicurezza; **f)** grembiule per saldatore; **g)** indumenti protettivi.

SCALA DOPPIA

La scala doppia (a compasso) è adoperata per superare dislivelli o effettuare operazioni di carattere temporaneo a quote non altrimenti raggiungibili.



Rischi generati dall'uso dell'Attrezzo:

- 1) Caduta dall'alto;
- 2) Cesoiamenti, stritolamenti;
- 3) Movimentazione manuale dei carichi;
- 4) Urti, colpi, impatti, compressioni;

Misure Preventive e Protettive relative all'Attrezzo:

- 1) Scala doppia: misure preventive e protettive;

PRESCRIZIONI ORGANIZZATIVE:

Caratteristiche di sicurezza: **1)** le scale doppie devono essere costruite con materiale adatto alle condizioni di impiego, possono quindi essere in ferro, alluminio o legno, ma devono essere sufficientemente resistenti ed avere dimensioni appropriate all'uso; **2)** le scale in legno devono avere i pioli incastrati nei montanti che devono essere trattenuti con tiranti in ferro applicati sotto i due pioli estremi; le scale lunghe più di 4 m devono avere anche un tirante intermedio; **3)** le scale doppie non devono superare l'altezza di 5 m; **4)** le scale doppie devono essere provviste di catena o dispositivo analogo che impedisca l'apertura della scala oltre il limite prestabilito di sicurezza.

- 2) DPI: utilizzatore scala doppia;

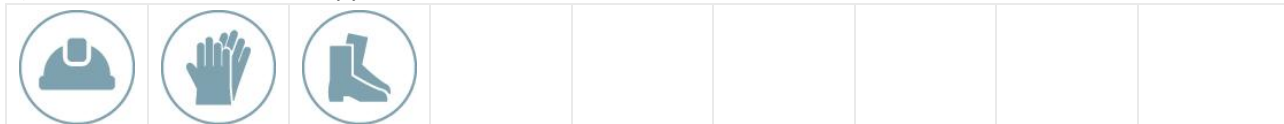

PRESCRIZIONI ORGANIZZATIVE:

Devono essere forniti: **a)** casco; **b)** guanti; **c)** calzature di sicurezza.

- 3) Scala doppia: misure preventive e protettive;

PRESCRIZIONI ORGANIZZATIVE:

Caratteristiche di sicurezza: **1)** le scale doppie devono essere costruite con materiale adatto alle condizioni di impiego, possono quindi essere in ferro, alluminio o legno, ma devono essere sufficientemente resistenti ed avere dimensioni appropriate all'uso; **2)** le scale in legno devono avere i pioli incastrati nei montanti che devono essere trattenuti con tiranti in ferro applicati sotto i due pioli estremi; le scale lunghe più di 4 m devono avere anche un tirante intermedio; **3)** le scale doppie non devono superare l'altezza di 5 m; **4)** le scale doppie devono essere provviste di catena o dispositivo analogo che impedisca l'apertura della scala oltre il limite prestabilito di sicurezza.

- 4) DPI: utilizzatore scala doppia;

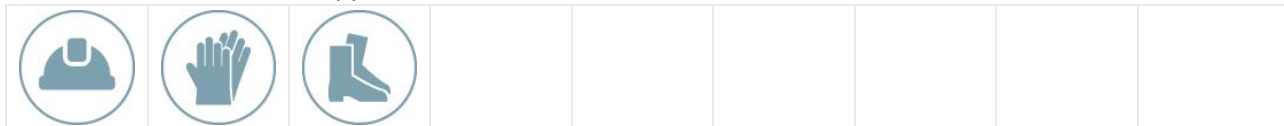

PRESCRIZIONI ORGANIZZATIVE:

Devono essere forniti: **a)** casco; **b)** guanti; **c)** calzature di sicurezza.

SCALA SEMPLICE

La scala a mano semplice è adoperata per superare dislivelli o effettuare operazioni di carattere temporaneo a quote non altrimenti raggiungibili.



Rischi generati dall'uso dell'Attrezzo:

- 1) Caduta dall'alto;
- 2) Movimentazione manuale dei carichi;
- 3) Urti, colpi, impatti, compressioni;

Misure Preventive e Protettive relative all'Attrezzo:

- 1) Scala semplice: misure preventive e protettive;

PRESCRIZIONI ORGANIZZATIVE:

Caratteristiche di sicurezza: **1)** le scale a mano devono essere costruite con materiale adatto alle condizioni di impiego, possono quindi essere in ferro, alluminio o legno, ma devono essere sufficientemente resistenti ed avere dimensioni appropriate all'uso; **2)** le scale in legno devono avere i pioli incastrati nei montanti che devono essere trattenuti con tiranti in ferro applicati sotto i due pioli estremi; le scale lunghe più di 4 m devono avere anche un tirante intermedio; **3)** in tutti i casi le scale devono essere provviste di dispositivi antisdrucchio alle estremità inferiori dei due montanti e di elementi di trattenuta o di appoggi antisdrucchio alle estremità superiori.

- 2) DPI: utilizzatore scala semplice;

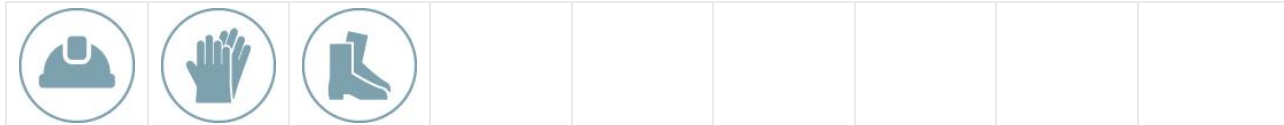

PRESCRIZIONI ORGANIZZATIVE:

Devono essere forniti: **a)** casco; **b)** guanti; **c)** calzature di sicurezza.

- 3) Scala semplice: misure preventive e protettive;

PRESCRIZIONI ORGANIZZATIVE:

Caratteristiche di sicurezza: **1)** le scale a mano devono essere costruite con materiale adatto alle condizioni di impiego, possono quindi essere in ferro, alluminio o legno, ma devono essere sufficientemente resistenti ed avere dimensioni appropriate all'uso; **2)** le scale in legno devono avere i pioli incastrati nei montanti che devono essere trattenuti con tiranti in ferro applicati sotto i due pioli estremi; le scale lunghe più di 4 m devono avere anche un tirante intermedio; **3)** in tutti i casi le scale devono essere provviste di dispositivi antisdrucchio alle estremità inferiori dei due montanti e di elementi di trattenuta o di appoggi antisdrucchio alle estremità superiori.

- 4) DPI: utilizzatore scala semplice;

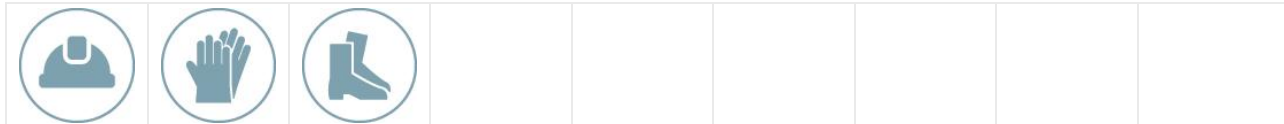

PRESCRIZIONI ORGANIZZATIVE:

Devono essere forniti: **a)** casco; **b)** guanti; **c)** calzature di sicurezza.

SEGA CIRCOLARE

La sega circolare, quasi sempre presente nei cantieri, viene utilizzata per il taglio del legname da carpenteria e/o per quello usato nelle diverse lavorazioni.



Rischi generati dall'uso dell'Attrezzo:

- 1) Elettrocuzione;
- 2) Inalazione polveri, fibre;
- 3) Punture, tagli, abrasioni;
- 4) Rumore;
- 5) Scivolamenti, cadute a livello;
- 6) Urti, colpi, impatti, compressioni;

Misure Preventive e Protettive relative all'Attrezzo:

- 1) DPI: utilizzatore sega circolare;



PRESCRIZIONI ORGANIZZATIVE:

Devono essere forniti: **a)** casco; **b)** otoprotettori; **c)** occhiali protettivi; **d)** guanti; **e)** calzature di sicurezza.

- 2) DPI: utilizzatore sega circolare;



PRESCRIZIONI ORGANIZZATIVE:

Devono essere forniti: **a)** casco; **b)** otoprotettori; **c)** occhiali protettivi; **d)** guanti; **e)** calzature di sicurezza.

SMERIGLIATRICE ANGOLARE (FLESSIBILE)

La smerigliatrice angolare, più conosciuta come mola a disco o flessibile o flex, è un utensile portatile che reca un disco ruotante la cui funzione è quella di tagliare, smussare, lisciare superfici.



Rischi generati dall'uso dell'Attrezzo:

- 1) Elettrocuzione;
- 2) Inalazione polveri, fibre;
- 3) Punture, tagli, abrasioni;
- 4) Rumore;
- 5) Vibrazioni;

Misure Preventive e Protettive relative all'Attrezzo:

- 1) DPI: utilizzatore smerigliatrice angolare (flessibile);



PRESCRIZIONI ORGANIZZATIVE:

Devono essere forniti: **a)** casco; **b)** otoprotettori; **c)** occhiali protettivi; **d)** maschera antipolvere; **e)** guanti antivibrazioni; **f)** calzature di sicurezza; **g)** indumenti protettivi.

2) DPI: utilizzatore smerigliatrice angolare (flessibile);



PRESCRIZIONI ORGANIZZATIVE:

Devono essere forniti: **a)** casco; **b)** otoprotettori; **c)** occhiali protettivi; **d)** maschera antipolvere; **e)** guanti antivibrazioni; **f)** calzature di sicurezza; **g)** indumenti protettivi.

TRAPANO ELETTRICO

Il trapano è un utensile di uso comune adoperato per praticare fori sia in strutture murarie che in qualsiasi materiale.

Rischi generati dall'uso dell'Attrezzo:

- 1) Elettrocuzione;
- 2) Inalazione polveri, fibre;
- 3) Punture, tagli, abrasioni;
- 4) Rumore;
- 5) Vibrazioni;



Misure Preventive e Protettive relative all'Attrezzo:

1) DPI: utilizzatore trapano elettrico;

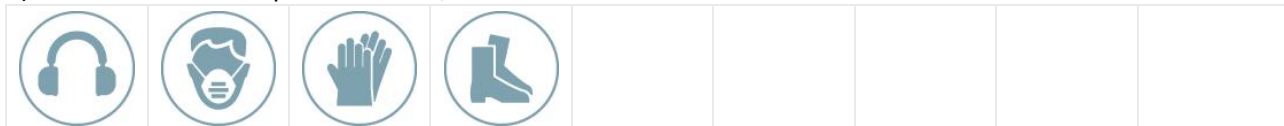

PRESCRIZIONI ORGANIZZATIVE:

Devono essere forniti: **a)** otoprotettori; **b)** maschera antipolvere; **c)** guanti; **d)** calzature di sicurezza.

2) DPI: utilizzatore trapano elettrico;

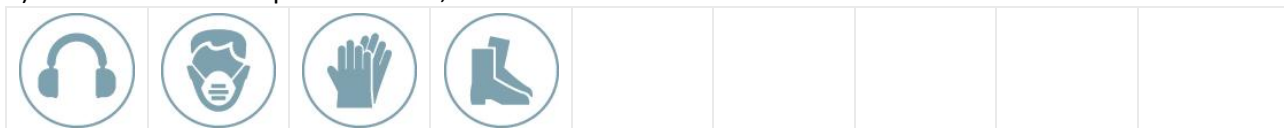

PRESCRIZIONI ORGANIZZATIVE:

Devono essere forniti: **a)** otoprotettori; **b)** maschera antipolvere; **c)** guanti; **d)** calzature di sicurezza.

MACCHINE utilizzate nelle Lavorazioni

				
Autocarro	Autocarro con cestello	Autocarro con gru	Autogru	Pala meccanica (minipala)
				
Piattaforma sviluppabile				

AUTOCARRO

L'autocarro è un mezzo d'opera utilizzato per il trasporto di mezzi, materiali da costruzione, materiali di risulta ecc.

Rischi generati dall'uso della Macchina:

- 1) Cesoiamenti, stritolamenti;
- 2) Getti, schizzi;
- 3) Inalazione polveri, fibre;
- 4) Incendi, esplosioni;
- 5) Investimento, ribaltamento;
- 6) Rumore;
- 7) Urti, colpi, impatti, compressioni;
- 8) Vibrazioni;



Misure Preventive e Protettive relative alla Macchina:

- 1) DPI: operatore autocarro;



PRESCRIZIONI ORGANIZZATIVE:

Devono essere forniti: **a)** casco (all'esterno della cabina); **b)** mascherina antipolvere (in presenza di lavorazioni polverose); **c)** guanti (all'esterno della cabina); **d)** calzature di sicurezza; **e)** indumenti protettivi; **f)** indumenti ad alta visibilità (all'esterno della cabina).

- 2) DPI: operatore autocarro;



PRESCRIZIONI ORGANIZZATIVE:

Devono essere forniti: **a)** casco (all'esterno della cabina); **b)** mascherina antipolvere (in presenza di lavorazioni polverose); **c)** guanti (all'esterno della cabina); **d)** calzature di sicurezza; **e)** indumenti protettivi; **f)** indumenti ad alta visibilità (all'esterno della cabina).

AUTOCARRO CON CESTELLO

L'autocarro con cestello è un mezzo d'opera dotato di braccio telescopico con cestello per lavori in elevazione.



Rischi generati dall'uso della Macchina:

- 1) Caduta dall'alto;
- 2) Caduta di materiale dall'alto o a livello;
- 3) Cesoiamenti, stritolamenti;
- 4) Elettrocuzione;
- 5) Incendi, esplosioni;
- 6) Investimento, ribaltamento;
- 7) Rumore;
- 8) Vibrazioni;

Misure Preventive e Protettive relative alla Macchina:

- 1) DPI: operatore autocarro con cestello;



PRESCRIZIONI ORGANIZZATIVE:

Devono essere forniti: **a)** casco (all'esterno della cabina); **b)** guanti (all'esterno della cabina); **c)** calzature di sicurezza; **d)** attrezzature anticaduta (utilizzo cestello); **e)** indumenti protettivi; **f)** indumenti ad alta visibilità (all'esterno della cabina).

AUTOCARRO CON GRU

L'autocarro con gru è un mezzo d'opera utilizzato per il trasporto di materiali da costruzione e il carico e lo scarico degli stessi mediante gru.



Rischi generati dall'uso della Macchina:

- 1) Cesoiamenti, stritolamenti;
- 2) Elettrocuzione;
- 3) Getti, schizzi;
- 4) Incendi, esplosioni;
- 5) Investimento, ribaltamento;
- 6) Punture, tagli, abrasioni;
- 7) Rumore;
- 8) Urti, colpi, impatti, compressioni;
- 9) Vibrazioni;

Misure Preventive e Protettive relative alla Macchina:

- 1) DPI: operatore autocarro con gru;



PRESCRIZIONI ORGANIZZATIVE:

Devono essere forniti: **a)** casco (all'esterno della cabina); **b)** otoprotettori (all'esterno della cabina); **c)** guanti (all'esterno della cabina); **d)** calzature di sicurezza; **e)** indumenti protettivi; **f)** indumenti ad alta visibilità (all'esterno della cabina).

AUTOGRU

L'autogru è un mezzo d'opera dotato di braccio allungabile per la movimentazione, il sollevamento e il posizionamento di materiali, di componenti di macchine, di attrezzature, di parti d'opera, ecc.



Rischi generati dall'uso della Macchina:

- 1) Caduta di materiale dall'alto o a livello;
- 2) Elettrocuzione;
- 3) Getti, schizzi;
- 4) Incendi, esplosioni;
- 5) Investimento, ribaltamento;
- 6) Punture, tagli, abrasioni;
- 7) Rumore;
- 8) Urti, colpi, impatti, compressioni;
- 9) Vibrazioni;

Misure Preventive e Protettive relative alla Macchina:

- 1) DPI: operatore autogru;



PRESCRIZIONI ORGANIZZATIVE:

Devono essere forniti: **a)** casco (all'esterno della cabina); **b)** otoprotettori (in caso di cabina aperta); **c)** guanti (all'esterno della cabina); **d)** calzature di sicurezza; **e)** indumenti protettivi; **f)** indumenti ad alta visibilità (all'esterno della cabina).

PALA MECCANICA (MINIPALA)

La minipala è una macchina operatrice dotata di una benna mobile utilizzata per modeste operazioni di scavo, carico, sollevamento, trasporto e scarico di terra o altri materiali incoerenti.



Rischi generati dall'uso della Macchina:

- 1) Cesoiamenti, stritolamenti;
- 2) Inalazione polveri, fibre;
- 3) Incendi, esplosioni;
- 4) Investimento, ribaltamento;
- 5) Rumore;
- 6) Scivolamenti, cadute a livello;
- 7) Urti, colpi, impatti, compressioni;
- 8) Vibrazioni;

Misure Preventive e Protettive relative alla Macchina:

- 1) DPI: operatore pala meccanica (minipala);



PRESCRIZIONI ORGANIZZATIVE:

Devono essere forniti: **a)** casco (all'esterno della cabina); **b)** otoprotettori; **c)** maschera antipolvere; **d)** guanti (all'esterno della cabina); **e)** calzature di sicurezza; **f)** indumenti protettivi; **g)** indumenti ad alta visibilità (all'esterno della cabina).

PIATTAFORMA SVILUPPABILE

La piattaforma sviluppabile a mezzo braccio telescopico o a pantografo è una macchina operatrice impiegata per lavori in elevazione.



Rischi generati dall'uso della Macchina:

- 1) Caduta dall'alto;
- 2) Caduta di materiale dall'alto o a livello;
- 3) Cesoiamenti, stritolamenti;
- 4) Elettrocuzione;
- 5) Incendi, esplosioni;

Misure Preventive e Protettive relative alla Macchina:

- 1) DPI: operatore piattaforma sviluppabile;



PRESCRIZIONI ORGANIZZATIVE:

Devono essere forniti: **a)** casco; **b)** guanti; **c)** calzature di sicurezza; **d)** attrezzatura anticaduta; **e)** indumenti protettivi.

POTENZA SONORA ATTREZZATURE E MACCHINE

(art 190, D.Lgs. 81/2008 e s.m.i.)

ATTREZZATURA	Lavorazioni	Potenza Sonora dB(A)	Scheda
Avvitatore elettrico	Realizzazione di impianto di messa a terra del cantiere; Montaggio di parapetti provvisori; Installazione di rete anticaduta; Realizzazione di un'area di decontaminazione del personale; Realizzazione di un confinamento artificiale delle fibre d'amianto; Rimozione di coperture in cemento amianto; Montaggio di strutture verticali in acciaio; Montaggio di strutture orizzontali in acciaio; Montaggio di strutture reticolari in acciaio; Realizzazione di impianto elettrico; Installazione di corpi illuminanti.	107.0	943-(IEC-84)-RPO-01
Martello demolitore elettrico	Rimozione di coperture in cemento amianto; Rimozione di manto di copertura in coppi; Rimozione di massetto; Realizzazione di impianto solare fotovoltaico.	113.0	967-(IEC-36)-RPO-01
Martello demolitore pneumatico	Demolizione di strutture in acciaio eseguita a mano; Demolizione di solai in acciaio eseguita a mano.	117.0	918-(IEC-33)-RPO-01
Sega circolare	Realizzazione della recinzione e degli accessi al cantiere; Allestimento di aree di deposito provvisorie per materiali recuperabili; Disallestimento di depositi, zone per lo stoccaggio dei materiali e per gli impianti fissi; Disallestimento di aree di deposito provvisorie per materiali recuperabili.	113.0	908-(IEC-19)-RPO-01
Smerigliatrice angolare (flessibile)	Realizzazione della recinzione e degli accessi al cantiere; Allestimento di aree di deposito provvisorie per materiali recuperabili; Allestimento di zone per lo stoccaggio rifiuti; Demolizione di strutture in acciaio eseguita a mano; Demolizione di solai in acciaio eseguita a mano; Montaggio di strutture verticali in acciaio; Montaggio di strutture orizzontali in acciaio; Montaggio di strutture reticolari in acciaio; Disallestimento di depositi, zone per lo stoccaggio dei materiali e per gli impianti fissi; Disallestimento di aree di deposito provvisorie per materiali recuperabili; Smobilizzo del cantiere.	113.0	931-(IEC-45)-RPO-01
Trapano elettrico	Realizzazione della recinzione e degli accessi al cantiere; Allestimento di aree di deposito provvisorie per materiali recuperabili; Realizzazione di impianto di protezione da scariche atmosferiche del cantiere; Realizzazione di impianto elettrico del cantiere; Montaggio del ponteggio metallico fisso; Installazione sistemi di ancoraggio in copertura con accesso da ponteggio; Montaggio di parapetti provvisori; Installazione di rete anticaduta; Allestimento di zone per lo stoccaggio rifiuti; Installazione sistemi di ancoraggio in copertura con accesso da ponteggio; Installazione scala fissa su parete per accesso da esterno alla copertura con ponteggio; Realizzazione di impianto elettrico; Installazione di corpi	107.0	943-(IEC-84)-RPO-01

ATTREZZATURA	Lavorazioni	Potenza Sonora dB(A)	Scheda
	illuminanti; Disallestimento di depositi, zone per lo stoccaggio dei materiali e per gli impianti fissi; Disallestimento di aree di deposito provvisorie per materiali recuperabili; Smobilizzo del cantiere.		

MACCHINA	Lavorazioni	Potenza Sonora dB(A)	Scheda
Autocarro con cestello	Rimozione di coperture in cemento amianto; Rimozione di manto di copertura in coppi; Montaggio di copertura in pannelli termoisolanti REALIZZATI SU MISURA; Realizzazione di impianto solare fotovoltaico.	103.0	940-(IEC-72)-RPO-01
Autocarro con gru	Rimozione di coperture in cemento amianto; Disallestimento di depositi, zone per lo stoccaggio dei materiali e per gli impianti fissi; Disallestimento di aree di deposito provvisorie per materiali recuperabili; Smobilizzo del cantiere.	103.0	940-(IEC-72)-RPO-01
Autocarro	Realizzazione della recinzione e degli accessi al cantiere; Allestimento di aree di deposito provvisorie per materiali recuperabili; Montaggio del ponteggio metallico fisso; Allestimento di zone per lo stoccaggio rifiuti; Realizzazione di un'area di decontaminazione del personale; Rimozione di coperture in cemento amianto; Rimozione di manto di copertura in coppi; Demolizione di strutture in acciaio eseguita a mano; Demolizione di solai in acciaio eseguita a mano; Rimozione di massetto.	103.0	940-(IEC-72)-RPO-01
Autogru	Allestimento di aree di deposito provvisorie per materiali recuperabili; Allestimento di zone per lo stoccaggio rifiuti; Montaggio di copertura in pannelli termoisolanti REALIZZATI SU MISURA; Montaggio di strutture verticali in acciaio; Montaggio di strutture orizzontali in acciaio; Montaggio di strutture reticolari in acciaio.	103.0	940-(IEC-72)-RPO-01
Pala meccanica (minipala)	Allestimento di aree di deposito provvisorie per materiali recuperabili; Allestimento di zone per lo stoccaggio rifiuti.	104.0	936-(IEC-53)-RPO-01

COORDINAMENTO GENERALE DEL PSC

COORDINAMENTO DELLE LAVORAZIONI E FASI

\$CANCELLARE\$

Sono presenti Lavorazioni o Fasi interferenti ancora "da coordinare".

\$CANCELLARE\$

COORDINAMENTO PER USO COMUNE DI APPRESTAMENTI, ATTREZZATURE, INFRASTRUTTURE, MEZZI E SERVIZI DI PROTEZIONE COLLETTIVA

(punto 2.1.2, lettera f, Allegato XV del D.Lgs. 81/2008 e s.m.i.)

MISURE DI COORDINAMENTO PER USO COMUNE DI APPRESTAMENTI, ATTREZZATURE, INFRASTRUTTURE MEZZI E SERVIZI DI PROTEZIONE COLLETTIVA

La concessione in uso di macchine ed attrezzature deve essere regolamentata da apposito contratto tra i datori di lavoro delle imprese cedente e ricevente.

Copia del contratto di concessione d'uso oltre che attestazione di formazione ed esperienza relativamente agli operatori addetti all'uso devono essere presenti in cantiere, le indicazioni di coordinamento in merito all'uso di macchine ed attrezzature di cui al presente piano e o formulate dal coordinatore di esecuzione sono da intendersi subordinate alla documentazione di cui sopra. In assenza di tale documentazione le indicazioni di coordinamento in merito all'utilizzo di dette attrezzature sono da ritenersi nulle.

Si richiama nello specifico l'articolo 72 del D. Lgs.81/2008:

Obblighi dei noleggiatori e dei concedenti in uso

1. Chiunque venda, noleggi o conceda in uso o locazione finanziaria macchine, apparecchi o utensili costruiti o messi in servizio al di fuori della disciplina di cui all'articolo 70, comma 1, attesta, sotto la propria responsabilità, che le stesse siano conformi, al momento della consegna a chi acquisti, riceva in uso, noleggio o locazione finanziaria, ai requisiti di sicurezza di cui all'ALLEGATO V

Chiunque noleggi o conceda in uso attrezzature di lavoro senza operatore deve, al momento della cessione, attestarne il buono stato di conservazione, manutenzione ed efficienza a fini di sicurezza. Dovrà altresì acquisire e conservare agli atti per tutta la durata del noleggio o della concessione dell'attrezzatura una dichiarazione del datore di lavoro che riporti l'indicazione del lavoratore o dei lavoratori incaricati del loro uso, i quali devono risultare formati conformemente alle disposizioni del presente titolo e, ove si tratti di attrezzature di cui all'art. 73, comma 5, siano in possesso della specifica abilitazione ivi prevista."

MODALITA' ORGANIZZATIVE DELLA COOPERAZIONE, DEL COORDINAMENTO E DELLA RECIPROCA INFORMAZIONE TRA LE IMPRESE/LAVORATORI AUTONOMI

(punto 2.1.2, lettera g, Allegato XV del D.Lgs. 81/2008 e s.m.i.)

Altro: OGNI GIORNO LAVORATIVO L IL DIRETTORE DEI LAVORI TERRA' UN GRIEFING RIGUARDANTE L'ORGANIZZAZIONE DELLA SICUREZZA E DEI LAVORI.

Descrizione:

Allo stato attuale sono previste appalti separati per ogni lavorazione, ma tutte le imprese appaltatrici faranno riferimento al coordinamento della ditta committente.

Durante lo svolgersi delle lavorazioni, data l'entità delle opere e la particolarità dell'intervento in interferenza con le imprese per le "opere strutturali ed esterne", durante i sopralluoghi, realizzati anche con la partecipazione del CSE e delle committenti, si discuteranno le misure necessarie per la gestione dei singoli appalti dei cantieri.

È ammessa l'interferenza tra gli impiantisti meccanici ed elettrici, posa mobilia e scaffalatura, tinteggiature e arredamento vario, insegne e impianti, in quanto le lavorazioni possono combaciare tra loro, ma non sono ammesse lavorazioni che prevedono nella stessa zona opere in quota e opere a terra (tipo: posa controsoffitti e posa pavimentazioni).

Nel caso in cui, per esigenze tecniche particolari impreviste, le imprese si trovino ad operare nelle stesse zone, ma con lavorazioni del tutto interferenti, le imprese, il CSE e la committenza decideranno sul da farsi e quindi prenderanno decisioni sulle migliori condizioni di sicurezza e buona tecnica da realizzarsi (discussioni o direttamente in cantiere o tramite riunioni straordinarie).

In ogni caso, con cadenza settimanale, il CSE indirà una riunione di coordinamento tra le varie imprese invitate al fine di delineare attraverso il cronoprogramma fornito dall'impresa appaltatrice e di le condizioni di lavoro ottimali per i lavoratori impegnati.

Modalità di trasmissione del Piano di Sicurezza e Coordinamento

Il Committente o il responsabile dei lavori trasmette il piano di sicurezza e di coordinamento a tutte le imprese da lui individuate e operanti nel cantiere; in caso di suddivisione di appalti è possibile trasmetterne solo uno stralcio, contenente, le lavorazioni di interesse dell'appaltatore.

Modalità di trasmissione del Piano Operativo di Sicurezza redatto dalle imprese appaltatrici e suoi contenuti.

Prima dell'inizio dei rispettivi lavori ciascuna impresa esecutrice trasmette il proprio piano operativo di sicurezza al Coordinatore per l'esecuzione.

Modalità di comunicazione di eventuale sub-appalto. Ai sensi dell'art. 1656 del Codice Civile, si dovrà richiedere preventivamente al committente l'autorizzazione a lavori in subappalto.

Modalità di gestione del Piano di Sicurezza e di Coordinamento e dei Piani Operativi in Cantiere.

Si fa obbligo all'Impresa aggiudicataria appaltatrice di trasmettere il Piano di Sicurezza e Coordinamento alle imprese esecutrici sub-appaltatrici ed ai lavoratori autonomi, prima dell'inizio dei lavori, anche allo scopo di potere correttamente redigere da parte degli stessi, i rispettivi previsti piani operativi.

Qualsiasi situazione che possa venirsi a creare nel cantiere, difforme da quanto previsto nel Piano di Sicurezza e Coordinamento e nei Piani Operativi, dovrà essere tempestivamente comunicata al coordinatore per l'esecuzione dei lavori.

Si fa obbligo a tutte le imprese appaltatrici e sub-appaltatrici dirette o indirette di tenere in cantiere a disposizione dei lavoratori interessati una copia del Piano di Sicurezza e Coordinamento e una copia del Piano Operativo.

Modalità di consultazione dei rappresentanti per la sicurezza delle imprese.

Si fa obbligo a tutte le imprese appaltatrici e sub-appaltatrici dirette o indirette di mettere a disposizione, almeno dieci giorni prima dell'inizio delle lavorazioni, al proprio Rappresentante dei Lavoratori per la Sicurezza sia esso interno all'azienda o a livello territoriale, il presente Piano di Sicurezza e Coordinamento ed il Piano Operativo di Sicurezza.

Qualora il Rappresentante dei Lavoratori lo richieda, il datore di lavoro deve fornire ogni chiarimento in merito ai citati documenti. Qualora il Rappresentante dei Lavoratori formuli delle proposte o delle riserve circa i contenuti dei citati documenti, questi dovranno essere tempestivamente trasmessi al coordinatore per l'esecuzione che dovrà provvedere nel merito.

Di tale atto verrà richiesta documentazione dimostrativa alle imprese da parte del coordinatore per l'esecuzione.

Modalità di organizzazione dei rapporti tra le imprese ed il coordinatore per l'esecuzione.

Si fa obbligo a tutte le imprese appaltatrici e sub-appaltatrici dirette o indirette, ivi compresi i lavoratori autonomi, di comunicare al coordinatore per l'esecuzione la data di inizio delle proprie lavorazioni con almeno 48 ore di anticipo (la comunicazione deve avvenire per iscritto anche via fax).

Modalità di organizzazione tra i datori di lavoro, ivi compresi i lavoratori autonomi, della cooperazione e del coordinamento delle attività nonché della reciproca informazione.

Per quanto attiene l'utilizzazione collettiva di impianti (apparecchi di sollevamento, impianti elettrici, ecc.), infrastrutture (quali servizi igienico assistenziali, opere di viabilità, ecc.), mezzi logistici (quali opere provvisorie macchine, ecc.), e mezzi di protezione collettiva, le imprese ed i lavoratori autonomi dovranno attenersi alle indicazioni sottoesposte.

Si fa obbligo a tutte le imprese appaltatrici e sub-appaltatrici dirette o indirette, ivi compresi i lavoratori autonomi, di attenersi alle norme di coordinamento e cooperazione indicate nel presente documento.

Durante l'espletamento dei lavori, il coordinatore per l'esecuzione provvederà, qualora lo ritenesse necessario, ad indire delle riunioni di coordinamento tra le varie imprese e i lavoratori autonomi, intese a meglio definire le linee di azione ai fini della salvaguardia della sicurezza e della salute dei lavoratori.

Per quanto attiene lo scambio di reciproche informazioni tra le varie imprese ed i lavoratori autonomi, questi dovranno attenersi alle indicazioni di legge con particolare riferimento all'articolo 95 lettera g) del D. Lgs.81/2008.

Nello specifico, tra le imprese dovrà sussistere una cooperazione circa l'attuazione delle misure di prevenzione e protezione dai rischi incidenti sull'attività lavorativa oggetto dell'appalto; gli interventi di prevenzione e protezione dai rischi cui sono esposti i lavoratori, peraltro indicati nella relazione tecnica di analisi delle fasi di lavoro, dovranno essere coordinati anche tramite informazioni reciproche necessari ad individuare rischi da interferenze tra i lavori delle imprese coinvolte nell'esecuzione delle opere.

DISPOSIZIONI PER LA CONSULTAZIONE DEGLI RLS

Riunione di coordinamento tra RLS

ORGANIZZAZIONE SERVIZIO DI PRONTO SOCCORSO, ANTINCENDIO ED EVACUAZIONE DEI LAVORATORI

(punto 2.1.2, lettera h, Allegato XV del D.Lgs. 81/2008 e s.m.i.)

Pronto soccorso:

gestione separata tra le imprese

ORGANIZZAZIONE SERVIZIO DI PRONTO SOCCORSO, ANTINCENDIO ED EVACUAZIONE DEI LAVORATORI

In cantiere, dovranno essere tenuti tutti i presidi sanitari indispensabili per prestare le prime immediate cure ai lavoratori feriti o colpiti da malore improvviso.

Si prevede che l'impresa appaltatrice provveda alla gestione del servizio sanitario e antincendio, dotando il cantiere di 1 cassetta primo soccorso e 1 estintore da tenere presso il locale uso ufficio.

Ogni impresa presente in cantiere, dovrà obbligatoriamente avere all'interno un addetto al primo soccorso e un addetto antincendio (opportunamente formati) che siano presenti ogni qualvolta l'impresa sia impegnata nelle lavorazioni.

Eventuali fornitori/manutentori che si prestano ad un servizio all'interno del cantiere per conto di imprese impegnate nelle lavorazioni, faranno riferimento a quest'ultime, le quali sono responsabili, in caso di emergenza, degli stessi addetti alla fornitura; si specifica inoltre che, come da normativa stradale, i singoli mezzi di fornitura sono autonomamente dotati di pacchetto di medicazione e piccolo estintore.

Le singole imprese sono responsabili delle attrezzature di sicurezza (cassetta estintori) per tanto dopo l'utilizzo dovranno segnalare all'impresa appaltatrice l'utilizzo e la stessa provvederà ad integrare/sostituire/cambiare singoli elementi eventualmente logori, aperti, scaduti, parzialmente utilizzati. Nel caso di condizioni climatiche avverse o particolarità lavorative, le singole imprese dovranno consultare i propri RSPP e medico competente, al fine di dotarsi delle prescrizioni indicate dalle due figure per la salute dei dipendenti; le stesse imprese aggiorneranno il proprio POS con le indicazioni e materiali prescritti al fine di mettere a conoscenza il CSE sulla situazione del servizio emergenze presente in cantiere.

Per quanto riguarda il servizio aziendale di pronto soccorso e antincendio, i datori di lavoro delle imprese affidatarie, verificheranno che le ditte in subappalto abbiano addetti formati come da normativa. I datori di lavoro delle imprese subappaltatrici si impegneranno a garantire in ogni giorno di presenza almeno un addetto per ogni servizio; l'impresa appaltatrice stipulerà con la stessa ditta in subappalto un documento nel quale vengono specificati i nominativi degli addetti relativi al cantiere e la specifica riguardo la presenza all'interno del cantiere durante la durata delle lavorazioni previste dal contratto.

Numeri di telefono delle emergenze:

NUMERI UTILI IN CASO DI EMERGENZA:

Carabinieri pronto intervento: Tel. **112**

Comando stazione Carabinieri Faedis - Piazza Pelizzo Monsignor 6, 33040 Faedis - Tel. 0432 728739

Servizio pubblico di emergenza Polizia: Tel. **112**

Comando Vvf chiamate per soccorso: Tel. **112**

Distaccamento Cividale del Friuli - Via Sanguarzo 15/B, 33043 Cividale del Friuli - Tel. 0432 734184

Pronto Soccorso Tel. **112**

Presidio Ospedaliero Universitario Santa Maria della Misericordia - Piazzale Santa Maria della Misericordia, 15 - 33100 Udine (UD) - Tel. 0432 5521

Coordinatore per la Sicurezza - CSE Tel. **335 5387004**

CAFC S.P.A (emergenze) Tel. 800 903 939

ENEL (segnalazione guasti) Tel. 803 500

Gruppo HERA (segnalazione guasti) Tel. 800 713666

CONCLUSIONI GENERALI

Al presente Piano di Sicurezza e Coordinamento sono allegati i seguenti elaborati, da considerarsi parte integrante del Piano stesso:

- Allegato "A" - Diagramma di Gantt (Cronoprogramma dei lavori);
- Allegato "B" - Analisi e valutazione dei rischi;
- Allegato "C" - Stima dei costi della sicurezza;
- Allegato "D" - Planimetria di cantiere;
- Allegato "E" - Procedure;
- Allegato "F" - Procedura di verbalizzazione

si allegano, altresì:

- Fascicolo con le caratteristiche dell'opera (per la prevenzione e protezione dei rischi);

Misure Generali di Protezione contro i principali rischi presenti in cantiere

Misure di sicurezza contro i possibili rischi di incendio o esplosione connessi con lavorazioni e materiali pericolosi utilizzati in cantiere

In fase di premessa si chiarisce che l'Attività è tra quelle a MEDIO rischio di incendio. La valutazione del rischio d'incendio è stata eseguita attraverso l'identificazione dei pericoli, l'identificazione dei lavoratori ed ospiti esposti e la verifica della rispondenza dell'attività in oggetto alle norme (cogenti o di riferimento) ed ai criteri generali di sicurezza antincendio. Per "pericoli" sono intesi tutti quei fattori capaci di causare danni in caso di incendio.

Tra i pericoli di incendio è stata valutata:

- la limitata presenza di materiali combustibili ed infiammabili;
- le fonti di innesco possibili dall'impianto elettrico o fiamme libere;
- le varie fasi dell'attività esercitata;
- le caratteristiche costruttive ed impiantistiche del cantiere;
- le caratteristiche organizzativo - gestionali dell'attività;
- I principali fattori di rischio di incendio sono risultati:
- l'impianto elettrico nelle sue varie componenti;
- le cause accidentali: quali possibili mozziconi di sigaretta.
- Identificazione delle persone esposte

Tra le persone esposte sono stati considerati tutti i lavoratori normalmente presenti, con particolare riguardo ai neo assunti, nonché i lavoratori di ditte esterne occasionalmente presenti nei luoghi di lavoro. I lavoratori esposti sono in numero di 2/7 per le normali operazioni di cantiere.

- Verifica di rispondenza alle norme di sicurezza

Dopo aver identificato i fattori di rischio e le persone esposte, per definire il livello di riduzione dei singoli rischi, è stata eseguita una verifica circa la rispondenza dell'attività in oggetto alle norme vigenti, alle norme di sicurezza per attività simili ed ai criteri generali di sicurezza per gli aspetti non contemplati nelle normative suddette.

DETERMINAZIONE DEL RISCHIO DI INCENDIO:

Dal riscontro con le norme ed i criteri di sicurezza sopra richiamati risulta che il livello di rischio esistente nell'attività in oggetto è di fatto MEDIO.

Organizzazione e gestione della sicurezza antincendio

Per l'attuazione ed il controllo delle misure di sicurezza antincendio esistenti si dovrà provvedere a predisporre un programma organizzativo - gestionale" che prevede:

- la designazione degli addetti alla prevenzione incendi, alla lotta antincendio ed alla gestione delle emergenze;

- le misure atte a prevenire il verificarsi di un incendio e la sua propagazione;
- le procedure da attuare in caso di incendio;
- il controllo e la manutenzione del presidio antincendio;
- l'informazione e la formazione del personale;
- la formazione del personale addetto alla squadra di soccorso ed alla gestione delle emergenze;

Misure di prevenzione

Negli ambienti di lavoro è vietato:

- utilizzare impianti ed apparecchiature elettriche se non di tipo idoneo;
- fumare;

Tali divieti vengono resi noti ed operativi tramite opportune disposizioni interne e con apposita segnaletica esposta negli ambienti (Tale segnaletica risulterà conforme a quanto stabilito dalla normativa vigente).

- Sarà effettuato un controllo sistematico della:

- pulizia degli ambienti;
- fruibilità delle vie di esodo;
- visibilità della segnaletica di sicurezza;
- efficienza dei dispositivi di sicurezza di sicurezza degli impianti elettrici.

Controllo e manutenzione dei presidi antincendio

Dovrà essere predisposto un apposito programma di controllo e manutenzione; secondo le norme vigenti dei seguenti presidi antincendio:

- estintori;

Informazione - D.M. 10.03.1998

Dovranno essere predisposti programmi di informazione dei lavoratori da parte del servizio di prevenzione e protezione su:

- rischi d'incendio legati all'attività in oggetto;
- rischi d'incendio legati alle specifiche mansioni svolte;
- misure di prevenzione e protezione incendi adottate;
- ubicazione delle uscite e delle vie di esodo;
- procedure da adottare in caso di incendio;
- i nominativi dei componenti la squadra antincendio e loro compiti individuali;
- la figura dei responsabili del servizio di prevenzione e protezione.

Sono predisposti avvisi nei luoghi opportuni per fornire informazioni circa gli aspetti sopra menzionati.

Impianti ed attrezzatura elettriche

I lavoratori riceveranno istruzioni sul corretto uso delle attrezzature e degli impianti elettrici.

Nel caso debba provvedersi ad una alimentazione provvisoria di una apparecchiatura elettrica, il cavo elettrico dovrà avere la lunghezza strettamente necessaria ed essere posizionato in modo da evitare possibili danneggiamenti.

Le riparazioni elettriche saranno effettuate da personale competente e qualificato.

I materiali facilmente combustibili ed infiammabili non devono essere ubicati in prossimità di apparecchi di illuminazione, in particolare dove si effettuano travasi di liquidi in ogni caso vietati.

Divieti da osservare lungo le vie di fuga Lungo le vie di fuga occorre che sia vietata l'installazione di attrezzature che possono costituire pericoli potenziali di incendi od ostruzione delle stesse.

COMPENSAZIONE DEL RISCHIO INCENDIO (STRATEGIA ANTINCENDIO)

Dovranno essere posizionati opportuni cartelli di divieto e prescrizione all'entrata del Cantiere.

Il Cantiere sarà dotato di 2 estintori di classe 21A - 113BC.

Premesso che data la natura dell'intervento e la relativa esiguità di materiali infiammabili in deposito, si ritiene che il rischio di propagazione di incendio sia piuttosto limitato si fanno le seguenti puntualizzazioni: In tutti i luoghi di lavoro soggetti al controllo dei Vigili del Fuoco è necessario verificare l'esistenza della documentazione prevista (N.O.P. - C.P.I.) ed assicurarsi del corretto funzionamento degli eventuali sistemi di estinzione presenti (idranti, estintori, etc.)

Gli ambienti nei quali esiste il rischio di incendio o di esplosione devono essere chiaramente delimitati ed identificabili e corredati della idonea segnaletica (es.: divieto di fumare e di usare fiamme libere); Tutto il personale presente, gli addetti alla lavorazione e gli incaricati dell'attuazione delle misure di prevenzione incendi, di evacuazione e di pronto soccorso devono essere informati, formati ed addestrati rispettivamente sulla esistenza dell'area a rischio e sulle norme di comportamento da adottare, sulle corrette modalità di svolgimento dell'attività, sulle misure di pronto intervento da attivare in caso di necessità;

La scelta delle attrezzature a carica esplosiva, elettriche, meccaniche o comunque capaci di costituire una fonte di ignizione, da utilizzare per le lavorazioni negli ambiti precedentemente descritti, deve essere effettuata in maniera da risultare compatibile con l'ambiente nel quale si opera. Le stesse devono essere correttamente impiegate e mantenute in conformità alle indicazioni del fabbricante;

Nelle lavorazioni dove è previsto l'impiego di fiamme libere o di altre sorgenti di ignizione è necessario allontanare e/o separare e/o proteggere le strutture, i materiali e le sostanze infiammabili poste nelle vicinanze;

Deve essere prevista e resa possibile l'evacuazione dei lavoratori; le vie di esodo dovranno comunque essere indicate mediante apposita segnaletica di sicurezza e dovranno essere previsti e mantenuti in buone condizioni idonei sistemi di allarme per avvisare tutti gli addetti;

In tutte le lavorazioni a rischio di incendio è indispensabile tenere a portata di mano mezzi di estinzione adeguati (secchiello di sabbia, estintore a polvere, etc.);

Tutti gli addetti devono indossare i DPI idonei alla lavorazione (calzature di sicurezza con suola termica, guanti, indumenti protettivi, maschera per la protezione del volto);

In tutti i luoghi di lavoro devono essere attuate le misure necessarie perché l'aria ambiente contenga almeno il 20% di ossigeno;

Negli ambienti lavorativi sotterranei (gallerie, pozzi, etc.) caratterizzati da presenza di gas infiammabile è necessario utilizzare sistemi di illuminazione (fissa e individuale), macchinari, attrezzature, mezzi di segnalazione del tipo antideflagrante. È fatto divieto di eseguire lavorazioni che possano dare origine a fiamme o riscaldamenti pericolosi e deve essere evitata la produzione di scintille; (es. divieto di fumare, messa a terra delle strutture metalliche, etc.); Per il trasporto, il deposito e l'impiego di esplosivi sia all'aperto che in sotterraneo, devono essere seguite norme e cautele particolari;

In caso di ustione e bruciature ricorrere immediatamente al più vicino Pronto Soccorso; nell'attesa si deve scoprire la parte ustionata tagliando i vestiti, purché non siano rimasti attaccati alla pelle, e versare acqua sull'ustione. Avvolgere successivamente le ustioni con teli o garze pulite evitando di bucare le bolle e di utilizzare olii. Coprire successivamente l'infortunato sdraiato in posizione antishock;

Per tutti i lavoratori deve essere realizzato un programma di informazione per l'evacuazione e la lotta antincendio. Qualora se ne riscontri la necessità si devono prevedere piani ed esercitazioni di evacuazione. Queste ultime devono includere l'attivazione del sistema di emergenza e l'evacuazione di tutte le persone dalla loro area di lavoro all'esterno o ad un punto centrale di evacuazione.

Se del caso deve essere prevista una squadra interna di soccorso antincendio, costituita da lavoratori specialmente addestrati, che operi eventualmente anche in coordinamento con i servizi pubblici di soccorso.

Misure generali da adottare contro il rischio di annegamento

Non rilevanti al fine della redazione del presente elaborato.

Misure per assicurare la salubrità dell'aria nei lavori in galleria

Non rilevanti al fine della redazione del presente elaborato.

Misure per assicurare la stabilità delle pareti e della volta nei lavori in galleria

Non rilevanti al fine della redazione del presente elaborato.

Misure generali di sicurezza da adottare nel caso di estese demolizioni o manutenzioni, ove le modalità tecniche di attuazione siano definite in fase di progetto

Non sono previste opere di demolizione estese ma solo opere di rimozione di lieve entità (murature, scavi).

Misure generali di protezione contro i principali rischi di urti - colpi - impatti – compressioni

Le attività che richiedono sforzi fisici violenti e/o repentini devono essere eliminate o ridotte anche attraverso l'impiego di attrezzature idonee alla mansione. Gli utensili, gli attrezzi e gli apparecchi per l'impiego manuale devono essere tenuti in buono stato di conservazione ed efficienza e quando non utilizzati devono essere tenuti in condizioni di equilibrio stabile (es. riposti in contenitori o assicurati al corpo dell'addetto) e non devono ingombrare posti di passaggio o di lavoro. I depositi di materiali in cataste, pile e mucchi devono essere organizzati in modo da evitare crolli o cedimenti e permettere una sicura e agevole movimentazione e non ostacolare la normale viabilità. Gli arredi e le attrezzature dei locali comunque adibiti a posti di lavoro, devono essere disposti in modo da garantire la normale circolazione delle persone.

Misure generali di protezione contro i principali rischi di caduta dall'alto

Ogni volta che si transita o lavora sui ponteggi o sulle opere provvisorie in quota (anche a modesta altezza), in prossimità di aperture nel vuoto (botole, aperture nei solai, vani scala, vani ascensore, ecc.), in prossimità di scavi o durante l'utilizzo di mezzi di collegamento verticale (scale, scale a pioli, passerelle, ascensori di cantiere, ecc.).

Le perdite di stabilità dell'equilibrio di persone che possono comportare cadute da un piano di lavoro ad un altro posto a quota inferiore (di norma con dislivello maggiore di 2 metri), devono essere impedito con misure di prevenzione, generalmente costituite da parapetti di trattenuta applicati a tutti i lati liberi di travi, impalcature, piattaforme, ripiani, balconi, passerelle e luoghi di lavoro o di passaggio sopraelevati. Si dovrà provvedere alla copertura e segnalazione di aperture su solai, solette e simili o alla loro delimitazione con parapetti a norma.



Qualora risulti impossibile l'applicazione di tali protezioni dovranno essere adottate misure collettive o personali atte ad arrestare con il minore danno possibile le cadute. A seconda dei casi potranno essere utilizzate: superfici di arresto costituite da tavole in legno o materiali semirigidi; reti o superfici di arresto molto deformabili; dispositivi di protezione individuale di trattenuta o di arresto della caduta. Lo spazio corrispondente al percorso di un'eventuale caduta deve essere reso preventivamente libero da ostacoli capaci di interferire con le persone in caduta, causandogli danni o modificandone la traiettoria.

Il calcolo della distanza di caduta libera (DCL) viene effettuato al fine di dimensionare correttamente il sistema di caduta da adottare. Si supponga, ad esempio, di montare la linea di ancoraggio del primo ordine di telai di un ponteggio all'altezza del primo tavolato (anziché rialzata rispetto a tale quota). Il calcolo della distanza di caduta libera consentirebbe di evidenziare analiticamente l'impatto del lavoratore con il terreno o con altri ostacoli eventualmente presenti nell'area di cantiere.

Per il calcolo di DLC si applica la seguente formula:

$$DCL = LC - DR + HA$$

Essendo (vedi figura):

DCL = Distanza di caduta libera

LC = Lunghezza del cordino

DR = Distanza, misurata in linea retta, tra il punto di ancoraggio ed il punto del bordo oltre il quale è possibile la caduta

HA = Massima altezza, rispetto ai piedi, dell'attacco del cordino alla imbracatura del lavoratore, quando questi è in posizione eretta (di solito 1.50 m)

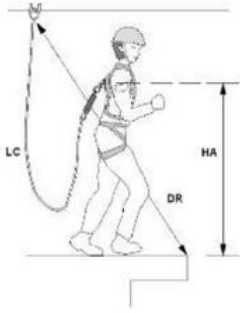

L'eventuale montaggio e smontaggio dei ponteggi dovrà essere eseguito da personale esperto e seguendo le procedure di sicurezza e le raccomandazioni riportate nel Piano di montaggio, uso e smontaggio (PIMUS) che dovrà essere redatto dalla impresa esecutrice, ai sensi del D. Lgs. 81/08.

PRESCRIZIONI SPECIFICHE: Durante le lavorazioni in quota si impiegherà idoneo ponteggio Misure generali di protezione contro i principali rischi di punture - tagli – abrasioni

Deve essere evitato il contatto del corpo dell'operatore con elementi taglienti o pungenti o comunque capaci di procurare lesioni.

Tutti gli organi lavoratori delle apparecchiature devono essere protetti contro i contatti accidentali.

Dove non sia possibile eliminare il pericolo o non siano sufficienti le protezioni collettive (delimitazione delle aree a rischio), devono essere impiegati i DPI idonei alla mansione (calzature di sicurezza, guanti, grembiuli di protezioni, schermi, occhiali, etc.)

Misure generali di protezione contro i principali rischi di vibrazioni

Qualora non sia possibile evitare l'utilizzo diretto di utensili ed attrezzature comunque capaci di trasmettere vibrazioni al corpo dell'operatore, queste ultime devono essere dotate di tutte le soluzioni tecniche più efficaci per la protezione dei lavoratori (es: manici antivibrazioni, dispositivi di smorzamento, etc.) ed essere mantenute in stato di perfetta efficienza. I lavoratori addetti devono essere sottoposti a sorveglianza sanitaria e deve essere valutata l'opportunità di adottare la rotazione tra gli operatori.

Misure generali di protezione contro i principali rischi di scivolamenti - cadute a livello

I percorsi per la movimentazione dei carichi ed il dislocamento dei depositi devono essere scelti in modo da evitare quanto più possibile le interferenze con zone in cui si trovano persone. I percorsi pedonali interni al cantiere devono sempre essere mantenuti sgombri da attrezzature, materiali, macerie o altro capace di ostacolare il cammino degli operatori. Tutti gli addetti devono indossare calzature idonee. Per ogni postazione di lavoro è necessario individuare la via di fuga più vicina. Deve altresì provvedersi per il sicuro accesso ai posti di lavoro in piano, in elevazione e in profondità. Le vie d'accesso al cantiere e quelle corrispondenti ai percorsi interni devono essere illuminate secondo le necessità diurne e notturne.

Misure generali di protezione contro i principali rischi di calore - fiamme – esplosione

Nei lavori effettuati in presenza di materiali, sostanze o prodotti infiammabili, esplosivi o combustibili, devono essere adottate le misure atte ad impedire i rischi conseguenti. In particolare:

- le attrezzature e gli impianti devono essere di tipo idoneo all'ambiente in cui si deve operare;
- le macchine, i motori e le fonti di calore eventualmente preesistenti negli ambienti devono essere tenute inattive; gli impianti elettrici preesistenti devono essere messi fuori tensione;
- non devono essere contemporaneamente eseguiti altri lavori suscettibili di innescare esplosioni od incendi, né introdotte fiamme libere o corpi caldi;
- gli addetti devono portare calzature ed indumenti che non consentano l'accumulo di cariche elettrostatiche o la produzione di scintille e devono astenersi dal fumare;
- nelle immediate vicinanze devono essere predisposti estintori idonei per la classe di incendio prevedibile;
- all'ingresso degli ambienti o alla periferia delle zone interessate dai lavori devono essere poste scritte e segnali ricordanti il pericolo.

Nei lavori a caldo con bitumi, catrami, asfalto e simili devono essere adottate misure contro i rischi di traboccamento delle masse calde dagli apparecchi di riscaldamento e dai recipienti per il trasporto; incendio; ustione.

Durante le operazioni di taglio e saldatura deve essere impedita la diffusione di particelle di metallo incandescente al fine di evitare ustioni e focolai di incendio. Gli addetti devono fare uso degli idonei dispositivi di protezione individuali.

Misure generali di protezione contro i principali rischi di freddo

Deve essere impedito lo svolgimento di attività che comportino l'esposizione a temperature troppo rigide per gli addetti;

quando non sia possibile realizzare un microclima più confortevole si deve provvedere con tecniche alternative (es. rotazione degli addetti), con l'abbigliamento adeguato e con i dispositivi di protezione individuale.

Misure generali di protezione contro i principali rischi di elettrici

Prima di iniziare le attività deve essere effettuata una ricognizione dei luoghi dei lavori al fine di individuare la eventuale esistenza di linee elettriche aeree o interrato e stabilire le idonee precauzioni per evitare possibili contatti diretti o indiretti con elementi in tensione.

I percorsi e la profondità delle linee interrate o in cunicolo in tensione devono essere rilevati e segnalati in superficie quando interessano direttamente la zona di lavoro. Devono essere altresì formulate apposite e dettagliate istruzioni scritte per i preposti e gli addetti ai lavori in prossimità di linee elettriche.

La scelta degli impianti e delle attrezzature elettriche per le attività edili deve essere effettuata in funzione dello specifico ambiente di lavoro, verificandone la conformità alle norme di Legge e di buona tecnica.

L'impianto elettrico di cantiere deve essere sempre progettato e deve essere redatto in forma scritta nei casi previsti dalla Legge; l'esecuzione, la manutenzione e la riparazione dello stesso deve essere effettuata da personale qualificato.

Utilizzare materiale elettrico (cavi, prese) solo dopo attenta verifica di personale esperto (elettricista) Le condutture devono essere disposte in modo che non vi sia alcuna sollecitazione sulle connessioni dei conduttori, a meno che esse non siano progettate specificatamente a questo scopo.

Per evitare danni, i cavi non devono passare attraverso luoghi di passaggio per veicoli o pedoni. Quando questo sia invece necessario, deve essere assicurata una protezione speciale contro i danni meccanici e contro il contatto con macchinario di cantiere.

Per i cavi flessibili deve essere utilizzato il tipo H07 RN-F oppure un tipo equivalente.

Verificare sempre, prima dell'utilizzo di attrezzature elettriche, i cavi di alimentazione per accertare l'assenza di usure, abrasioni.

Non manomettere mai il polo di terra Usare spine di sicurezza omologate CEI Usare attrezzature con doppio isolamento Controllare i punti di appoggio delle scale metalliche Evitare di lavorare in ambienti molto umidi o bagnati o con parti del corpo umide.

Misure generali di protezione contro i principali rischi di radiazioni non ionizzanti

I posti di lavoro in cui si effettuano lavori di saldatura, taglio termico e altre attività che comportano l'emissione di radiazioni e/o calore devono essere opportunamente protetti, delimitati e segnalati. I lavoratori presenti nelle aree di lavoro devono essere informati sui rischi in modo tale da evitare l'esposizione accidentale alle radiazioni suddette. Gli addetti devono essere adeguatamente informati/formati, utilizzare i DPI. idonei ed essere sottoposti a sorveglianza sanitaria.

Misure generali di protezione contro i principali rischi di rumore

Nell'acquisto di nuove attrezzature occorre prestare particolare attenzione alla silenziosità d'uso. Le attrezzature devono essere correttamente mantenute e utilizzate, in conformità alle indicazioni del fabbricante, al fine di limitarne la rumorosità eccessiva. Durante il funzionamento gli schermi e le paratie delle attrezzature devono essere mantenute chiuse e dovranno essere evitati i rumori inutili. Quando il rumore di una lavorazione o di una attrezzatura non può essere eliminato o ridotto, si devono porre in essere protezioni collettive quali la delimitazione dell'area interessata e/o la posa in opera di schermature

supplementari della fonte di rumore. Se la rumorosità non è diversamente abbattibile è necessario adottare i dispositivi di protezione individuali conformi a quanto indicato nel rapporto di valutazione del rumore e prevedere la rotazione degli addetti alle mansioni rumorose.

Misure generali di protezione contro i principali rischi di cesoiamento – stritolamento

Il cesoiamento e lo stritolamento di persone tra parti mobili di macchine e parti fisse delle medesime o di opere, strutture provvisorie o altro, deve essere impedito limitando con mezzi materiali il percorso delle parti mobili o segregando stabilmente la zona pericolosa. Qualora ciò non risulti possibile deve essere installata una segnaletica appropriata e devono essere osservate opportune distanze di rispetto; ove del caso devono essere disposti comandi di arresto di emergenza in corrispondenza dei punti di potenziale pericolo.

Misure generali di protezione contro i principali rischi di caduta di materiale dall'alto

Il rischio è presente tutte le volte che si lavora sotto o nelle vicinanze di strutture elevate in costruzione, restauro o demolizione, di ponteggi, di apparecchi di sollevamento ecc.

Il rischio è anche presente nei lavori dentro scavi, nelle fondazioni, nei pozzi, in cavità.

Occorrerà installare idonei parapetti completi, con tavole fermapiè nei ponteggi e in tutte le zone con pericolo di caduta nel vuoto (scale fisse, aperture nei solai, vani ascensore, ecc.)

Le perdite di stabilità incontrollate dell'equilibrio di masse materiali in posizione ferma o nel corso di maneggio e trasporto manuale o meccanico ed i conseguenti moti di crollo, scorrimento, caduta inclinata su pendii o verticale nel vuoto devono, di regola, essere impediti mediante la corretta sistemazione delle masse o attraverso l'adozione di misure atte a trattenere i corpi in relazione alla loro natura, forma e peso. Gli effetti dannosi conseguenti alla possibile caduta di masse materiali su persone o cose dovranno essere eliminati mediante dispositivi rigidi o elastici di arresto aventi robustezza, forme e dimensioni proporzionate alle caratteristiche dei corpi in caduta.

Elmetto in polietilene o ABS

Rif. norme.: UNI EN 397

Antiurto, elettricamente isolato fino a 440 V e con sottogola

Quando i dispositivi di trattenuta o di arresto risultino mancanti o insufficienti, dovrà essere impedito l'accesso involontario alle zone di prevedibile caduta, segnalando convenientemente la natura del pericolo. Per tutti i lavori in altezza i lavoratori dovranno assicurare gli attrezzi di uso comune ad appositi cordini o deporli in appositi contenitori.

Tutti gli addetti dovranno, comunque, fare uso sempre dell'elmetto di protezione personale, dotato di passa gola per tutti i lavori in quota.

Misure generali di protezione contro i principali rischi di seppellimento, sprofondamento

Si dovranno adottare tecniche di scavo adeguate alle circostanze, e tali da garantire anche la stabilità di edifici ed opere preesistenti. Gli scavi dovranno essere realizzati e armati in relazione alla natura del terreno ed alle altre circostanze influenti sulla stabilità e comunque in modo da impedire slittamenti, frane, crolli e da resistere a spinte pericolose, causate anche da piogge, infiltrazioni, cicli di gelo e disgelo. Dovranno essere predisposti percorsi e mezzi per il sicuro accesso ai posti di lavoro e per il rapido allontanamento in caso d'emergenza.

La presenza di scavi aperti dovrà essere in tutti i casi adeguatamente segnalata, sul ciglio degli scavi

Dovranno essere vietati i depositi di materiali, il posizionamento di macchine pesanti o fonti di vibrazioni e urti, il passaggio e la sosta di veicoli. Ove si operi sul fondo di uno scavo, dovrà essere prevista la Sorveglianza di un addetto situato all'esterno dello scavo stesso. Per i terreni lavorati a superficie inclinata, in trincea ed in rilevato devono essere effettuati dei controlli periodici della stabilità del terreno, soprattutto a seguito di lavorazioni limitrofe con altri mezzi operativi.

In caso di previsioni di forti precipitazioni, fango o di instabilità dovuta a lavorazioni limitrofe o a incoerenza del terreno, le scarpate devono essere protette ed adeguatamente sostenute da armature o puntellamenti.

I lavori in scavi devono essere sospesi durante eventi meteorologici che possano influire sulla stabilità dei terreni; la stabilità delle pareti e delle protezioni dello scavo devono essere verificate prima della ripresa delle lavorazioni.

Prima dell'esecuzione di lavori di scavo dovranno essere individuate e segnalate le aree destinate allo scarico e/o deposito del materiale di risulta o di materiale destinato alla lavorazione.

Per scavi a sezione obbligata di profondità superiore a 1,5 m, posizionare adeguate sbadacchiature, sporgenti almeno 30 cm. al di sopra il ciglio dello scavo. In ogni attività di scavo da eseguirsi nel cantiere (a sezione obbligata, di sbancamento, manuali) dovranno rispettarsi le seguenti indicazioni generali:

- profilare le pareti dello scavo secondo l'angolo di natural declivio;
- evitare tassativamente di costituire depositi sul ciglio degli scavi;
- dove previsto dal progetto e/o richiesto dal dl, provvedere all'esecuzione di cassetture del fronte dello scavo;
- per scavi dove sono previste le sbadacchiature, queste dovranno sporgere almeno 30 cm. al di sopra il ciglio dello scavo.

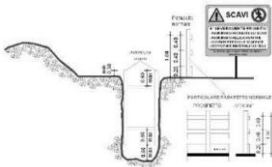

Misure generali di protezione contro i principali rischi di investimento

Per l'accesso al cantiere degli addetti ai lavori e dei mezzi di lavoro devono essere predisposti percorsi sicuri. Deve essere comunque sempre impedito l'accesso di estranei alle zone di lavoro.

All'interno del cantiere la circolazione degli automezzi e delle macchine semoventi deve essere regolata con norme il più possibile simili a quelle della circolazione sulle strade pubbliche e la velocità deve essere limitata a seconda delle caratteristiche e condizioni dei percorsi e dei mezzi.

Per l'accesso degli addetti ai rispettivi luoghi di lavoro devono essere approntati percorsi sicuri e, quando necessario, separati da quelli dei mezzi meccanici.

Le vie d'accesso al cantiere e quelle corrispondenti ai percorsi interni devono essere illuminate secondo le necessità diurne o notturne e mantenute costantemente in condizioni soddisfacenti.

Misure generali di protezione contro i principali rischi di movimentazione manuale dei carichi

La movimentazione manuale dei carichi deve essere ridotta al minimo e razionalizzata al fine di non richiedere un eccessivo impegno fisico del personale addetto.

In ogni caso è opportuno ricorrere ad accorgimenti quali la movimentazione ausiliata o la ripartizione del carico. Il carico da movimentare deve essere facilmente afferrabile e non deve presentare caratteristiche tali da provocare lesioni al corpo dell'operatore, anche in funzione della tipologia della lavorazione.

In relazione alle caratteristiche ed entità dei carichi, l'attività di movimentazione manuale deve essere preceduta ed accompagnata da una adeguata azione di informazione e formazione, previo accertamento, per attività non sporadiche, delle condizioni di salute degli addetti.

Misure generali di protezione contro i principali rischi di polveri – fibre

Nelle lavorazioni che prevedono l'impiego di materiali in grana minuta o in polvere oppure fibrosi e nei lavori che comportano l'emissione di polveri o fibre dei materiali lavorati, la produzione e/o la diffusione delle stesse deve essere ridotta al minimo utilizzando tecniche e attrezzature idonee.

Le polveri e le fibre captate e quelle depositatesi, se dannose, devono essere sollecitamente raccolte ed eliminate con i mezzi e gli accorgimenti richiesti dalla loro natura.

Qualora la quantità di polveri o fibre presenti superi i limiti tollerati e comunque nelle operazioni di raccolta ed allontanamento di quantità importanti delle stesse, devono essere forniti ed utilizzati indumenti di lavoro e DPI idonei alle attività ed eventualmente, ove richiesto, il personale interessato deve essere sottoposto a sorveglianza sanitaria.

Misure generali di protezione contro i principali rischi di nebbie

Nei lavori a freddo o a caldo, eseguiti a mano o con apparecchi, con materiali, sostanze e prodotti che possono dar luogo, da soli o in combinazione, a sviluppo di gas, vapori, nebbie, aerosol e simili, dannosi alla salute, devono essere adottati provvedimenti atti a impedire che la concentrazione di inquinanti nell'aria superi il valore massimo tollerato indicato nelle norme vigenti. La diminuzione della concentrazione può anche essere ottenuta con mezzi di ventilazione generale o con mezzi di aspirazione localizzata seguita da abbattimento.

In ambienti confinati deve essere effettuato il controllo del tenore di ossigeno, procedendo all'insufflamento di aria pura secondo le necessità riscontrate o utilizzando i DPI adeguati all'agente. Deve comunque essere organizzato il rapido deflusso del personale per i casi di emergenza.

Qualora sia accertata o sia da temere la presenza o la possibilità di produzione di gas tossici o asfissianti o la irrespirabilità dell'aria ambiente e non sia possibile assicurare una efficace aerazione ed una completa bonifica, gli addetti ai lavori devono essere provvisti di idonei respiratori dotati di sufficiente autonomia.

Deve inoltre sempre essere garantito il continuo collegamento con persone all'esterno in grado di intervenire prontamente nei casi di emergenza.

Misure generali di protezione contro i principali rischi di immersioni

Non rilevanti al fine della redazione del presente elaborato.

Misure generali di protezione contro i principali rischi di getti – schizzi

Nei lavori a freddo e a caldo, eseguiti a mano o con apparecchi, con materiali, sostanze e prodotti che danno luogo a getti e schizzi dannosi per la salute devono essere adottati provvedimenti atti ad impedirne la propagazione nell'ambiente di lavoro, circoscrivendo la zona di intervento. Gli addetti devono indossare adeguati indumenti di lavoro e utilizzare i DPI necessari.

Misure generali di protezione contro i principali rischi di gas – vapori

Nei lavori a freddo o a caldo, eseguiti a mano o con apparecchi, con materiali, sostanze e prodotti che possono dar luogo, da soli o in combinazione, a sviluppo di gas, vapori, nebbie, aerosol e simili, dannosi alla salute, devono essere adottati provvedimenti atti a impedire che la concentrazione di inquinanti nell'aria superi il valore massimo tollerato indicato nelle norme vigenti. La diminuzione della concentrazione può anche essere ottenuta con mezzi di ventilazione generale o con mezzi di aspirazione localizzata seguita da abbattimento. Qualora non sia possibile assicurare una efficace aerazione ed una completa bonifica, gli addetti ai lavori devono essere provvisti di idonei dispositivi di protezione individuali per la protezione delle vie respiratorie. Deve inoltre sempre essere garantito il continuo collegamento con altre persone in grado di intervenire prontamente nei casi di emergenza.

Misure generali di protezione contro i principali rischi di catrame – fumo

Nei lavori a caldo con bitumi, catrami, asfalto e simili devono essere adottate misure contro i rischi di: traboccamento delle masse calde dagli apparecchi di riscaldamento e dai recipienti per il trasporto; incendio; ustione; diffusione di vapori pericolosi o nocivi.

I trasportatori, i vagli, le tramogge, gli scarichi dei forni di essiccamento del pietrisco devono essere costruiti o protetti in modo da evitare la produzione e la diffusione di polveri e vapori oltre i limiti ammessi. L'aria uscente dall'apparecchiatura deve essere guidata in modo da evitare che investa posti di lavoro.

Gli addetti allo spargimento manuale devono fare uso di occhiali o schermi facciali, guanti, scarpe e indumenti di protezione. Tutti gli addetti devono comunque utilizzare i DPI per la protezione delle vie respiratorie ed essere sottoposti a sorveglianza sanitaria.

Misure generali di protezione contro i principali rischi di allergeni

Tra le sostanze utilizzate in edilizia, alcune sono capaci di azioni allergizzanti (riniti, congiuntiviti, dermatiti allergiche da contatto). I fattori favorenti l'azione allergizzante sono: brusche variazioni di temperatura, azione disidratante e lipolitica dei solventi e dei leganti, presenza di sostanze vasoattive. La sorveglianza sanitaria va attivata in presenza di sintomi sospetti anche in considerazione dei fattori personali di predisposizione a contrarre questi tipi di affezione. In tutti i casi occorre evitare il contatto diretto di parti

del corpo con materiali resinosi, polverulenti, liquidi, aerosol e con prodotti chimici in genere, utilizzando indumenti da lavoro e DPI appropriati (guanti, maschere, occhiali etc.).

Misure generali di protezione contro i principali rischi di infezioni da microrganismi

Prima dell'inizio dei lavori di bonifica deve essere eseguito un esame della zona e devono essere assunte informazioni per accertare la natura e l'entità dei rischi presenti nell'ambiente e l'esistenza di eventuali malattie endemiche.

Sulla base dei dati particolari rilevati e di quelli generali per lavori di bonifica, deve essere approntato un programma tecnosanitario con la determinazione delle misure da adottare in ordine di priorità per la sicurezza e l'igiene degli addetti nei posti di lavoro e nelle installazioni igienico assistenziali, da divulgare nell'ambito delle attività di informazione e formazione.

Quando si fa uso di mezzi chimici per l'eliminazione di insetti o altro, si devono seguire le indicazioni dei produttori. L'applicazione deve essere effettuata solamente da persone ben istruite e protette. La zona trattata deve essere segnalata con le indicazioni di pericolo e di divieto di accesso fino alla scadenza del periodo di tempo indicato. Gli addetti devono essere sottoposti a sorveglianza sanitaria e devono utilizzare indumenti protettivi e DPI appropriati.

Misure generali di protezione contro i principali rischi di amianto

Per le attività edili che possono comportare per i lavoratori una esposizione ad amianto (es. rimozione di manufatti

contenenti amianto) devono essere seguite le prescrizioni contenute nel D. Lgs. 277/91. Tra le altre: misurazione del livello

di concentrazione dell'agente, valutazione del livello di esposizione personale, notifica eventuale all'Organo di Vigilanza,

tenuta del registro degli esposti, delimitazione e protezione delle aree a rischio, pulizia e protezione di attrezzature e

impianti, sorveglianza sanitaria, informazione/formazione per gli addetti, impiego di idonei DPI, etc.

Durante le lavorazioni saranno previste:

- Realizzazione di un'area di decontaminazione del personale;
- Realizzazione di un confinamento artificiale delle fibre d'amianto;
- Incapsulamento di coperture in cemento amianto;
- Rimozione di amianto coibente di tubazioni o canalizzazioni o parti diverse di impianti;
- Rimozione di canna di ventilazione o fumaria, tubazioni o grondaie contenenti amianto;
- Rimozione di controsoffittature o partizioni orizzontali contenenti amianto;
- Rimozione di coperture in cemento amianto;
- Rimozione di intere strutture costituite da elementi contenenti amianto;
- Rimozione di partizioni verticali contenenti amianto;
- Rimozione di pavimentazioni contenenti amianto;
- Rimozione di piccole quantità di amianto coibente di tubazioni o canalizzazioni o parti diverse di impianti;

PRESCRIZIONI SPECIFICHE: E' previsto la rimozione dell'amianto.

Misure generali di protezione contro i principali rischi di olii minerali e derivati

Nelle attività che richiedono l'impiego di olii minerali o derivati (es. stesura del disarmante sulle casseforme, attività di manutenzione attrezzature e impianti) devono essere attivate le misure necessarie per impedire il contatto diretto degli stessi con la pelle dell'operatore. Occorre altresì impedire la formazione di aerosol durante le fasi di lavorazione utilizzando attrezzature idonee. Gli addetti devono costantemente indossare indumenti protettivi.

Misure generali di protezione contro i principali rischi di ordigni bellici inesplosi.

Prima di procedere all'esecuzione di qualsiasi attività di scavo deve essere prevista una bonifica, preventiva e sistematica, dell'area di cantiere da residuati bellici inesplosi al fine di garantire le necessarie condizioni di sicurezza dei

lavoratori e dell'opera futura. L'attività di bonifica comprende una serie di fasi operative che riguardano: la ricerca, la localizzazione, l'individuazione, lo scoprimento, l'esame, la disattivazione, la neutralizzazione e/o rimozione di residui bellici risalenti al primo e al secondo conflitto mondiale. L'attività di bonifica preventiva e sistematica deve essere svolta da un'impresa specializzata, in possesso dei requisiti di cui all'art. 104, comma 4-bis, del D. Lgs. 9 aprile 2008, n. 81 e s. m.i., e sulla base di un parere vincolante dell'autorità militare competente per territorio in merito alle specifiche regole tecniche da osservare in considerazione della collocazione geografica e della tipologia dei terreni interessati, nonché mediante misure di sorveglianza dei competenti organismi del Ministero della difesa, del Ministero del lavoro e delle politiche sociali e del Ministero della salute.

La bonifica in profondità si rende indispensabile in tutti i casi ad eccezione di:

- abbattimenti e ricostruzioni di opere interessate da scavi aventi profondità non superiore a quelle del piano di posa delle fondazioni

- aree già bonificate e certificate dal Genio Militare

- aree con caratteristiche geologiche tali da rendere improbabile tale rinvenimento

PRESCRIZIONI SPECIFICHE: Non sono presenti rischi legati al rinvenimento di ordigni bellici; nella fattispecie il terreno in oggetto è già stato oggetto di movimentazione.

Tutela della salute dei lavoratori dipendenti e dei lavoratori autonomi

TUTELA DELLA SALUTE DEI LAVORATORI DIPENDENTI E DEI LAVORATORI AUTONOMI

I Datori di Lavoro, ai sensi del capo III del D.lgs. 81/2008, durante l'esecuzione dell'opera, osserveranno le misure generali di tutela di cui all'art.17 del D.lgs. di cui sopra. In base all'art.94 del D.lgs. 81/2008, i lavoratori autonomi che esercitano direttamente la propria attività nel cantiere:

- utilizzeranno le attrezzature di lavoro ed i dispositivi di protezione individuale, conformemente a quanto stabilito dalle normative vigenti in materia di sicurezza nei luoghi di lavoro;

- si adegueranno alle indicazioni fornite dal coordinatore per l'esecuzione dei lavori ai fini della sicurezza.

Obbligo del lavoratore autonomo

OBBLIGHI DEL LAVORATORE AUTONOMO

Il Decreto Legislativo 81/2008 all'art.94 prevede che il lavoratore autonomo che esercita direttamente la propria attività nel cantiere si attenga in particolare a quanto segue:

- utilizzi le attrezzature di lavoro e di dispositivi di protezione individuale, conformemente a quanto stabilito rispettivamente al titolo III del D.lgs. 81/2008;

- si adegui alle indicazioni fornite dal Coordinatore per l'esecuzione dei lavori ai fini della sicurezza.

Inoltre si prescrive che il lavoratore autonomo è tenuto ad osservare quanto previsto nel presente Piano di Sicurezza e Coordinamento.

INDICE

Lavoro	pag.	2
Committenti.....	pag.	3
Responsabili	pag.	4
Imprese	pag.	5
Documentazione	pag.	7
Descrizione del contesto in cui è collocata l'area del cantiere	pag.	9
Descrizione sintetica dell'opera	pag.	10
Area del cantiere.....	pag.	11
Caratteristiche area del cantiere.....	pag.	12
Fattori esterni che comportano rischi per il cantiere.....	pag.	14
Rischi che le lavorazioni di cantiere comportano per l'area circostante	pag.	15
Descrizione caratteristiche idrogeologiche	pag.	16
Organizzazione del cantiere	pag.	17
Segnaletica generale prevista nel cantiere.....	pag.	28
Lavorazioni e loro interferenze	pag.	29
• Allestimento del cantiere	pag.	29
• Realizzazione della recinzione e degli accessi al cantiere (fase)	pag.	29
• Allestimento di aree di deposito provvisorie per materiali recuperabili (fase).....	pag.	30
• Realizzazione di impianto di messa a terra del cantiere (fase).....	pag.	30
• Realizzazione di impianto di protezione da scariche atmosferiche del cantiere (fase).....	pag.	31
• Realizzazione di impianto elettrico del cantiere (fase)	pag.	31
• Montaggio del ponteggio metallico fisso (fase)	pag.	32
• Installazione sistemi di ancoraggio in copertura con accesso da ponteggio (fase)	pag.	32
• Montaggio di parapetti provvisori (fase).....	pag.	33
• Installazione di rete anticaduta (fase)	pag.	34
• Rimozione amianto.....	pag.	34
• Allestimento di zone per lo stoccaggio rifiuti (fase).....	pag.	35
• Realizzazione di un'area di decontaminazione del personale (fase)	pag.	35
• Realizzazione di un confinamento artificiale delle fibre d'amianto (fase).....	pag.	36
• Rimozione di coperture in cemento amianto (fase).....	pag.	37
• Incapsulamento di coperture in cemento amianto (fase)	pag.	39
• Opere in copertura	pag.	40
• Rimozione di manto di copertura in coppi (fase).....	pag.	40
• Montaggio di copertura in pannelli termoisolanti realizzati su misura (fase)	pag.	41
• Installazione sistemi di ancoraggio in copertura con accesso da ponteggio (fase)	pag.	43
• Impermeabilizzazione di coperture (fase)	pag.	43
• Montaggio di scossaline e canali di gronda (fase)	pag.	44
• Installazione scala fissa su parete per accesso da esterno alla copertura con ponteggio (fase).....	pag.	44
• Strutturali	pag.	45
• Demolizione di strutture in acciaio eseguita a mano (fase)	pag.	45
• Demolizione di solai in acciaio eseguita a mano (fase)	pag.	46
• Montaggio di strutture verticali in acciaio (fase)	pag.	47
• Montaggio di strutture orizzontali in acciaio (fase)	pag.	48
• Montaggio di strutture reticolari in acciaio (fase).....	pag.	48
• Finiture.....	pag.	49
• Rimozione di massetto (fase).....	pag.	49
• Realizzazione di pavimentazione industriale a spolvero (fase)	pag.	50
• Impianti.....	pag.	50

• Realizzazione di impianto solare fotovoltaico (fase)	pag.	<u>50</u>
• Realizzazione di impianto elettrico (fase).....	pag.	<u>52</u>
• Installazione di corpi illuminanti (fase)	pag.	<u>53</u>
• Smontaggio degli apprestamenti del cantiere	pag.	<u>53</u>
• Disallestimento di depositi, zone per lo stoccaggio dei materiali e per gli impianti fissi (fase).....	pag.	<u>53</u>
• Disallestimento di aree di deposito provvisorie per materiali recuperabili (fase)	pag.	<u>54</u>
• Pulizia generale dell'area di cantiere (fase)	pag.	<u>55</u>
• Smobilizzo del cantiere (fase)	pag.	<u>55</u>
Rischi individuati nelle lavorazioni e relative misure preventive e protettive	pag.	<u>57</u>
Attrezzature utilizzate nelle lavorazioni	pag.	<u>66</u>
Macchine utilizzate nelle lavorazioni	pag.	<u>79</u>
Potenza sonora attrezzature e macchine	pag.	<u>83</u>
Coordinamento generale del psc.....	pag.	<u>85</u>
Coordinamento delle lavorazioni e fasi.....	pag.	<u>86</u>
Coordinamento per uso comune di apprestamenti, attrezzature, infrastrutture, mezzi e servizi di protezione collettiva	pag.	<u>87</u>
Modalita' organizzative della cooperazione, del coordinamento e della reciproca informazione tra le imprese/lavoratori autonomi	pag.	<u>88</u>
Disposizioni per la consultazione degli rls	pag.	<u>90</u>
Organizzazione servizio di pronto soccorso, antincendio ed evacuazione dei lavoratori	pag.	<u>91</u>
Conclusioni generali	pag.	<u>92</u>



Si.Gest.A srl

Sede: Piazza Mazzini 10/1 – 33019 Tricesimo (UD)

tel. +39.0432506560 - fax +39.0432228169 - c.f. e p.iva. 02823610304

Iscritta al registro delle imprese di Udine al n. 02823610304 – REA UD-290873

E_Mail: info@sigesta.it - PEC: sigesta-adv@pec.it

“ALLEGATO A”

Cronoprogramma dei lavori

Nelle schede di valutazione dei rischi sono individuati i mezzi e materiali d'uso più frequente, i rischi connessi e le procedure per evitare danni o pericolo per la sicurezza dei lavoratori, ferma restando la piena responsabilità dell'impresa esecutrice secondo quanto previsto dalle disposizioni vigenti.

Cronoprogramma

Pur con inevitabili approssimazioni e semplificazioni, si riporta un possibile programma dei lavori. Resta inteso che l'effettivo e più dettagliato programma cronologico sarà concordato con l'Impresa appaltatrice al momento della consegna dei lavori.

Nome attività	Durata	Mese -1	Mese 1				Mese 2				Mese 3				Mese 4				Mese 5				Mese 6				Mese 7				Mese 8				Mese 9				Mese 10											
		s-1	s1	s2	s3	s4	s5	s6	s7	s8	s9	s10	s11	s12	s13	s14	s15	s16	s17	s18	s19	s20	s21	s22	s23	s24	s25	s26	s27	s28	s29	s30	s31	s32	s33	s34	s35	s36	s37	s38	s39	s40	s41	s42						
Allestimento del cantiere	7 g	[Gantt bar from s1 to s4]																																																
Realizzazione della recinzione e degli accessi al cantiere	1 g	Z1																																																
Allestimento di aree di deposito provvisorie per materiali recup	1 g	Z1																																																
Realizzazione di impianto di messa a terra del cantiere	1 g	Z1																																																
Realizzazione di impianto di protezione da scariche atmosferic	1 g	Z1																																																
Realizzazione di impianto elettrico del cantiere	1 g	Z1																																																
Montaggio del ponteggio metallico fisso	1 g	Z1																																																
Installazione sistemi di ancoraggio in copertura con accesso d	1 g	Z1																																																
Montaggio di parapetti provvisori	3 g	Z1																																																
Installazione di rete anticaduta	3 g	Z1																																																
Rimozione Amianto	7 g	[Gantt bar from s1 to s4]																																																
Allestimento di zone per lo stoccaggio rifiuti	1 g	Z1																																																
Realizzazione di un'area di decontaminazione del personale	1 g	Z1																																																
Realizzazione di un confinamento artificiale delle fibre d'amian	1 g	Z1																																																
Rimozione di coperture in cemento amianto	4 g	Z1																																																
Incapsulamento di coperture in cemento amianto	4 g	Z1																																																
Opere in copertura	20 g	[Gantt bar from s1 to s4]																																																
Rimozione di manto di copertura in coppi	2 g	Z1																																																
Montaggio di copertura in pannelli termoisolanti REALIZZATI	4 g					Z1																																												
Installazione sistemi di ancoraggio in copertura con accesso d	1 g						Z1																																											
Impermeabilizzazione di coperture	1 g							Z1																																										
Montaggio di scossaline e canali di gronda	2 g							Z1																																										
Installazione scala fissa su parete per accesso da esterno alla	1 g								Z1																																									
Strutturali	9 g	[Gantt bar from s1 to s4]																																																
Demolizione di strutture in acciaio eseguita a mano	1 g	Z1																																																
Demolizione di solai in acciaio eseguita a mano	1 g	Z1																																																
Montaggio di strutture verticali in acciaio	3 g	Z1																																																
Montaggio di strutture orizzontali in acciaio	2 g		Z1																																															
Montaggio di strutture reticolari in acciaio	3 g			Z1																																														
Finiture	2 g	[Gantt bar from s1 to s4]																																																
Rimozione di massetto	1 g							Z1																																										
Realizzazione di pavimentazione industriale a spolvero	1 g								Z1																																									
Impianti	6 g	[Gantt bar from s1 to s4]																																																
Realizzazione di impianto solare fotovoltaico	4 g								Z1																																									
Realizzazione di impianto elettrico	1 g									Z1																																								



Si.Gest.A srl

Sede: Piazza Mazzini 10/1 – 33019 Tricesimo (UD)

tel. +39.0432506560 - fax +39.0432228169 - c.f. e p.iva. 02823610304

Iscritta al registro delle imprese di Udine al n. 02823610304 – REA UD-290873

E_Mail: info@sigesta.it - PEC: sigesta-adv@pec.it

“ALLEGATO B”

Analisi e valutazione dei rischi

ANALISI E VALUTAZIONE DEI RISCHI

La valutazione dei rischi è stata effettuata ai sensi della normativa italiana vigente:

- **D.Lgs. 9 aprile 2008, n. 81**, "Attuazione dell'art. 1 della legge 3 agosto 2007, n. 123, in materia di tutela della salute e della sicurezza nei luoghi di lavoro".

Testo coordinato con:

- **D.L. 3 giugno 2008, n. 97**, convertito con modificazioni dalla **L. 2 agosto 2008, n. 129**;
- **D.L. 25 giugno 2008, n. 112**, convertito con modificazioni dalla **L. 6 agosto 2008, n. 133**;
- **D.L. 30 dicembre 2008, n. 207**, convertito con modificazioni dalla **L. 27 febbraio 2009, n. 14**;
- **L. 18 giugno 2009, n. 69**;
- **L. 7 luglio 2009, n. 88**;
- **D.Lgs. 3 agosto 2009, n. 106**;
- **D.L. 30 dicembre 2009, n. 194**, convertito con modificazioni dalla **L. 26 febbraio 2010, n. 25**;
- **D.L. 31 maggio 2010, n. 78**, convertito con modificazioni dalla **L. 30 luglio 2010, n. 122**;
- **L. 4 giugno 2010, n. 96**;
- **L. 13 agosto 2010, n. 136**;
- **Sentenza della Corte costituzionale 2 novembre 2010, n. 310**;
- **D.L. 29 dicembre 2010, n. 225**, convertito con modificazioni dalla **L. 26 febbraio 2011, n. 10**;
- **D.L. 12 maggio 2012, n. 57**, convertito con modificazioni dalla **L. 12 luglio 2012, n. 101**;
- **L. 1 ottobre 2012, n. 177**;
- **L. 24 dicembre 2012, n. 228**;
- **D.Lgs. 13 marzo 2013, n. 32**;
- **D.P.R. 28 marzo 2013, n. 44**;
- **D.L. 21 giugno 2013, n. 69**, convertito con modificazioni dalla **L. 9 agosto 2013, n. 98**;
- **D.L. 28 giugno 2013, n. 76**, convertito con modificazioni dalla **L. 9 agosto 2013, n. 99**;
- **D.L. 14 agosto 2013, n. 93**, convertito con modificazioni dalla **L. 15 ottobre 2013, n. 119**;
- **D.L. 31 agosto 2013, n. 101**, convertito con modificazioni dalla **L. 30 ottobre 2013, n. 125**;
- **D.L. 23 dicembre 2013, n. 145**, convertito con modificazioni dalla **L. 21 febbraio 2014, n. 9**;
- **D.Lgs. 19 febbraio 2014, n. 19**;
- **D.Lgs. 15 giugno 2015, n. 81**;
- **L. 29 luglio 2015, n. 115**;
- **D.Lgs. 14 settembre 2015, n. 151**;
- **D.L. 30 dicembre 2015, n. 210** convertito con modificazioni dalla **L. 25 febbraio 2016, n. 21**;
- **D.Lgs. 15 febbraio 2016, n. 39**;
- **D.Lgs. 1 agosto 2016, n. 159**;
- **D.L. 30 dicembre 2016, n. 244** convertito con modificazioni dalla **L. 27 febbraio 2017, n. 19**;
- **D.L. 4 ottobre 2018, n. 113** convertito con modificazioni dalla **L. 1 dicembre 2018, n. 132**;
- **D.Lgs. 19 febbraio 2019, n. 17**;
- **D.I. 02 maggio 2020**;
- **D.Lgs. 1 giugno 2020, n. 44**;
- **D.Lgs. 31 luglio 2020, n. 101**;
- **D.L. 7 ottobre 2020, n. 125** convertito con modificazioni dalla **L. 27 novembre 2020, n. 159**;
- **D.L. 28 ottobre 2020, n. 137** convertito con modificazioni dalla **L. 18 dicembre 2020, n. 176**;
- **D.I. 11 febbraio 2021**;
- **D.I. 20 dicembre 2021**;
- **D.I. 27 dicembre 2021**;
- **D.L. 4 maggio 2023, n. 48** convertito con modificazioni dalla **L. 3 luglio 2023, n. 85**;
- **D.L. 2 marzo 2024, n. 19** convertito con modificazioni dalla **L. 29 aprile 2024, n. 56**;
- **D.Lgs. 4 settembre 2024, n. 135**.

Individuazione del criterio generale seguito per la valutazione dei rischi

La valutazione del rischio [R], necessaria per definire le priorità degli interventi di miglioramento della sicurezza aziendale, è stata effettuata tenendo conto dell'entità del danno [E] (funzione delle conseguenze sulle persone in base ad eventuali conoscenze statistiche o in base al registro degli infortuni o a previsioni ipotizzabili) e della probabilità di accadimento dello stesso [P] (funzione di valutazioni di carattere tecnico e organizzativo, quali le misure di prevenzione e protezione adottate -collettive e individuali-, e funzione dell'esperienza lavorativa degli addetti e del grado di formazione, informazione e addestramento ricevuto).

La metodologia per la valutazione "semi-quantitativa" dei rischi occupazionali generalmente utilizzata è basata sul metodo "a matrice" di seguito esposto.

La **Probabilità di accadimento [P]** è la quantificazione (stima) della probabilità che il danno, derivante da un fattore di rischio dato, effettivamente si verifichi. Essa può assumere un valore sintetico tra 1 e 4, secondo la seguente gamma di soglie di probabilità di accadimento:

Soglia	Descrizione della probabilità di accadimento	Valore
Molto probabile	1) Sono noti episodi in cui il pericolo ha causato danno, 2) Il pericolo può trasformarsi in danno con una correlazione, 3) Il verificarsi del danno non susciterebbe sorpresa.	[P4]
Probabile	1) E' noto qualche episodio in cui il pericolo ha causato danno, 2) Il pericolo può trasformarsi in danno anche se non in modo automatico, 3) Il verificarsi del danno susciterebbe scarsa sorpresa.	[P3]
Poco probabile	1) Sono noti rari episodi già verificati, 2) Il danno può verificarsi solo in circostanze particolari, 3) Il verificarsi del danno susciterebbe sorpresa.	[P2]
Improbabile	1) Non sono noti episodi già verificati, 2) Il danno si può verificare solo per una concatenazione di eventi improbabili e tra loro indipendenti, 3) Il verificarsi del danno susciterebbe incredulità.	[P1]

L'**Entità del danno [E]** è la quantificazione (stima) del potenziale danno derivante da un fattore di rischio dato. Essa può assumere un valore sintetico tra 1 e 4, secondo la seguente gamma di soglie di danno:

Soglia	Descrizione dell'entità del danno	Valore
Gravissimo	1) Infortunio con lesioni molto gravi irreversibili e invalidità totale o conseguenze letali, 2) Esposizione cronica con effetti letali o totalmente invalidanti.	[E4]
Grave	1) Infortunio o inabilità temporanea con lesioni significative irreversibili o invalidità parziale. 2) Esposizione cronica con effetti irreversibili o parzialmente invalidanti.	[E3]
Significativo	1) Infortunio o inabilità temporanea con disturbi o lesioni significative reversibili a medio termine. 2) Esposizione cronica con effetti reversibili.	[E2]
Lieve	1) Infortunio o inabilità temporanea con effetti rapidamente reversibili. 2) Esposizione cronica con effetti rapidamente reversibili.	[E1]

Individuato uno specifico pericolo o fattore di rischio, il valore numerico del rischio [R] è stimato quale prodotto dell'Entità del danno [E] per la Probabilità di accadimento [P] dello stesso.

$$[R] = [P] \times [E]$$

Il **Rischio [R]**, quindi, è la quantificazione (stima) del rischio. Esso può assumere un valore sintetico compreso tra 1 e 16, come si può evincere dalla matrice del rischio di seguito riportata.

Rischio [R]	Improbabile [P1]	Poco probabile [P2]	Probabile [P3]	Molto probabile [P4]
Danno lieve [E1]	Rischio basso [P1]X[E1]=1	Rischio basso [P2]X[E1]=2	Rischio moderato [P3]X[E1]=3	Rischio moderato [P4]X[E1]=4
Danno significativo [E2]	Rischio basso [P1]X[E2]=2	Rischio moderato [P2]X[E2]=4	Rischio medio [P3]X[E2]=6	Rischio rilevante [P4]X[E2]=8
Danno grave [E3]	Rischio moderato [P1]X[E3]=3	Rischio medio [P2]X[E3]=6	Rischio rilevante [P3]X[E3]=9	Rischio alto [P4]X[E3]=12
Danno gravissimo [E4]	Rischio moderato [P1]X[E4]=4	Rischio rilevante [P2]X[E4]=8	Rischio alto [P3]X[E4]=12	Rischio alto [P4]X[E4]=16

ESITO DELLA VALUTAZIONE DEI RISCHI

Sigla	Attività	Entità del Danno Probabilità
	- LAVORAZIONI E FASI -	
LF	Allestimento del cantiere	
LF	Realizzazione della recinzione e degli accessi al cantiere (fase)	
LV	Addetto alla realizzazione della recinzione e degli accessi al cantiere	

Sigla	Attività	Entità del Danno Probabilità
AT	Attrezzi manuali	
RS	Punture, tagli, abrasioni	E1 * P1 = 1
RS	Urti, colpi, impatti, compressioni	E1 * P1 = 1
AT	Scala semplice	
RS	Caduta dall'alto	E1 * P1 = 1
RS	Urti, colpi, impatti, compressioni	E1 * P1 = 1
RS	Movimentazione manuale dei carichi	E1 * P1 = 1
AT	Sega circolare	
RS	Elettrocuzione	E1 * P1 = 1
RS	Inalazione polveri, fibre	E1 * P1 = 1
RS	Punture, tagli, abrasioni	E1 * P1 = 1
RS	Rumore	E1 * P1 = 1
RS	Scivolamenti, cadute a livello	E1 * P1 = 1
RS	Urti, colpi, impatti, compressioni	E1 * P1 = 1
AT	Smerigliatrice angolare (flessibile)	
RS	Elettrocuzione	E1 * P1 = 1
RS	Inalazione polveri, fibre	E1 * P1 = 1
RS	Punture, tagli, abrasioni	E1 * P1 = 1
RS	Rumore	E1 * P1 = 1
RS	Vibrazioni	E1 * P1 = 1
AT	Trapano elettrico	
RS	Elettrocuzione	E1 * P1 = 1
RS	Inalazione polveri, fibre	E1 * P1 = 1
RS	Punture, tagli, abrasioni	E1 * P1 = 1
RS	Rumore	E1 * P1 = 1
RS	Vibrazioni	E1 * P1 = 1
MC1	M.M.C. (sollevamento e trasporto) [Le azioni di sollevamento e trasporto non comportano alcun rischio per la maggior parte della popolazione.]	E1 * P1 = 1
MA	Autocarro	
RS	Cesoiamenti, stritolamenti	E2 * P1 = 2
RS	Getti, schizzi	E2 * P1 = 2
RS	Inalazione polveri, fibre	E1 * P1 = 1
RM	Rumore per "Operatore autocarro" [Il livello di esposizione è "Minore dei valori inferiori di azione: 80 dB(A) e 135 dB(C)."]	E1 * P1 = 1
RS	Incendi, esplosioni	E3 * P1 = 3
RS	Investimento, ribaltamento	E3 * P1 = 3
RS	Urti, colpi, impatti, compressioni	E2 * P1 = 2
VB	Vibrazioni per "Operatore autocarro" [HAV "Non presente", WBV "Inferiore a 0,5 m/s ² "]	E2 * P1 = 2
LF	Alliestimento di aree di deposito provvisorie per materiali recuperabili (fase)	
LV	Adetto all'allestimento di aree di deposito provvisorie per materiali recuperabili	
AT	Attrezzi manuali	
RS	Punture, tagli, abrasioni	E1 * P1 = 1
RS	Urti, colpi, impatti, compressioni	E1 * P1 = 1
AT	Scala semplice	
RS	Caduta dall'alto	E1 * P1 = 1
RS	Urti, colpi, impatti, compressioni	E1 * P1 = 1
RS	Movimentazione manuale dei carichi	E1 * P1 = 1
AT	Sega circolare	
RS	Elettrocuzione	E1 * P1 = 1
RS	Inalazione polveri, fibre	E1 * P1 = 1
RS	Punture, tagli, abrasioni	E1 * P1 = 1
RS	Rumore	E1 * P1 = 1
RS	Scivolamenti, cadute a livello	E1 * P1 = 1
RS	Urti, colpi, impatti, compressioni	E1 * P1 = 1
AT	Smerigliatrice angolare (flessibile)	
RS	Elettrocuzione	E1 * P1 = 1
RS	Inalazione polveri, fibre	E1 * P1 = 1
RS	Punture, tagli, abrasioni	E1 * P1 = 1
RS	Rumore	E1 * P1 = 1
RS	Vibrazioni	E1 * P1 = 1
AT	Trapano elettrico	
RS	Elettrocuzione	E1 * P1 = 1
RS	Inalazione polveri, fibre	E1 * P1 = 1
RS	Punture, tagli, abrasioni	E1 * P1 = 1
RS	Rumore	E1 * P1 = 1
RS	Vibrazioni	E1 * P1 = 1
MA	Autocarro	
RS	Cesoiamenti, stritolamenti	E2 * P1 = 2
RS	Getti, schizzi	E2 * P1 = 2
RS	Inalazione polveri, fibre	E1 * P1 = 1
RM	Rumore per "Operatore autocarro" [Il livello di esposizione è "Minore dei valori inferiori di azione:	E1 * P1 = 1

Sigla	Attività	Entità del Danno Probabilità
	80 dB(A) e 135 dB(C)].	
RS	Incendi, esplosioni	E3 * P1 = 3
RS	Investimento, ribaltamento	E3 * P1 = 3
RS	Urti, colpi, impatti, compressioni	E2 * P1 = 2
VB	Vibrazioni per "Operatore autocarro" [HAV "Non presente", WBV "Inferiore a 0,5 m/s ² "]	E2 * P1 = 2
MA	Pala meccanica (minipala)	
RS	Cesoiamenti, stritolamenti	E2 * P1 = 2
RS	Inalazione polveri, fibre	E1 * P1 = 1
RS	Incendi, esplosioni	E3 * P1 = 3
RS	Investimento, ribaltamento	E3 * P1 = 3
RM	Rumore per "Operatore pala meccanica" [Il livello di esposizione è "Minore dei valori inferiori di azione: 80 dB(A) e 135 dB(C)].	E1 * P1 = 1
RS	Scivolamenti, cadute a livello	E1 * P1 = 1
RS	Urti, colpi, impatti, compressioni	E2 * P1 = 2
VB	Vibrazioni per "Operatore pala meccanica" [HAV "Non presente", WBV "Compreso tra 0,5 e 1 m/s ² "]	E2 * P3 = 6
MA	Autogru	
RS	Caduta di materiale dall'alto o a livello	E3 * P2 = 6
RS	Elettrocuzione	E3 * P1 = 3
RS	Getti, schizzi	E1 * P2 = 2
RS	Incendi, esplosioni	E3 * P1 = 3
RS	Investimento, ribaltamento	E3 * P1 = 3
RS	Punture, tagli, abrasioni	E1 * P1 = 1
RM	Rumore per "Operatore autogru" [Il livello di esposizione è "Minore dei valori inferiori di azione: 80 dB(A) e 135 dB(C)].	E1 * P1 = 1
RS	Urti, colpi, impatti, compressioni	E2 * P1 = 2
VB	Vibrazioni per "Operatore autogru" [HAV "Non presente", WBV "Inferiore a 0,5 m/s ² "]	E2 * P1 = 2
LF	Realizzazione di impianto di messa a terra del cantiere (fase)	
LV	Addetto alla realizzazione di impianto di messa a terra del cantiere	
AT	Attrezzi manuali	
RS	Punture, tagli, abrasioni	E1 * P1 = 1
RS	Urti, colpi, impatti, compressioni	E1 * P1 = 1
AT	Avvitatore elettrico	
RS	Elettrocuzione	E1 * P1 = 1
RS	Urti, colpi, impatti, compressioni	E1 * P1 = 1
AT	Scala semplice	
RS	Caduta dall'alto	E1 * P1 = 1
RS	Urti, colpi, impatti, compressioni	E1 * P1 = 1
RS	Movimentazione manuale dei carichi	E1 * P1 = 1
AT	Scala doppia	
RS	Caduta dall'alto	E1 * P1 = 1
RS	Cesoiamenti, stritolamenti	E1 * P1 = 1
RS	Urti, colpi, impatti, compressioni	E1 * P1 = 1
RS	Movimentazione manuale dei carichi	E1 * P1 = 1
RS	Elettrocuzione	E3 * P3 = 9
LF	Realizzazione di impianto di protezione da scariche atmosferiche del cantiere (fase)	
LV	Addetto alla realizzazione di impianto di protezione da scariche atmosferiche del cantiere	
AT	Attrezzi manuali	
RS	Punture, tagli, abrasioni	E1 * P1 = 1
RS	Urti, colpi, impatti, compressioni	E1 * P1 = 1
AT	Scala semplice	
RS	Caduta dall'alto	E1 * P1 = 1
RS	Urti, colpi, impatti, compressioni	E1 * P1 = 1
RS	Movimentazione manuale dei carichi	E1 * P1 = 1
AT	Scala doppia	
RS	Caduta dall'alto	E1 * P1 = 1
RS	Cesoiamenti, stritolamenti	E1 * P1 = 1
RS	Urti, colpi, impatti, compressioni	E1 * P1 = 1
RS	Movimentazione manuale dei carichi	E1 * P1 = 1
AT	Trapano elettrico	
RS	Elettrocuzione	E1 * P1 = 1
RS	Inalazione polveri, fibre	E1 * P1 = 1
RS	Punture, tagli, abrasioni	E1 * P1 = 1
RS	Rumore	E1 * P1 = 1
RS	Vibrazioni	E1 * P1 = 1
RS	Elettrocuzione	E3 * P3 = 9
LF	Realizzazione di impianto elettrico del cantiere (fase)	
LV	Addetto alla realizzazione di impianto elettrico di cantiere	
AT	Attrezzi manuali	
RS	Punture, tagli, abrasioni	E1 * P1 = 1
RS	Urti, colpi, impatti, compressioni	E1 * P1 = 1
AT	Ponteggio mobile o trabattello	

Sigla	Attività	Entità del Danno Probabilità
RS	Caduta dall'alto	E1 * P1 = 1
RS	Caduta di materiale dall'alto o a livello	E1 * P1 = 1
RS	Urti, colpi, impatti, compressioni	E1 * P1 = 1
AT	Scala doppia	
RS	Caduta dall'alto	E1 * P1 = 1
RS	Cesoiamenti, stritolamenti	E1 * P1 = 1
RS	Urti, colpi, impatti, compressioni	E1 * P1 = 1
RS	Movimentazione manuale dei carichi	E1 * P1 = 1
AT	Scala semplice	
RS	Caduta dall'alto	E1 * P1 = 1
RS	Urti, colpi, impatti, compressioni	E1 * P1 = 1
RS	Movimentazione manuale dei carichi	E1 * P1 = 1
AT	Trapano elettrico	
RS	Elettrocuzione	E1 * P1 = 1
RS	Inalazione polveri, fibre	E1 * P1 = 1
RS	Punture, tagli, abrasioni	E1 * P1 = 1
RS	Rumore	E1 * P1 = 1
RS	Vibrazioni	E1 * P1 = 1
RS	Elettrocuzione	E3 * P3 = 9
LF	Montaggio del ponteggio metallico fisso (fase)	
LV	Addetto al montaggio del ponteggio metallico fisso	
AT	Argano a bandiera	
RS	Caduta dall'alto	E4 * P2 = 8
RS	Caduta di materiale dall'alto o a livello	E4 * P2 = 8
RS	Elettrocuzione	E4 * P1 = 4
RS	Scivolamenti, cadute a livello	E1 * P1 = 1
RS	Urti, colpi, impatti, compressioni	E2 * P1 = 2
AT	Attrezzi manuali	
RS	Punture, tagli, abrasioni	E1 * P1 = 1
RS	Urti, colpi, impatti, compressioni	E1 * P1 = 1
AT	Scala semplice	
RS	Caduta dall'alto	E1 * P1 = 1
RS	Urti, colpi, impatti, compressioni	E1 * P1 = 1
RS	Movimentazione manuale dei carichi	E1 * P1 = 1
AT	Trapano elettrico	
RS	Elettrocuzione	E1 * P1 = 1
RS	Inalazione polveri, fibre	E1 * P1 = 1
RS	Punture, tagli, abrasioni	E1 * P1 = 1
RS	Rumore	E1 * P1 = 1
RS	Vibrazioni	E1 * P1 = 1
RS	Caduta dall'alto	E4 * P1 = 4
RM	Rumore per "Ponteggiatore" [Il livello di esposizione è "Minore dei valori inferiori di azione: 80 dB(A) e 135 dB(C)".]	E1 * P1 = 1
MC1	M.M.C. (sollevamento e trasporto) [Le azioni di sollevamento e trasporto non comportano alcun rischio per la maggior parte della popolazione.]	E1 * P1 = 1
MA	Autocarro	
RS	Cesoiamenti, stritolamenti	E2 * P1 = 2
RS	Getti, schizzi	E2 * P1 = 2
RS	Inalazione polveri, fibre	E1 * P1 = 1
RM	Rumore per "Operatore autocarro" [Il livello di esposizione è "Minore dei valori inferiori di azione: 80 dB(A) e 135 dB(C)".]	E1 * P1 = 1
RS	Incendi, esplosioni	E3 * P1 = 3
RS	Investimento, ribaltamento	E3 * P1 = 3
RS	Urti, colpi, impatti, compressioni	E2 * P1 = 2
VB	Vibrazioni per "Operatore autocarro" [HAV "Non presente", WBV "Inferiore a 0,5 m/s ² "]	E2 * P1 = 2
LF	Installazione sistemi di ancoraggio in copertura con accesso da ponteggio (fase)	
LV	Addetto all'installazione sistemi di ancoraggio in copertura con accesso da ponteggio	
AT	Argano a bandiera	
RS	Caduta dall'alto	E4 * P2 = 8
RS	Caduta di materiale dall'alto o a livello	E4 * P2 = 8
RS	Elettrocuzione	E4 * P1 = 4
RS	Scivolamenti, cadute a livello	E1 * P1 = 1
RS	Urti, colpi, impatti, compressioni	E2 * P1 = 2
AT	Attrezzi manuali	
RS	Punture, tagli, abrasioni	E1 * P1 = 1
RS	Urti, colpi, impatti, compressioni	E1 * P1 = 1
AT	Ponteggio metallico fisso	
RS	Caduta dall'alto	E1 * P1 = 1
RS	Caduta di materiale dall'alto o a livello	E1 * P1 = 1
RS	Scivolamenti, cadute a livello	E1 * P1 = 1
AT	Trapano elettrico	

Sigla	Attività	Entità del Danno Probabilità
RS	Elettrocuzione	E1 * P1 = 1
RS	Inalazione polveri, fibre	E1 * P1 = 1
RS	Punture, tagli, abrasioni	E1 * P1 = 1
RS	Rumore	E1 * P1 = 1
RS	Vibrazioni	E1 * P1 = 1
RS	Caduta dall'alto	E4 * P4 = 16
RS	Caduta di materiale dall'alto o a livello	E3 * P2 = 6
CH	Chimico [Rischio sicuramente: "Irrilevante per la salute".]	E1 * P1 = 1
RM	Rumore per "Operaio comune (assistenza murature)" [Il livello di esposizione è "Maggiore dei valori superiori di azione: 85 dB(A) e 137 dB(C)".]	E3 * P3 = 9
RS	Scivolamenti, cadute a livello	E1 * P1 = 1
LF	Montaggio di parapetti provvisori (fase)	
LV	Addetto al montaggio di parapetti provvisori	
AT	Attrezzi manuali	
RS	Punture, tagli, abrasioni	E1 * P1 = 1
RS	Urti, colpi, impatti, compressioni	E1 * P1 = 1
AT	Avvitatore elettrico	
RS	Elettrocuzione	E1 * P1 = 1
RS	Urti, colpi, impatti, compressioni	E1 * P1 = 1
AT	Trapano elettrico	
RS	Elettrocuzione	E1 * P1 = 1
RS	Inalazione polveri, fibre	E1 * P1 = 1
RS	Punture, tagli, abrasioni	E1 * P1 = 1
RS	Rumore	E1 * P1 = 1
RS	Vibrazioni	E1 * P1 = 1
RS	Caduta dall'alto	E4 * P1 = 4
RM	Rumore per "Ponteggiatore" [Il livello di esposizione è "Minore dei valori inferiori di azione: 80 dB(A) e 135 dB(C)".]	E1 * P1 = 1
MC1	M.M.C. (sollevamento e trasporto) [Le azioni di sollevamento e trasporto non comportano alcun rischio per la maggior parte della popolazione.]	E1 * P1 = 1
MA	Piattaforma sviluppabile	
RS	Caduta dall'alto	E3 * P1 = 3
RS	Caduta di materiale dall'alto o a livello	E3 * P1 = 3
RS	Cesoiamenti, stritolamenti	E2 * P1 = 2
RS	Elettrocuzione	E3 * P1 = 3
RS	Incendi, esplosioni	E3 * P1 = 3
LF	Installazione di rete anticaduta (fase)	
LV	Addetto all'Installazione di rete anticaduta	
AT	Attrezzi manuali	
RS	Punture, tagli, abrasioni	E1 * P1 = 1
RS	Urti, colpi, impatti, compressioni	E1 * P1 = 1
AT	Avvitatore elettrico	
RS	Elettrocuzione	E1 * P1 = 1
RS	Urti, colpi, impatti, compressioni	E1 * P1 = 1
AT	Trapano elettrico	
RS	Elettrocuzione	E1 * P1 = 1
RS	Inalazione polveri, fibre	E1 * P1 = 1
RS	Punture, tagli, abrasioni	E1 * P1 = 1
RS	Rumore	E1 * P1 = 1
RS	Vibrazioni	E1 * P1 = 1
RS	Caduta dall'alto	E4 * P1 = 4
RM	Rumore per "Ponteggiatore" [Il livello di esposizione è "Minore dei valori inferiori di azione: 80 dB(A) e 135 dB(C)".]	E1 * P1 = 1
MC1	M.M.C. (sollevamento e trasporto) [Le azioni di sollevamento e trasporto non comportano alcun rischio per la maggior parte della popolazione.]	E1 * P1 = 1
MA	Piattaforma sviluppabile	
RS	Caduta dall'alto	E3 * P1 = 3
RS	Caduta di materiale dall'alto o a livello	E3 * P1 = 3
RS	Cesoiamenti, stritolamenti	E2 * P1 = 2
RS	Elettrocuzione	E3 * P1 = 3
RS	Incendi, esplosioni	E3 * P1 = 3
LF	Rimozione Amianto	
LF	Allestimento di zone per lo stoccaggio rifiuti (fase)	
LV	Addetto all'allestimento di zone per lo stoccaggio rifiuti	
AT	Attrezzi manuali	
RS	Punture, tagli, abrasioni	E1 * P1 = 1
RS	Urti, colpi, impatti, compressioni	E1 * P1 = 1
AT	Scala doppia	
RS	Caduta dall'alto	E1 * P1 = 1
RS	Cesoiamenti, stritolamenti	E1 * P1 = 1
RS	Urti, colpi, impatti, compressioni	E1 * P1 = 1

Sigla	Attività	Entità del Danno Probabilità
RS	Movimentazione manuale dei carichi	E1 * P1 = 1
AT	Smerigliatrice angolare (flessibile)	
RS	Elettrocuzione	E1 * P1 = 1
RS	Inalazione polveri, fibre	E1 * P1 = 1
RS	Punture, tagli, abrasioni	E1 * P1 = 1
RS	Rumore	E1 * P1 = 1
RS	Vibrazioni	E1 * P1 = 1
AT	Trapano elettrico	
RS	Elettrocuzione	E1 * P1 = 1
RS	Inalazione polveri, fibre	E1 * P1 = 1
RS	Punture, tagli, abrasioni	E1 * P1 = 1
RS	Rumore	E1 * P1 = 1
RS	Vibrazioni	E1 * P1 = 1
RS	Caduta dall'alto	E1 * P1 = 1
RS	Caduta di materiale dall'alto o a livello	E1 * P1 = 1
RS	Elettrocuzione	E1 * P1 = 1
RS	Inalazione polveri, fibre	E1 * P1 = 1
RS	Urti, colpi, impatti, compressioni	E1 * P1 = 1
MA	Autocarro	
RS	Cesoiamenti, stritolamenti	E2 * P1 = 2
RS	Getti, schizzi	E2 * P1 = 2
RS	Inalazione polveri, fibre	E1 * P1 = 1
RM	Rumore per "Operatore autocarro" [Il livello di esposizione è "Minore dei valori inferiori di azione: 80 dB(A) e 135 dB(C)".]	E1 * P1 = 1
RS	Incendi, esplosioni	E3 * P1 = 3
RS	Investimento, ribaltamento	E3 * P1 = 3
RS	Urti, colpi, impatti, compressioni	E2 * P1 = 2
VB	Vibrazioni per "Operatore autocarro" [HAV "Non presente", WBV "Inferiore a 0,5 m/s ² "]	E2 * P1 = 2
MA	Pala meccanica (minipala)	
RS	Cesoiamenti, stritolamenti	E2 * P1 = 2
RS	Inalazione polveri, fibre	E1 * P1 = 1
RS	Incendi, esplosioni	E3 * P1 = 3
RS	Investimento, ribaltamento	E3 * P1 = 3
RM	Rumore per "Operatore pala meccanica" [Il livello di esposizione è "Minore dei valori inferiori di azione: 80 dB(A) e 135 dB(C)".]	E1 * P1 = 1
RS	Scivolamenti, cadute a livello	E1 * P1 = 1
RS	Urti, colpi, impatti, compressioni	E2 * P1 = 2
VB	Vibrazioni per "Operatore pala meccanica" [HAV "Non presente", WBV "Compreso tra 0,5 e 1 m/s ² "]	E2 * P3 = 6
MA	Autogru	
RS	Caduta di materiale dall'alto o a livello	E3 * P2 = 6
RS	Elettrocuzione	E3 * P1 = 3
RS	Getti, schizzi	E1 * P2 = 2
RS	Incendi, esplosioni	E3 * P1 = 3
RS	Investimento, ribaltamento	E3 * P1 = 3
RS	Punture, tagli, abrasioni	E1 * P1 = 1
RM	Rumore per "Operatore autogru" [Il livello di esposizione è "Minore dei valori inferiori di azione: 80 dB(A) e 135 dB(C)".]	E1 * P1 = 1
RS	Urti, colpi, impatti, compressioni	E2 * P1 = 2
VB	Vibrazioni per "Operatore autogru" [HAV "Non presente", WBV "Inferiore a 0,5 m/s ² "]	E2 * P1 = 2
LF	Realizzazione di un'area di decontaminazione del personale (fase)	
LV	Adetto alla realizzazione di un'area di decontaminazione del personale	
AT	Attrezzi manuali	
RS	Punture, tagli, abrasioni	E1 * P1 = 1
RS	Urti, colpi, impatti, compressioni	E1 * P1 = 1
AT	Avvitatore elettrico	
RS	Elettrocuzione	E1 * P1 = 1
RS	Urti, colpi, impatti, compressioni	E1 * P1 = 1
AT	Scala semplice	
RS	Caduta dall'alto	E1 * P1 = 1
RS	Urti, colpi, impatti, compressioni	E1 * P1 = 1
RS	Movimentazione manuale dei carichi	E1 * P1 = 1
AM	Amianto [Livello di esposizione ad amianto basso.]	E1 * P1 = 1
MA	Autocarro	
RS	Cesoiamenti, stritolamenti	E2 * P1 = 2
RS	Getti, schizzi	E2 * P1 = 2
RS	Inalazione polveri, fibre	E1 * P1 = 1
RM	Rumore per "Operatore autocarro" [Il livello di esposizione è "Minore dei valori inferiori di azione: 80 dB(A) e 135 dB(C)".]	E1 * P1 = 1
RS	Incendi, esplosioni	E3 * P1 = 3
RS	Investimento, ribaltamento	E3 * P1 = 3
RS	Urti, colpi, impatti, compressioni	E2 * P1 = 2

Sigla	Attività	Entità del Danno Probabilità
VB	Vibrazioni per "Operatore autocarro" [HAV "Non presente", WBV "Inferiore a 0,5 m/s ² "]	E2 * P1 = 2
LF	Realizzazione di un confinamento artificiale delle fibre d'amianto (fase)	
LV	Addetto alla realizzazione di un confinamento artificiale delle fibre d'amianto	
AT	Attrezzi manuali	
RS	Punture, tagli, abrasioni	E1 * P1 = 1
RS	Urti, colpi, impatti, compressioni	E1 * P1 = 1
AT	Avvitatore elettrico	
RS	Elettrocuzione	E1 * P1 = 1
RS	Urti, colpi, impatti, compressioni	E1 * P1 = 1
AT	Scala semplice	
RS	Caduta dall'alto	E1 * P1 = 1
RS	Urti, colpi, impatti, compressioni	E1 * P1 = 1
RS	Movimentazione manuale dei carichi	E1 * P1 = 1
AM	Amianto [Livello di esposizione ad amianto basso.]	E1 * P1 = 1
LF	Rimozione di coperture in cemento amianto (fase)	
LV	Addetto alla rimozione di coperture in cemento amianto	
AT	Argano a bandiera	
RS	Caduta dall'alto	E4 * P2 = 8
RS	Caduta di materiale dall'alto o a livello	E4 * P2 = 8
RS	Elettrocuzione	E4 * P1 = 4
RS	Scivolamenti, cadute a livello	E1 * P1 = 1
RS	Urti, colpi, impatti, compressioni	E2 * P1 = 2
AT	Attrezzi manuali	
RS	Punture, tagli, abrasioni	E1 * P1 = 1
RS	Urti, colpi, impatti, compressioni	E1 * P1 = 1
AT	Avvitatore elettrico	
RS	Elettrocuzione	E1 * P1 = 1
RS	Urti, colpi, impatti, compressioni	E1 * P1 = 1
AT	Ponteggio metallico fisso	
RS	Caduta dall'alto	E1 * P1 = 1
RS	Caduta di materiale dall'alto o a livello	E1 * P1 = 1
RS	Scivolamenti, cadute a livello	E1 * P1 = 1
RS	Caduta dall'alto	E4 * P3 = 12
MC1	M.M.C. (sollevamento e trasporto) [Le azioni di sollevamento e trasporto non comportano alcun rischio per la maggior parte della popolazione.]	E1 * P1 = 1
AM	Amianto [Livello di esposizione ad amianto alto.]	E4 * P4 = 16
LV	Addetto alla rimozione di manto di copertura in coppi	
AT	Attrezzi manuali	
RS	Punture, tagli, abrasioni	E1 * P1 = 1
RS	Urti, colpi, impatti, compressioni	E1 * P1 = 1
AT	Martello demolitore elettrico	
RS	Elettrocuzione	E1 * P1 = 1
RS	Inalazione polveri, fibre	E1 * P1 = 1
RS	Rumore	E1 * P1 = 1
RS	Urti, colpi, impatti, compressioni	E1 * P1 = 1
RS	Vibrazioni	E1 * P1 = 1
AT	Canale per scarico macerie	
RS	Caduta di materiale dall'alto o a livello	E1 * P1 = 1
RS	Inalazione polveri, fibre	E1 * P1 = 1
AT	Ponteggio metallico fisso	
RS	Caduta dall'alto	E1 * P1 = 1
RS	Caduta di materiale dall'alto o a livello	E1 * P1 = 1
RS	Scivolamenti, cadute a livello	E1 * P1 = 1
RS	Caduta dall'alto	E4 * P1 = 4
RS	Caduta di materiale dall'alto o a livello	E1 * P1 = 1
RS	Inalazione polveri, fibre	E1 * P1 = 1
MC1	M.M.C. (sollevamento e trasporto) [Le azioni di sollevamento e trasporto non comportano alcun rischio per la maggior parte della popolazione.]	E1 * P1 = 1
RM	Rumore per "Operaio comune polivalente (demolizioni)" [Il livello di esposizione è "Maggiore dei valori superiori di azione: 85 dB(A) e 137 dB(C)".]	E3 * P3 = 9
VB	Vibrazioni per "Operaio comune polivalente (demolizioni)" [HAV "Compreso tra 2,5 e 5,0 m/s ² ", WBV "Non presente"]	E3 * P3 = 9
MA	Autocarro	
RS	Cesoiamenti, stritolamenti	E2 * P1 = 2
RS	Getti, schizzi	E2 * P1 = 2
RS	Inalazione polveri, fibre	E1 * P1 = 1
RM	Rumore per "Operatore autocarro" [Il livello di esposizione è "Minore dei valori inferiori di azione: 80 dB(A) e 135 dB(C)".]	E1 * P1 = 1
RS	Incendi, esplosioni	E3 * P1 = 3
RS	Investimento, ribaltamento	E3 * P1 = 3
RS	Urti, colpi, impatti, compressioni	E2 * P1 = 2

Sigla	Attività	Entità del Danno Probabilità
VB	Vibrazioni per "Operatore autocarro" [HAV "Non presente", WBV "Inferiore a 0,5 m/s ² "]	E2 * P1 = 2
MA	Autocarro con cestello	
RS	Caduta dall'alto	E3 * P1 = 3
RS	Caduta di materiale dall'alto o a livello	E3 * P1 = 3
RS	Cesoiamenti, stritolamenti	E2 * P1 = 2
RS	Elettrocuzione	E3 * P1 = 3
RS	Incendi, esplosioni	E3 * P1 = 3
RS	Investimento, ribaltamento	E3 * P1 = 3
RM	Rumore per "Operatore autocarro" [Il livello di esposizione è "Minore dei valori inferiori di azione: 80 dB(A) e 135 dB(C)].	E1 * P1 = 1
VB	Vibrazioni per "Operatore autocarro" [HAV "Non presente", WBV "Inferiore a 0,5 m/s ² "]	E2 * P1 = 2
MA	Autocarro con gru	
RS	Cesoiamenti, stritolamenti	E2 * P1 = 2
RS	Elettrocuzione	E4 * P1 = 4
RS	Getti, schizzi	E1 * P1 = 1
RS	Incendi, esplosioni	E3 * P1 = 3
RS	Investimento, ribaltamento	E3 * P1 = 3
RS	Punture, tagli, abrasioni	E1 * P1 = 1
RM	Rumore per "Operatore autocarro" [Il livello di esposizione è "Minore dei valori inferiori di azione: 80 dB(A) e 135 dB(C)].	E1 * P1 = 1
RS	Urti, colpi, impatti, compressioni	E2 * P1 = 2
VB	Vibrazioni per "Operatore autocarro" [HAV "Non presente", WBV "Inferiore a 0,5 m/s ² "]	E2 * P1 = 2
LF	Incapsulamento di coperture in cemento amianto (fase)	
LV	Addetto all'incapsulamento di coperture in cemento amianto	
AT	Attrezzi manuali	
RS	Punture, tagli, abrasioni	E1 * P1 = 1
RS	Urti, colpi, impatti, compressioni	E1 * P1 = 1
AT	Argano a bandiera	
RS	Caduta dall'alto	E4 * P2 = 8
RS	Caduta di materiale dall'alto o a livello	E4 * P2 = 8
RS	Elettrocuzione	E4 * P1 = 4
RS	Scivolamenti, cadute a livello	E1 * P1 = 1
RS	Urti, colpi, impatti, compressioni	E2 * P1 = 2
AT	Ponteggio metallico fisso	
RS	Caduta dall'alto	E1 * P1 = 1
RS	Caduta di materiale dall'alto o a livello	E1 * P1 = 1
RS	Scivolamenti, cadute a livello	E1 * P1 = 1
RS	Caduta dall'alto	E4 * P3 = 12
AM	Amianto [Livello di esposizione ad amianto basso.]	E1 * P1 = 1
LF	Opere in copertura	
LF	Rimozione di manto di copertura in coppi (fase)	
LV	Addetto alla rimozione di manto di copertura in coppi	
AT	Attrezzi manuali	
RS	Punture, tagli, abrasioni	E1 * P1 = 1
RS	Urti, colpi, impatti, compressioni	E1 * P1 = 1
AT	Martello demolitore elettrico	
RS	Elettrocuzione	E1 * P1 = 1
RS	Inalazione polveri, fibre	E1 * P1 = 1
RS	Rumore	E1 * P1 = 1
RS	Urti, colpi, impatti, compressioni	E1 * P1 = 1
RS	Vibrazioni	E1 * P1 = 1
AT	Canale per scarico macerie	
RS	Caduta di materiale dall'alto o a livello	E1 * P1 = 1
RS	Inalazione polveri, fibre	E1 * P1 = 1
AT	Ponteggio metallico fisso	
RS	Caduta dall'alto	E1 * P1 = 1
RS	Caduta di materiale dall'alto o a livello	E1 * P1 = 1
RS	Scivolamenti, cadute a livello	E1 * P1 = 1
RS	Caduta dall'alto	E4 * P1 = 4
RS	Caduta di materiale dall'alto o a livello	E1 * P1 = 1
RS	Inalazione polveri, fibre	E1 * P1 = 1
MC1	M.M.C. (sollevamento e trasporto) [Le azioni di sollevamento e trasporto non comportano alcun rischio per la maggior parte della popolazione.]	E1 * P1 = 1
RM	Rumore per "Operaio comune polivalente (demolizioni)" [Il livello di esposizione è "Maggiore dei valori superiori di azione: 85 dB(A) e 137 dB(C)].	E3 * P3 = 9
VB	Vibrazioni per "Operaio comune polivalente (demolizioni)" [HAV "Compreso tra 2,5 e 5,0 m/s ² ", WBV "Non presente"]	E3 * P3 = 9
MA	Autocarro	
RS	Cesoiamenti, stritolamenti	E2 * P1 = 2
RS	Getti, schizzi	E2 * P1 = 2
RS	Inalazione polveri, fibre	E1 * P1 = 1

Sigla	Attività	Entità del Danno Probabilità
RM	Rumore per "Operatore autocarro" [Il livello di esposizione è "Minore dei valori inferiori di azione: 80 dB(A) e 135 dB(C)."]	E1 * P1 = 1
RS	Incendi, esplosioni	E3 * P1 = 3
RS	Investimento, ribaltamento	E3 * P1 = 3
RS	Urti, colpi, impatti, compressioni	E2 * P1 = 2
VB	Vibrazioni per "Operatore autocarro" [HAV "Non presente", WBV "Inferiore a 0,5 m/s²"]	E2 * P1 = 2
MA	Autocarro con cestello	
RS	Caduta dall'alto	E3 * P1 = 3
RS	Caduta di materiale dall'alto o a livello	E3 * P1 = 3
RS	Cesoiamenti, stritolamenti	E2 * P1 = 2
RS	Elettrocuzione	E3 * P1 = 3
RS	Incendi, esplosioni	E3 * P1 = 3
RS	Investimento, ribaltamento	E3 * P1 = 3
RM	Rumore per "Operatore autocarro" [Il livello di esposizione è "Minore dei valori inferiori di azione: 80 dB(A) e 135 dB(C)."]	E1 * P1 = 1
VB	Vibrazioni per "Operatore autocarro" [HAV "Non presente", WBV "Inferiore a 0,5 m/s²"]	E2 * P1 = 2
LF	Montaggio di copertura in pannelli termoisolanti REALIZZATI SU MISURA (fase)	
LV	Addetto al montaggio di copertura in pannelli termoisolanti	
AT	Andatoie e Passerelle	
RS	Caduta dall'alto	E1 * P1 = 1
RS	Caduta di materiale dall'alto o a livello	E1 * P1 = 1
AT	Attrezzi manuali	
RS	Punture, tagli, abrasioni	E1 * P1 = 1
RS	Urti, colpi, impatti, compressioni	E1 * P1 = 1
AT	Ponteggio metallico fisso	
RS	Caduta dall'alto	E1 * P1 = 1
RS	Caduta di materiale dall'alto o a livello	E1 * P1 = 1
RS	Scivolamenti, cadute a livello	E1 * P1 = 1
RS	Caduta dall'alto	E4 * P3 = 12
RS	Caduta di materiale dall'alto o a livello	E1 * P1 = 1
MA	Autogru	
RS	Caduta di materiale dall'alto o a livello	E3 * P2 = 6
RS	Elettrocuzione	E3 * P1 = 3
RS	Getti, schizzi	E1 * P2 = 2
RS	Incendi, esplosioni	E3 * P1 = 3
RS	Investimento, ribaltamento	E3 * P1 = 3
RS	Punture, tagli, abrasioni	E1 * P1 = 1
RM	Rumore per "Operatore autogru" [Il livello di esposizione è "Minore dei valori inferiori di azione: 80 dB(A) e 135 dB(C)."]	E1 * P1 = 1
RS	Urti, colpi, impatti, compressioni	E2 * P1 = 2
VB	Vibrazioni per "Operatore autogru" [HAV "Non presente", WBV "Inferiore a 0,5 m/s²"]	E2 * P1 = 2
MA	Autocarro con cestello	
RS	Caduta dall'alto	E3 * P1 = 3
RS	Caduta di materiale dall'alto o a livello	E3 * P1 = 3
RS	Cesoiamenti, stritolamenti	E2 * P1 = 2
RS	Elettrocuzione	E3 * P1 = 3
RS	Incendi, esplosioni	E3 * P1 = 3
RS	Investimento, ribaltamento	E3 * P1 = 3
RM	Rumore per "Operatore autocarro" [Il livello di esposizione è "Minore dei valori inferiori di azione: 80 dB(A) e 135 dB(C)."]	E1 * P1 = 1
VB	Vibrazioni per "Operatore autocarro" [HAV "Non presente", WBV "Inferiore a 0,5 m/s²"]	E2 * P1 = 2
LF	Installazione sistemi di ancoraggio in copertura con accesso da ponteggio (fase)	
LV	Addetto all'installazione sistemi di ancoraggio in copertura con accesso da ponteggio	
AT	Argano a bandiera	
RS	Caduta dall'alto	E4 * P2 = 8
RS	Caduta di materiale dall'alto o a livello	E4 * P2 = 8
RS	Elettrocuzione	E4 * P1 = 4
RS	Scivolamenti, cadute a livello	E1 * P1 = 1
RS	Urti, colpi, impatti, compressioni	E2 * P1 = 2
AT	Attrezzi manuali	
RS	Punture, tagli, abrasioni	E1 * P1 = 1
RS	Urti, colpi, impatti, compressioni	E1 * P1 = 1
AT	Ponteggio metallico fisso	
RS	Caduta dall'alto	E1 * P1 = 1
RS	Caduta di materiale dall'alto o a livello	E1 * P1 = 1
RS	Scivolamenti, cadute a livello	E1 * P1 = 1
AT	Trapano elettrico	
RS	Elettrocuzione	E1 * P1 = 1
RS	Inalazione polveri, fibre	E1 * P1 = 1
RS	Punture, tagli, abrasioni	E1 * P1 = 1
RS	Rumore	E1 * P1 = 1

Sigla	Attività	Entità del Danno Probabilità
RS	Vibrazioni	E1 * P1 = 1
RS	Caduta dall'alto	E4 * P4 = 16
RS	Caduta di materiale dall'alto o a livello	E3 * P2 = 6
CH	Chimico [Rischio sicuramente: "Irrilevante per la salute".]	E1 * P1 = 1
RM	Rumore per "Operaio comune (assistenza murature)" [Il livello di esposizione è "Maggiore dei valori superiori di azione: 85 dB(A) e 137 dB(C)".]	E3 * P3 = 9
RS	Scivolamenti, cadute a livello	E1 * P1 = 1
LF	Impermeabilizzazione di coperture (fase)	
LV	Addetto all'impermeabilizzazione di coperture	
AT	Attrezzi manuali	
RS	Punture, tagli, abrasioni	E1 * P1 = 1
RS	Urti, colpi, impatti, compressioni	E1 * P1 = 1
AT	Argano a bandiera	
RS	Caduta dall'alto	E4 * P2 = 8
RS	Caduta di materiale dall'alto o a livello	E4 * P2 = 8
RS	Elettrocuzione	E4 * P1 = 4
RS	Scivolamenti, cadute a livello	E1 * P1 = 1
RS	Urti, colpi, impatti, compressioni	E2 * P1 = 2
AT	Cannello a gas	
RS	Inalazione fumi, gas, vapori	E1 * P1 = 1
RS	Incendi, esplosioni	E1 * P1 = 1
RS	Rumore	E1 * P1 = 1
RS	Urti, colpi, impatti, compressioni	E1 * P1 = 1
AT	Ponteggio metallico fisso	
RS	Caduta dall'alto	E1 * P1 = 1
RS	Caduta di materiale dall'alto o a livello	E1 * P1 = 1
RS	Scivolamenti, cadute a livello	E1 * P1 = 1
RS	Caduta dall'alto	E4 * P3 = 12
RS	Caduta di materiale dall'alto o a livello	E3 * P2 = 6
RM	Rumore per "Impermeabilizzatore" [Il livello di esposizione è "Maggiore dei valori superiori di azione: 85 dB(A) e 137 dB(C)".]	E3 * P3 = 9
LF	Montaggio di scossaline e canali di gronda (fase)	
LV	Addetto al montaggio di scossaline e canali di gronda	
AT	Argano a bandiera	
RS	Caduta dall'alto	E4 * P2 = 8
RS	Caduta di materiale dall'alto o a livello	E4 * P2 = 8
RS	Elettrocuzione	E4 * P1 = 4
RS	Scivolamenti, cadute a livello	E1 * P1 = 1
RS	Urti, colpi, impatti, compressioni	E2 * P1 = 2
AT	Attrezzi manuali	
RS	Punture, tagli, abrasioni	E1 * P1 = 1
RS	Urti, colpi, impatti, compressioni	E1 * P1 = 1
AT	Ponteggio metallico fisso	
RS	Caduta dall'alto	E1 * P1 = 1
RS	Caduta di materiale dall'alto o a livello	E1 * P1 = 1
RS	Scivolamenti, cadute a livello	E1 * P1 = 1
RS	Caduta dall'alto	E4 * P3 = 12
RS	Caduta di materiale dall'alto o a livello	E1 * P1 = 1
LF	Installazione scala fissa su parete per accesso da esterno alla copertura con ponteggio (fase)	
LV	Addetto all'installazione scala fissa su parete per accesso da esterno alla copertura con ponteggio	
AT	Argano a bandiera	
RS	Caduta dall'alto	E4 * P2 = 8
RS	Caduta di materiale dall'alto o a livello	E4 * P2 = 8
RS	Elettrocuzione	E4 * P1 = 4
RS	Scivolamenti, cadute a livello	E1 * P1 = 1
RS	Urti, colpi, impatti, compressioni	E2 * P1 = 2
AT	Attrezzi manuali	
RS	Punture, tagli, abrasioni	E1 * P1 = 1
RS	Urti, colpi, impatti, compressioni	E1 * P1 = 1
AT	Ponteggio metallico fisso	
RS	Caduta dall'alto	E1 * P1 = 1
RS	Caduta di materiale dall'alto o a livello	E1 * P1 = 1
RS	Scivolamenti, cadute a livello	E1 * P1 = 1
AT	Trapano elettrico	
RS	Elettrocuzione	E1 * P1 = 1
RS	Inalazione polveri, fibre	E1 * P1 = 1
RS	Punture, tagli, abrasioni	E1 * P1 = 1
RS	Rumore	E1 * P1 = 1
RS	Vibrazioni	E1 * P1 = 1
RS	Caduta dall'alto	E4 * P4 = 16

Sigla	Attività	Entità del Danno Probabilità
RS	Caduta di materiale dall'alto o a livello	E3 * P2 = 6
CH	Chimico [Rischio sicuramente: "Irrilevante per la salute".]	E1 * P1 = 1
RM	Rumore per "Operaio comune (assistenza murature)" [Il livello di esposizione è "Maggiore dei valori superiori di azione: 85 dB(A) e 137 dB(C)".]	E3 * P3 = 9
RS	Scivolamenti, cadute a livello	E1 * P1 = 1
LF	Strutturali	
LF	Demolizione di strutture in acciaio eseguita a mano (fase)	
LV	Addetto alla demolizione di strutture in acciaio eseguita a mano	
AT	Attrezzi manuali	
RS	Punture, tagli, abrasioni	E1 * P1 = 1
RS	Urti, colpi, impatti, compressioni	E1 * P1 = 1
AT	Centralina idraulica a motore	
RS	Cesoiamenti, stritolamenti	E1 * P1 = 1
RS	Inalazione fumi, gas, vapori	E1 * P1 = 1
RS	Scoppio	E1 * P1 = 1
RS	Urti, colpi, impatti, compressioni	E1 * P1 = 1
AT	Canale per scarico macerie	
RS	Caduta di materiale dall'alto o a livello	E1 * P1 = 1
RS	Inalazione polveri, fibre	E1 * P1 = 1
AT	Cesoi pneumatiche	
RS	Caduta dall'alto	E1 * P1 = 1
RS	Cesoiamenti, stritolamenti	E1 * P1 = 1
RS	Urti, colpi, impatti, compressioni	E1 * P1 = 1
AT	Compressore con motore endotermico	
RS	Getti, schizzi	E1 * P1 = 1
RS	Inalazione fumi, gas, vapori	E1 * P1 = 1
RS	Incendi, esplosioni	E1 * P1 = 1
RS	Rumore	E1 * P1 = 1
AT	Martello demolitore pneumatico	
RS	Inalazione fumi, gas, vapori	E1 * P1 = 1
RS	Inalazione polveri, fibre	E1 * P1 = 1
RS	Movimentazione manuale dei carichi	E1 * P1 = 1
RS	Rumore	E1 * P1 = 1
RS	Scivolamenti, cadute a livello	E1 * P1 = 1
RS	Urti, colpi, impatti, compressioni	E1 * P1 = 1
RS	Vibrazioni	E1 * P1 = 1
AT	Smerigliatrice angolare (flessibile)	
RS	Elettrocuzione	E1 * P1 = 1
RS	Inalazione polveri, fibre	E1 * P1 = 1
RS	Punture, tagli, abrasioni	E1 * P1 = 1
RS	Rumore	E1 * P1 = 1
RS	Vibrazioni	E1 * P1 = 1
RS	Caduta dall'alto	E1 * P1 = 1
RS	Inalazione polveri, fibre	E2 * P3 = 6
MC1	M.M.C. (sollevamento e trasporto) [Le azioni di sollevamento e trasporto non comportano alcun rischio per la maggior parte della popolazione.]	E1 * P1 = 1
RM	Rumore per "Operaio comune polivalente (demolizioni)" [Il livello di esposizione è "Maggiore dei valori superiori di azione: 85 dB(A) e 137 dB(C)".]	E3 * P3 = 9
RS	Seppellimento, sprofondamento	E3 * P2 = 6
VB	Vibrazioni per "Operaio comune polivalente (demolizioni)" [HAV "Compreso tra 2,5 e 5,0 m/s ² ", WBV "Non presente"]	E3 * P3 = 9
MA	Autocarro	
RS	Cesoiamenti, stritolamenti	E2 * P1 = 2
RS	Getti, schizzi	E2 * P1 = 2
RS	Inalazione polveri, fibre	E1 * P1 = 1
RM	Rumore per "Operatore autocarro" [Il livello di esposizione è "Minore dei valori inferiori di azione: 80 dB(A) e 135 dB(C)".]	E1 * P1 = 1
RS	Incendi, esplosioni	E3 * P1 = 3
RS	Investimento, ribaltamento	E3 * P1 = 3
RS	Urti, colpi, impatti, compressioni	E2 * P1 = 2
VB	Vibrazioni per "Operatore autocarro" [HAV "Non presente", WBV "Inferiore a 0,5 m/s ² "]	E2 * P1 = 2
LF	Demolizione di solai in acciaio eseguita a mano (fase)	
LV	Addetto alla demolizione di solai in acciaio eseguita a mano	
AT	Argano a bandiera	
RS	Caduta dall'alto	E4 * P2 = 8
RS	Caduta di materiale dall'alto o a livello	E4 * P2 = 8
RS	Elettrocuzione	E4 * P1 = 4
RS	Scivolamenti, cadute a livello	E1 * P1 = 1
RS	Urti, colpi, impatti, compressioni	E2 * P1 = 2
AT	Argano a cavalletto	
RS	Caduta dall'alto	E4 * P2 = 8

Sigla	Attività	Entità del Danno Probabilità
RS	Caduta di materiale dall'alto o a livello	E4 * P2 = 8
RS	Urti, colpi, impatti, compressioni	E2 * P1 = 2
RS	Scivolamenti, cadute a livello	E1 * P1 = 1
RS	Elettrocuzione	E4 * P1 = 4
AT	Attrezzi manuali	
RS	Punture, tagli, abrasioni	E1 * P1 = 1
RS	Urti, colpi, impatti, compressioni	E1 * P1 = 1
AT	Canale per scarico macerie	
RS	Caduta di materiale dall'alto o a livello	E1 * P1 = 1
RS	Inalazione polveri, fibre	E1 * P1 = 1
AT	Centralina idraulica a motore	
RS	Cesoamenti, stritolamenti	E1 * P1 = 1
RS	Inalazione fumi, gas, vapori	E1 * P1 = 1
RS	Scoppio	E1 * P1 = 1
RS	Urti, colpi, impatti, compressioni	E1 * P1 = 1
AT	Cesoie pneumatiche	
RS	Caduta dall'alto	E1 * P1 = 1
RS	Cesoamenti, stritolamenti	E1 * P1 = 1
RS	Urti, colpi, impatti, compressioni	E1 * P1 = 1
AT	Compressore con motore endotermico	
RS	Getti, schizzi	E1 * P1 = 1
RS	Inalazione fumi, gas, vapori	E1 * P1 = 1
RS	Incendi, esplosioni	E1 * P1 = 1
RS	Rumore	E1 * P1 = 1
AT	Martello demolitore pneumatico	
RS	Inalazione fumi, gas, vapori	E1 * P1 = 1
RS	Inalazione polveri, fibre	E1 * P1 = 1
RS	Movimentazione manuale dei carichi	E1 * P1 = 1
RS	Rumore	E1 * P1 = 1
RS	Scivolamenti, cadute a livello	E1 * P1 = 1
RS	Urti, colpi, impatti, compressioni	E1 * P1 = 1
RS	Vibrazioni	E1 * P1 = 1
AT	Scala semplice	
RS	Caduta dall'alto	E1 * P1 = 1
RS	Urti, colpi, impatti, compressioni	E1 * P1 = 1
RS	Movimentazione manuale dei carichi	E1 * P1 = 1
AT	Smerigliatrice angolare (flessibile)	
RS	Elettrocuzione	E1 * P1 = 1
RS	Inalazione polveri, fibre	E1 * P1 = 1
RS	Punture, tagli, abrasioni	E1 * P1 = 1
RS	Rumore	E1 * P1 = 1
RS	Vibrazioni	E1 * P1 = 1
RS	Caduta dall'alto	E4 * P3 = 12
RS	Inalazione polveri, fibre	E2 * P3 = 6
MC1	M.M.C. (sollevamento e trasporto) [Le azioni di sollevamento e trasporto non comportano alcun rischio per la maggior parte della popolazione.]	E1 * P1 = 1
RM	Rumore per "Operaio comune polivalente (demolizioni)" [Il livello di esposizione è "Maggiore dei valori superiori di azione: 85 dB(A) e 137 dB(C)."]	E3 * P3 = 9
VB	Vibrazioni per "Operaio comune polivalente (demolizioni)" [HAV "Compreso tra 2,5 e 5,0 m/s ² ", WBV "Non presente"]	E3 * P3 = 9
MA	Autocarro	
RS	Cesoamenti, stritolamenti	E2 * P1 = 2
RS	Getti, schizzi	E2 * P1 = 2
RS	Inalazione polveri, fibre	E1 * P1 = 1
RM	Rumore per "Operatore autocarro" [Il livello di esposizione è "Minore dei valori inferiori di azione: 80 dB(A) e 135 dB(C)."]	E1 * P1 = 1
RS	Incendi, esplosioni	E3 * P1 = 3
RS	Investimento, ribaltamento	E3 * P1 = 3
RS	Urti, colpi, impatti, compressioni	E2 * P1 = 2
VB	Vibrazioni per "Operatore autocarro" [HAV "Non presente", WBV "Inferiore a 0,5 m/s ² "]	E2 * P1 = 2
LF	Montaggio di strutture verticali in acciaio (fase)	
LV	Addetto al montaggio di strutture verticali in acciaio	
AT	Attrezzi manuali	
RS	Punture, tagli, abrasioni	E1 * P1 = 1
RS	Urti, colpi, impatti, compressioni	E1 * P1 = 1
AT	Avvitatore elettrico	
RS	Elettrocuzione	E1 * P1 = 1
RS	Urti, colpi, impatti, compressioni	E1 * P1 = 1
AT	Ponteggio metallico fisso	
RS	Caduta dall'alto	E1 * P1 = 1
RS	Caduta di materiale dall'alto o a livello	E1 * P1 = 1

Sigla	Attività	Entità del Danno Probabilità
RS	Scivolamenti, cadute a livello	E1 * P1 = 1
AT	Saldatrice elettrica	
RS	Elettrocuzione	E1 * P1 = 1
RS	Inalazione fumi, gas, vapori	E1 * P1 = 1
RS	Incendi, esplosioni	E1 * P1 = 1
RS	Radiazioni non ionizzanti	E1 * P1 = 1
AT	Smerigliatrice angolare (flessibile)	
RS	Elettrocuzione	E1 * P1 = 1
RS	Inalazione polveri, fibre	E1 * P1 = 1
RS	Punture, tagli, abrasioni	E1 * P1 = 1
RS	Rumore	E1 * P1 = 1
RS	Vibrazioni	E1 * P1 = 1
RS	Caduta dall'alto	E4 * P4 = 16
RS	Caduta di materiale dall'alto o a livello	E1 * P1 = 1
ROA	R.O.A. per "Saldatura ad elettrodi rivestiti" [Rischio alto per la salute.]	E4 * P4 = 16
MC1	M.M.C. (sollevamento e trasporto) [Le azioni di sollevamento e trasporto non comportano alcun rischio per la maggior parte della popolazione.]	E1 * P1 = 1
MA	Autogru	
RS	Caduta di materiale dall'alto o a livello	E3 * P2 = 6
RS	Elettrocuzione	E3 * P1 = 3
RS	Getti, schizzi	E1 * P2 = 2
RS	Incendi, esplosioni	E3 * P1 = 3
RS	Investimento, ribaltamento	E3 * P1 = 3
RS	Punture, tagli, abrasioni	E1 * P1 = 1
RM	Rumore per "Operatore autogru" [Il livello di esposizione è "Minore dei valori inferiori di azione: 80 dB(A) e 135 dB(C)."]	E1 * P1 = 1
RS	Urti, colpi, impatti, compressioni	E2 * P1 = 2
VB	Vibrazioni per "Operatore autogru" [HAV "Non presente", WBV "Inferiore a 0,5 m/s²"]	E2 * P1 = 2
LF	Montaggio di strutture orizzontali in acciaio (fase)	
LV	Addetto al montaggio di strutture orizzontali in acciaio	
AT	Attrezzi manuali	
RS	Punture, tagli, abrasioni	E1 * P1 = 1
RS	Urti, colpi, impatti, compressioni	E1 * P1 = 1
AT	Avvitatore elettrico	
RS	Elettrocuzione	E1 * P1 = 1
RS	Urti, colpi, impatti, compressioni	E1 * P1 = 1
AT	Ponteggio metallico fisso	
RS	Caduta dall'alto	E1 * P1 = 1
RS	Caduta di materiale dall'alto o a livello	E1 * P1 = 1
RS	Scivolamenti, cadute a livello	E1 * P1 = 1
AT	Saldatrice elettrica	
RS	Elettrocuzione	E1 * P1 = 1
RS	Inalazione fumi, gas, vapori	E1 * P1 = 1
RS	Incendi, esplosioni	E1 * P1 = 1
RS	Radiazioni non ionizzanti	E1 * P1 = 1
AT	Smerigliatrice angolare (flessibile)	
RS	Elettrocuzione	E1 * P1 = 1
RS	Inalazione polveri, fibre	E1 * P1 = 1
RS	Punture, tagli, abrasioni	E1 * P1 = 1
RS	Rumore	E1 * P1 = 1
RS	Vibrazioni	E1 * P1 = 1
RS	Caduta dall'alto	E4 * P4 = 16
RS	Caduta di materiale dall'alto o a livello	E1 * P1 = 1
ROA	R.O.A. per "Saldatura ad elettrodi rivestiti" [Rischio alto per la salute.]	E4 * P4 = 16
MC1	M.M.C. (sollevamento e trasporto) [Le azioni di sollevamento e trasporto non comportano alcun rischio per la maggior parte della popolazione.]	E1 * P1 = 1
MA	Autogru	
RS	Caduta di materiale dall'alto o a livello	E3 * P2 = 6
RS	Elettrocuzione	E3 * P1 = 3
RS	Getti, schizzi	E1 * P2 = 2
RS	Incendi, esplosioni	E3 * P1 = 3
RS	Investimento, ribaltamento	E3 * P1 = 3
RS	Punture, tagli, abrasioni	E1 * P1 = 1
RM	Rumore per "Operatore autogru" [Il livello di esposizione è "Minore dei valori inferiori di azione: 80 dB(A) e 135 dB(C)."]	E1 * P1 = 1
RS	Urti, colpi, impatti, compressioni	E2 * P1 = 2
VB	Vibrazioni per "Operatore autogru" [HAV "Non presente", WBV "Inferiore a 0,5 m/s²"]	E2 * P1 = 2
LF	Montaggio di strutture reticolari in acciaio (fase)	
LV	Addetto al montaggio di strutture reticolari in acciaio	
AT	Attrezzi manuali	
RS	Punture, tagli, abrasioni	E1 * P1 = 1

Sigla	Attività	Entità del Danno Probabilità
RS	Urti, colpi, impatti, compressioni	E1 * P1 = 1
AT	Avvitatore elettrico	
RS	Elettrocuzione	E1 * P1 = 1
RS	Urti, colpi, impatti, compressioni	E1 * P1 = 1
AT	Ponteggio metallico fisso	
RS	Caduta dall'alto	E1 * P1 = 1
RS	Caduta di materiale dall'alto o a livello	E1 * P1 = 1
RS	Scivolamenti, cadute a livello	E1 * P1 = 1
AT	Saldatrice elettrica	
RS	Elettrocuzione	E1 * P1 = 1
RS	Inalazione fumi, gas, vapori	E1 * P1 = 1
RS	Incendi, esplosioni	E1 * P1 = 1
RS	Radiazioni non ionizzanti	E1 * P1 = 1
AT	Smerigliatrice angolare (flessibile)	
RS	Elettrocuzione	E1 * P1 = 1
RS	Inalazione polveri, fibre	E1 * P1 = 1
RS	Punture, tagli, abrasioni	E1 * P1 = 1
RS	Rumore	E1 * P1 = 1
RS	Vibrazioni	E1 * P1 = 1
RS	Caduta dall'alto	E4 * P4 = 16
RS	Caduta di materiale dall'alto o a livello	E1 * P1 = 1
ROA	R.O.A. per "Saldatura ad elettrodi rivestiti" [Rischio alto per la salute.]	E4 * P4 = 16
MC1	M.M.C. (sollevamento e trasporto) [Le azioni di sollevamento e trasporto non comportano alcun rischio per la maggior parte della popolazione.]	E1 * P1 = 1
MA	Autogru	
RS	Caduta di materiale dall'alto o a livello	E3 * P2 = 6
RS	Elettrocuzione	E3 * P1 = 3
RS	Getti, schizzi	E1 * P2 = 2
RS	Incendi, esplosioni	E3 * P1 = 3
RS	Investimento, ribaltamento	E3 * P1 = 3
RS	Punture, tagli, abrasioni	E1 * P1 = 1
RM	Rumore per "Operatore autogru" [Il livello di esposizione è "Minore dei valori inferiori di azione: 80 dB(A) e 135 dB(C)."]	E1 * P1 = 1
RS	Urti, colpi, impatti, compressioni	E2 * P1 = 2
VB	Vibrazioni per "Operatore autogru" [HAV "Non presente", WBV "Inferiore a 0,5 m/s ² "]	E2 * P1 = 2
LF	Finiture	
LF	Rimozione di massetto (fase)	
LV	Addetto alla rimozione di massetto	
AT	Attrezzi manuali	
RS	Punture, tagli, abrasioni	E1 * P1 = 1
RS	Urti, colpi, impatti, compressioni	E1 * P1 = 1
AT	Canale per scarico macerie	
RS	Caduta di materiale dall'alto o a livello	E1 * P1 = 1
RS	Inalazione polveri, fibre	E1 * P1 = 1
AT	Martello demolitore elettrico	
RS	Elettrocuzione	E1 * P1 = 1
RS	Inalazione polveri, fibre	E1 * P1 = 1
RS	Rumore	E1 * P1 = 1
RS	Urti, colpi, impatti, compressioni	E1 * P1 = 1
RS	Vibrazioni	E1 * P1 = 1
RS	Caduta di materiale dall'alto o a livello	E1 * P1 = 1
RS	Inalazione polveri, fibre	E1 * P1 = 1
MC1	M.M.C. (sollevamento e trasporto) [Le azioni di sollevamento e trasporto non comportano alcun rischio per la maggior parte della popolazione.]	E1 * P1 = 1
RM	Rumore per "Operaio comune polivalente (demolizioni)" [Il livello di esposizione è "Maggiore dei valori superiori di azione: 85 dB(A) e 137 dB(C)."]	E3 * P3 = 9
VB	Vibrazioni per "Operaio comune polivalente (demolizioni)" [HAV "Compreso tra 2,5 e 5,0 m/s ² ", WBV "Non presente"]	E3 * P3 = 9
MA	Autocarro	
RS	Cesoiamenti, stritolamenti	E2 * P1 = 2
RS	Getti, schizzi	E2 * P1 = 2
RS	Inalazione polveri, fibre	E1 * P1 = 1
RM	Rumore per "Operatore autocarro" [Il livello di esposizione è "Minore dei valori inferiori di azione: 80 dB(A) e 135 dB(C)."]	E1 * P1 = 1
RS	Incendi, esplosioni	E3 * P1 = 3
RS	Investimento, ribaltamento	E3 * P1 = 3
RS	Urti, colpi, impatti, compressioni	E2 * P1 = 2
VB	Vibrazioni per "Operatore autocarro" [HAV "Non presente", WBV "Inferiore a 0,5 m/s ² "]	E2 * P1 = 2
LF	Realizzazione di pavimentazione industriale a spolvero (fase)	
LV	Addetto alla realizzazione di pavimentazione industriale a spolvero	
AT	Attrezzi manuali	

Sigla	Attività	Entità del Danno Probabilità
RS	Punture, tagli, abrasioni	E1 * P1 = 1
RS	Urti, colpi, impatti, compressioni	E1 * P1 = 1
AT	Livellatrice ad elica	
RS	Cesoamenti, stritolamenti	E1 * P1 = 1
RS	Elettrocuzione	E1 * P1 = 1
RS	Getti, schizzi	E1 * P1 = 1
RS	Inalazione fumi, gas, vapori	E1 * P1 = 1
RS	Movimentazione manuale dei carichi	E1 * P1 = 1
RS	Rumore	E1 * P1 = 1
RS	Scivolamenti, cadute a livello	E1 * P1 = 1
RS	Vibrazioni	E1 * P1 = 1
RM	Rumore per "Pavimentista battuti industriali" [Il livello di esposizione è "Maggiore dei valori superiori di azione: 85 dB(A) e 137 dB(C)."]	E3 * P3 = 9
VB	Vibrazioni per "Pavimentista battuti industriali" [HAV "Compreso tra 2,5 e 5,0 m/s ² ", WBV "Non presente"]	E2 * P3 = 6
LF	Impianti	
LF	Realizzazione di impianto solare fotovoltaico (fase)	
LV	Addetto installazione di impianto solare fotovoltaico	
AT	Attrezzi manuali	
RS	Punture, tagli, abrasioni	E1 * P1 = 1
RS	Urti, colpi, impatti, compressioni	E1 * P1 = 1
AT	Martello demolitore elettrico	
RS	Elettrocuzione	E1 * P1 = 1
RS	Inalazione polveri, fibre	E1 * P1 = 1
RS	Rumore	E1 * P1 = 1
RS	Urti, colpi, impatti, compressioni	E1 * P1 = 1
RS	Vibrazioni	E1 * P1 = 1
AT	Canale per scarico macerie	
RS	Caduta di materiale dall'alto o a livello	E1 * P1 = 1
RS	Inalazione polveri, fibre	E1 * P1 = 1
AT	Ponteggio metallico fisso	
RS	Caduta dall'alto	E1 * P1 = 1
RS	Caduta di materiale dall'alto o a livello	E1 * P1 = 1
RS	Scivolamenti, cadute a livello	E1 * P1 = 1
RS	Caduta dall'alto	E4 * P1 = 4
RS	Caduta di materiale dall'alto o a livello	E1 * P1 = 1
RS	Inalazione polveri, fibre	E1 * P1 = 1
MC1	M.M.C. (sollevamento e trasporto) [Le azioni di sollevamento e trasporto non comportano alcun rischio per la maggior parte della popolazione.]	E1 * P1 = 1
RM	Rumore per "Operaio comune polivalente (demolizioni)" [Il livello di esposizione è "Maggiore dei valori superiori di azione: 85 dB(A) e 137 dB(C)."]	E3 * P3 = 9
VB	Vibrazioni per "Operaio comune polivalente (demolizioni)" [HAV "Compreso tra 2,5 e 5,0 m/s ² ", WBV "Non presente"]	E3 * P3 = 9
MA	Autocarro con cestello	
RS	Caduta dall'alto	E3 * P1 = 3
RS	Caduta di materiale dall'alto o a livello	E3 * P1 = 3
RS	Cesoamenti, stritolamenti	E2 * P1 = 2
RS	Elettrocuzione	E3 * P1 = 3
RS	Incendi, esplosioni	E3 * P1 = 3
RS	Investimento, ribaltamento	E3 * P1 = 3
RM	Rumore per "Operatore autocarro" [Il livello di esposizione è "Minore dei valori inferiori di azione: 80 dB(A) e 135 dB(C)."]	E1 * P1 = 1
VB	Vibrazioni per "Operatore autocarro" [HAV "Non presente", WBV "Inferiore a 0,5 m/s ² "]	E2 * P1 = 2
LF	Realizzazione di impianto elettrico (fase)	
LV	Addetto alla realizzazione di impianto elettrico	
AT	Attrezzi manuali	
RS	Punture, tagli, abrasioni	E1 * P1 = 1
RS	Urti, colpi, impatti, compressioni	E1 * P1 = 1
AT	Avvitatore elettrico	
RS	Elettrocuzione	E1 * P1 = 1
RS	Urti, colpi, impatti, compressioni	E1 * P1 = 1
AT	Scala doppia	
RS	Caduta dall'alto	E1 * P1 = 1
RS	Cesoamenti, stritolamenti	E1 * P1 = 1
RS	Urti, colpi, impatti, compressioni	E1 * P1 = 1
RS	Movimentazione manuale dei carichi	E1 * P1 = 1
AT	Trapano elettrico	
RS	Elettrocuzione	E1 * P1 = 1
RS	Inalazione polveri, fibre	E1 * P1 = 1
RS	Punture, tagli, abrasioni	E1 * P1 = 1
RS	Rumore	E1 * P1 = 1

Sigla	Attività	Entità del Danno Probabilità
RS	Vibrazioni	E1 * P1 = 1
RM	Rumore per "Elettricista (ciclo completo)" [Il livello di esposizione è "Maggiore dei valori superiori di azione: 85 dB(A) e 137 dB(C)".]	E3 * P3 = 9
VB	Vibrazioni per "Elettricista (ciclo completo)" [HAV "Compreso tra 2,5 e 5,0 m/s ² ", WBV "Non presente"]	E2 * P3 = 6
LF	Installazione di corpi illuminanti (fase)	
LV	Addetto all'installazione di corpi illuminanti	
AT	Attrezzi manuali	
RS	Punture, tagli, abrasioni	E1 * P1 = 1
RS	Urti, colpi, impatti, compressioni	E1 * P1 = 1
AT	Avvitatore elettrico	
RS	Elettrocuzione	E1 * P1 = 1
RS	Urti, colpi, impatti, compressioni	E1 * P1 = 1
AT	Scala doppia	
RS	Caduta dall'alto	E1 * P1 = 1
RS	Cesoiamenti, stritolamenti	E1 * P1 = 1
RS	Urti, colpi, impatti, compressioni	E1 * P1 = 1
RS	Movimentazione manuale dei carichi	E1 * P1 = 1
AT	Trapano elettrico	
RS	Elettrocuzione	E1 * P1 = 1
RS	Inalazione polveri, fibre	E1 * P1 = 1
RS	Punture, tagli, abrasioni	E1 * P1 = 1
RS	Rumore	E1 * P1 = 1
RS	Vibrazioni	E1 * P1 = 1
RM	Rumore per "Elettricista (ciclo completo)" [Il livello di esposizione è "Maggiore dei valori superiori di azione: 85 dB(A) e 137 dB(C)".]	E3 * P3 = 9
VB	Vibrazioni per "Elettricista (ciclo completo)" [HAV "Compreso tra 2,5 e 5,0 m/s ² ", WBV "Non presente"]	E2 * P3 = 6
LF	Smontaggio degli apprestamenti del cantiere	
LF	Disallestimento di depositi, zone per lo stoccaggio dei materiali e per gli impianti fissi (fase)	
LV	Addetto al disallestimento di depositi, zone per lo stoccaggio dei materiali e per gli impianti fissi	
AT	Attrezzi manuali	
RS	Punture, tagli, abrasioni	E1 * P1 = 1
RS	Urti, colpi, impatti, compressioni	E1 * P1 = 1
AT	Scala semplice	
RS	Caduta dall'alto	E1 * P1 = 1
RS	Urti, colpi, impatti, compressioni	E1 * P1 = 1
RS	Movimentazione manuale dei carichi	E1 * P1 = 1
AT	Sega circolare	
RS	Elettrocuzione	E1 * P1 = 1
RS	Inalazione polveri, fibre	E1 * P1 = 1
RS	Punture, tagli, abrasioni	E1 * P1 = 1
RS	Rumore	E1 * P1 = 1
RS	Scivolamenti, cadute a livello	E1 * P1 = 1
RS	Urti, colpi, impatti, compressioni	E1 * P1 = 1
AT	Smerigliatrice angolare (flessibile)	
RS	Elettrocuzione	E1 * P1 = 1
RS	Inalazione polveri, fibre	E1 * P1 = 1
RS	Punture, tagli, abrasioni	E1 * P1 = 1
RS	Rumore	E1 * P1 = 1
RS	Vibrazioni	E1 * P1 = 1
AT	Trapano elettrico	
RS	Elettrocuzione	E1 * P1 = 1
RS	Inalazione polveri, fibre	E1 * P1 = 1
RS	Punture, tagli, abrasioni	E1 * P1 = 1
RS	Rumore	E1 * P1 = 1
RS	Vibrazioni	E1 * P1 = 1
RS	Caduta di materiale dall'alto o a livello	E3 * P2 = 6
MA	Autocarro con gru	
RS	Cesoiamenti, stritolamenti	E2 * P1 = 2
RS	Elettrocuzione	E4 * P1 = 4
RS	Getti, schizzi	E1 * P1 = 1
RS	Incendi, esplosioni	E3 * P1 = 3
RS	Investimento, ribaltamento	E3 * P1 = 3
RS	Punture, tagli, abrasioni	E1 * P1 = 1
RM	Rumore per "Operatore autocarro" [Il livello di esposizione è "Minore dei valori inferiori di azione: 80 dB(A) e 135 dB(C)".]	E1 * P1 = 1
RS	Urti, colpi, impatti, compressioni	E2 * P1 = 2
VB	Vibrazioni per "Operatore autocarro" [HAV "Non presente", WBV "Inferiore a 0,5 m/s ² "]	E2 * P1 = 2
LF	Disallestimento di aree di deposito provvisorie per materiali recuperabili (fase)	

Sigla	Attività	Entità del Danno Probabilità
LV	Addeito al disallestimento di aree di deposito provvisorie per materiali recuperabili	
AT	Attrezzi manuali	
RS	Punture, tagli, abrasioni	E1 * P1 = 1
RS	Urti, colpi, impatti, compressioni	E1 * P1 = 1
AT	Scala semplice	
RS	Caduta dall'alto	E1 * P1 = 1
RS	Urti, colpi, impatti, compressioni	E1 * P1 = 1
RS	Movimentazione manuale dei carichi	E1 * P1 = 1
AT	Sega circolare	
RS	Elettrocuzione	E1 * P1 = 1
RS	Inalazione polveri, fibre	E1 * P1 = 1
RS	Punture, tagli, abrasioni	E1 * P1 = 1
RS	Rumore	E1 * P1 = 1
RS	Scivolamenti, cadute a livello	E1 * P1 = 1
RS	Urti, colpi, impatti, compressioni	E1 * P1 = 1
AT	Smerigliatrice angolare (flessibile)	
RS	Elettrocuzione	E1 * P1 = 1
RS	Inalazione polveri, fibre	E1 * P1 = 1
RS	Punture, tagli, abrasioni	E1 * P1 = 1
RS	Rumore	E1 * P1 = 1
RS	Vibrazioni	E1 * P1 = 1
AT	Trapano elettrico	
RS	Elettrocuzione	E1 * P1 = 1
RS	Inalazione polveri, fibre	E1 * P1 = 1
RS	Punture, tagli, abrasioni	E1 * P1 = 1
RS	Rumore	E1 * P1 = 1
RS	Vibrazioni	E1 * P1 = 1
MA	Autocarro con gru	
RS	Cesoiamenti, stritolamenti	E2 * P1 = 2
RS	Elettrocuzione	E4 * P1 = 4
RS	Getti, schizzi	E1 * P1 = 1
RS	Incendi, esplosioni	E3 * P1 = 3
RS	Investimento, ribaltamento	E3 * P1 = 3
RS	Punture, tagli, abrasioni	E1 * P1 = 1
RM	Rumore per "Operatore autocarro" [Il livello di esposizione è "Minore dei valori inferiori di azione: 80 dB(A) e 135 dB(C)".]	E1 * P1 = 1
RS	Urti, colpi, impatti, compressioni	E2 * P1 = 2
VB	Vibrazioni per "Operatore autocarro" [HAV "Non presente", WBV "Inferiore a 0,5 m/s²"]	E2 * P1 = 2
LF	Pulizia generale dell'area di cantiere (fase)	
LV	Addeito alla pulizia generale dell'area di cantiere	
AT	Attrezzi manuali	
RS	Punture, tagli, abrasioni	E1 * P1 = 1
RS	Urti, colpi, impatti, compressioni	E1 * P1 = 1
RS	Investimento, ribaltamento	E3 * P3 = 9
LF	Smobilizzo del cantiere (fase)	
LV	Addeito allo smobilizzo del cantiere	
AT	Attrezzi manuali	
RS	Punture, tagli, abrasioni	E1 * P1 = 1
RS	Urti, colpi, impatti, compressioni	E1 * P1 = 1
AT	Scala doppia	
RS	Caduta dall'alto	E1 * P1 = 1
RS	Cesoiamenti, stritolamenti	E1 * P1 = 1
RS	Urti, colpi, impatti, compressioni	E1 * P1 = 1
RS	Movimentazione manuale dei carichi	E1 * P1 = 1
AT	Scala semplice	
RS	Caduta dall'alto	E1 * P1 = 1
RS	Urti, colpi, impatti, compressioni	E1 * P1 = 1
RS	Movimentazione manuale dei carichi	E1 * P1 = 1
AT	Smerigliatrice angolare (flessibile)	
RS	Elettrocuzione	E1 * P1 = 1
RS	Inalazione polveri, fibre	E1 * P1 = 1
RS	Punture, tagli, abrasioni	E1 * P1 = 1
RS	Rumore	E1 * P1 = 1
RS	Vibrazioni	E1 * P1 = 1
AT	Trapano elettrico	
RS	Elettrocuzione	E1 * P1 = 1
RS	Inalazione polveri, fibre	E1 * P1 = 1
RS	Punture, tagli, abrasioni	E1 * P1 = 1
RS	Rumore	E1 * P1 = 1
RS	Vibrazioni	E1 * P1 = 1
RS	Caduta di materiale dall'alto o a livello	E3 * P2 = 6

Sigla	Attività	Entità del Danno Probabilità
MA	Autocarro con gru	
RS	Cesoiamenti, stritolamenti	E2 * P1 = 2
RS	Elettrocuzione	E4 * P1 = 4
RS	Getti, schizzi	E1 * P1 = 1
RS	Incendi, esplosioni	E3 * P1 = 3
RS	Investimento, ribaltamento	E3 * P1 = 3
RS	Punture, tagli, abrasioni	E1 * P1 = 1
RM	Rumore per "Operatore autocarro" [Il livello di esposizione è "Minore dei valori inferiori di azione: 80 dB(A) e 135 dB(C)".]	E1 * P1 = 1
RS	Urti, colpi, impatti, compressioni	E2 * P1 = 2
VB	Vibrazioni per "Operatore autocarro" [HAV "Non presente", WBV "Inferiore a 0,5 m/s ² "]	E2 * P1 = 2

LEGENDA:

[CA] = Caratteristiche area del Cantiere; [FE] = Fattori esterni che comportano rischi per il Cantiere; [RT] = Rischi che le lavorazioni di cantiere comportano per l'area circostante; [OR] = Organizzazione del Cantiere; [LF] = Lavorazione; [MA] = Macchina; [LV] = Lavoratore; [AT] = Attrezzo; [RS] = Rischio; [RM] = Rischio rumore; [VB] = Rischio vibrazioni; [CH] = Rischio chimico; [CHS] = Rischio chimico (sicurezza); [MC1] = Rischio M.M.C.(sollevamento e trasporto); [MC2] = Rischio M.M.C.(spinta e traino); [MC3] = Rischio M.M.C.(elevata frequenza); [ROA] = Rischio R.O.A.(operazioni di saldatura); [CMR] = Rischio cancerogeno, mutageno o tossico per la riproduzione; [BIO] = Rischio biologico; [RL] = Rischio R.O.A. (laser); [RNC] = Rischio R.O.A. (non coerenti); [CEM] = Rischio campi elettromagnetici; [AM] = Rischio amianto; [RON] = Rischio radiazioni ottiche naturali; [MCS] = Rischio microclima (caldo severo); [MFS] = Rischio microclima (freddo severo); [SA] = Rischio scariche atmosferiche; [IN] = Rischio incendio; [PR] = Prevenzione; [IC] = Coordinamento; [SG] = Segnaletica; [CG] = Coordinamento delle Lavorazioni e Fasi; [UO] = Ulteriori osservazioni; [E1] = Danno lieve; [E2] = Danno significativo; [E3] = Danno grave; [E4] = Danno gravissimo; [P1] = Improbabile; [P2] = Poco probabile; [P3] = Probabile; [P4] = Molto probabile.

ANALISI E VALUTAZIONE RISCHIO RUMORE

La valutazione del rischio specifico è stata effettuata ai sensi della normativa succitata e conformemente agli indirizzi operativi del Coordinamento Tecnico Interregionale della Prevenzione nei Luoghi di Lavoro:

- **Indicazioni Operative del CTIPLL (Rev. 01 del 21 luglio 2021)**, "Indicazioni operative per la prevenzione del rischio da agenti fisici ai sensi del Decreto Legislativo 81/08".

In particolare, per il calcolo del livello di esposizione giornaliera o settimanale e per il calcolo dell'attenuazione offerta dai dispositivi di protezione individuale dell'udito, si è tenuto conto della specifica normativa tecnica di riferimento:

- **UNI EN ISO 9612:2011**, "Acustica - Determinazione dell'esposizione al rumore negli ambienti di lavoro - Metodo tecnico progettuale".
- **UNI 9432:2011**, "Acustica - Determinazione del livello di esposizione personale al rumore nell'ambiente di lavoro".
- **UNI EN 458:2016**, "Protettori dell'udito - Raccomandazioni per la selezione, l'uso, la cura e la manutenzione - Documento guida".

Premessa

La valutazione dell'esposizione dei lavoratori al rumore durante il lavoro è stata effettuata prendendo in considerazione in particolare:

- il livello, il tipo e la durata dell'esposizione, ivi inclusa ogni esposizione a rumore impulsivo;
- i valori limite di esposizione e i valori di azione di cui all'art. 189 del D.Lgs. del 9 aprile 2008, n.81;
- tutti gli effetti sulla salute e sulla sicurezza dei lavoratori particolarmente sensibili al rumore, con particolare riferimento alle donne in gravidanza e i minori;
- per quanto possibile a livello tecnico, tutti gli effetti sulla salute e sicurezza dei lavoratori derivanti da interazioni fra rumore e sostanze ototossiche connesse con l'attività svolta e fra rumore e vibrazioni;
- tutti gli effetti indiretti sulla salute e sulla sicurezza dei lavoratori risultanti da interazioni fra rumore e segnali di avvertimento o altri suoni che vanno osservati al fine di ridurre il rischio di infortuni;
- le informazioni sull'emissione di rumore fornite dai costruttori dell'attrezzatura di lavoro in conformità alle vigenti disposizioni in materia;
- l'esistenza di attrezzature di lavoro alternative progettate per ridurre l'emissione di rumore;
- il prolungamento del periodo di esposizione al rumore oltre l'orario di lavoro normale;
- le informazioni raccolte dalla sorveglianza sanitaria, comprese, per quanto possibile, quelle reperibili nella letteratura scientifica;
- la disponibilità di dispositivi di protezione dell'udito con adeguate caratteristiche di attenuazione.

Qualora i dati indicati nelle schede di valutazione, riportate nella relazione, hanno origine da Banca Dati [B], la valutazione relativa a quella scheda ha carattere preventivo, così come previsto dall'art. 190 del D.Lgs. del 9 aprile 2008, n. 81.

Calcolo dei livelli di esposizione

I modelli di calcolo adottati per stimare i livelli di esposizione giornaliera o settimanale di ciascun lavoratore, l'attenuazione e adeguatezza dei dispositivi sono i modelli riportati nella normativa tecnica. In particolare ai fini del calcolo dell'esposizione personale al rumore è stata utilizzata la seguente espressione che impiega le percentuali di tempo dedicato alle attività, anziché il tempo espresso in ore/minuti:

$$LEX = 10 \log \sum_{i=1}^n \frac{p_i}{100} 10^{0,1L_{Aeq,i}}$$

dove:

L_{EX} è il livello di esposizione personale in dB(A);

$L_{Aeq,i}$ è il livello di esposizione media equivalente L_{eq} in dB(A) prodotto dall'i-esima attività comprensivo delle incertezze;

p_i è la percentuale di tempo dedicata all'attività i-esima

Ai fini della verifica del rispetto del valore limite 87 dB(A) per il calcolo dell'esposizione personale effettiva al rumore l'espressione utilizzata è analoga alla precedente dove, però, si è utilizzato al posto di livello di esposizione media equivalente il livello di esposizione media equivalente effettivo che tiene conto dell'attenuazione del DPI scelto.

I metodi utilizzati per il calcolo del $L_{Aeq,i}$ effettivo e del p_{peak} effettivo a livello dell'orecchio quando si indossa il protettore auricolare, a seconda dei dati disponibili sono quelli previsti dalla norma UNI EN 458:

- Metodo in Banda d'Ottava
- Metodo HML
- Metodo di controllo HML
- Metodo SNR
- Metodo per rumori impulsivi

La verifica di efficacia dei dispositivi di protezione individuale dell'udito, applicando sempre le indicazioni fornite dalla UNI EN 458, è stata fatta confrontando L_{Aeq} i effettivo e del p_{peak} effettivo con quelli desumibili dalle seguenti tabella.

Rumori non impulsivi

Livello effettivo all'orecchio L_{Aeq}	Stima della protezione
Maggiore di Lact	Insufficiente
Tra Lact e Lact - 5	Accettabile
Tra Lact - 5 e Lact - 10	Buona
Tra Lact - 10 e Lact - 15	Accettabile
Minore di Lact - 15	Troppo alta (iperprotezione)

Rumori non impulsivi "Controllo HML" (*)

Livello effettivo all'orecchio L_{Aeq}	Stima della protezione
Maggiore di Lact	Insufficiente
Tra Lact e Lact - 15	Accettabile/Buona
Minore di Lact - 15	Troppo alta (iperprotezione)

Rumori impulsivi

Livello effettivo all'orecchio L_{Aeq} e p_{peak}	Stima della protezione
L_{Aeq} o p_{peak} maggiore di Lact	DPI-u non adeguato
L_{Aeq} e p_{peak} minori di Lact	DPI-u adeguato

Il livello di azione Lact, secondo le indicazioni della UNI EN 458, corrisponde al valore d'azione oltre il quale c'è l'obbligo di utilizzo dei DPI dell'udito.

(*) Nel caso il valore di attenuazione del DPI usato per la verifica è quello relativo al rumore ad alta frequenza (Valore H) la stima della protezione vuol verificare se questa è "insufficiente" (L_{Aeq} maggiore di Lact) o se la protezione "può essere accettabile" (L_{Aeq} minore di Lact) a condizione di maggiori informazioni sul rumore che si sta valutando.

Banca dati RUMORE del CPT di Torino

Banca dati realizzata dal C.P.T.-Torino e co-finanziata da INAIL-Regione Piemonte, in applicazione del comma 5-bis, art.190 del D.Lgs. 81/2008 al fine di garantire disponibilità di valori di emissione acustica per quei casi nei quali risulta impossibile disporre di valori misurati sul campo. Banca dati approvata dalla Commissione Consultiva Permanente in data 20 aprile 2011. La banca dati è realizzata secondo la metodologia seguente:

- Procedure di rilievo della potenza sonora, secondo la norma UNI EN ISO 3746 – 2009.
- Procedure di rilievo della pressione sonora, secondo la norma UNI 9432 - 2008.

Schede macchina/attrezzatura complete di:

- dati per la precisa identificazione (tipologia, marca, modello);
- caratteristiche di lavorazione (fase, materiali);
- analisi in frequenza;

Per le misure di potenza sonora si è utilizzata questa strumentazione:

- Fonometro: B&K tipo 2250.
- Calibratore: B&K tipo 4231.
- Nel 2008 si è utilizzato un microfono B&K tipo 4189 da 1/2".
- Nel 2009 si è utilizzato un microfono B&K tipo 4155 da 1/2".

Per le misurazioni di pressione sonora si utilizza un analizzatore SVANTEK modello "SVAN 948" per misure di Rumore, conforme alle norme EN 60651/1994, EN 60804/1 994 classe 1, ISO 8041, ISO 108161 IEC 651, IEC 804 e IEC 61672-1

La strumentazione è costituita da:

- Fonometro integratore mod. 948, di classe I, digitale, conforme a: IEC 651, IEC 804 e IEC 61 672-1. Velocità di acquisizione da 10 ms a 1 h con step da 1 sec. e 1 min.
- Ponderazioni: A, B, Lin.
- Analizzatore: Real-Time 1/1 e 1/3 d'ottava, FFT, RT60.
- Campo di misura: da 22 dBA a 140 dBA.
- Gamma dinamica: 100 dB, A/D convertitore 4 x 20 bits.
- Gamma di frequenza: da 10 Hz a 20 kHz.
- Rettificatore RMS digitale con rivelatore di Picco, risoluzione 0,1 dB.
- Microfono: SV 22 (tipo 1), 50 mV/Pa, a condensatore polarizzato 1/2" con preamplificatore IEPE modello SV 12L.
- Calibratore: B&K (tipo 4230), 94 dB, 1000 Hz.

Per ciò che concerne i protocolli di misura si rimanda all'allegato alla lettera Circolare del Ministero del Lavoro e delle Politiche Sociali del 30 giugno 2011.

N.B. La dove non è stato possibile reperire i valori di emissione sonora di alcune attrezzature in quanto non presenti nella nuova banca dati del C.P.T.-Torino si è fatto riferimento ai valori riportati nella precedente banca dati anche questa approvata dalla Commissione Consultiva Permanente.

Interazione con altri fattori

L'art.190, comma 1, lettera d) esplicita che la valutazione del rischio rumore comprende e comporta la raccolta di informazioni relative sia all'esposizione acustica che a quella non acustica che possa comprendere un rischio per l'apparato uditivo. L'esposizione non acustica è riferita a fattori di rischio che interagiscono con il rumore e ne amplificano gli effetti, quali le vibrazioni, al sistema mano braccio e/o al corpo intero, e le sostanze ototossiche. Tali fattori concorrono ad incrementare il rischio di insorgenza di danni uditivi, anche per livelli espositivi inferiori ai valori di azione.

E' dunque di notevole ausilio la costruzione di un quadro sinottico delle principali informazioni acustiche e non, rilevanti ai fini della valutazione del rischio rumore, realizzabile individuando le mansioni per le quali è presente una concomitante esposizione a sostanze ototossiche (indicando il nome della sostanza) e/o a vibrazioni (precisando se HAV o WBV), specificando ulteriormente se l'esposizione a rumore si associ a rumori impulsivi o meno.

Il quadro di sintesi così costituito consente al datore di lavoro di riporre ancor maggiore attenzione alla bonifica di questi rischi per la salute e il medico competente, qualora previsto, disponga delle informazioni sulla presenza di questi fattori accentuanti il rischio.

ESITO DELLA VALUTAZIONE RISCHIO RUMORE

Di seguito sono riportati i lavoratori impiegati in lavorazioni e attività comportanti esposizione al rumore. Per ogni mansione è indicata la fascia di appartenenza al rischio rumore.

Mansione	Lavoratori e Macchine
	ESITO DELLA VALUTAZIONE
1) Addetto al montaggio del ponteggio metallico fisso	"Minore dei valori: 80 dB(A) e 135 dB(C)"
2) Addetto al montaggio di parapetti provvisori	"Minore dei valori: 80 dB(A) e 135 dB(C)"
3) Addetto alla demolizione di solai in acciaio eseguita a mano	"Maggiore dei valori: 85 dB(A) e 137 dB(C)"
4) Addetto alla demolizione di strutture in acciaio eseguita a mano	"Maggiore dei valori: 85 dB(A) e 137 dB(C)"
5) Addetto alla realizzazione di impianto elettrico	"Maggiore dei valori: 85 dB(A) e 137 dB(C)"
6) Addetto alla realizzazione di pavimentazione industriale a spolvero	"Maggiore dei valori: 85 dB(A) e 137 dB(C)"
7) Addetto alla rimozione di manto di copertura in coppi	"Maggiore dei valori: 85 dB(A) e 137 dB(C)"
8) Addetto alla rimozione di massetto	"Maggiore dei valori: 85 dB(A) e 137 dB(C)"
9) Addetto all'impermeabilizzazione di coperture	"Maggiore dei valori: 85 dB(A) e 137 dB(C)"
10) Addetto all'installazione di corpi illuminanti	"Maggiore dei valori: 85 dB(A) e 137 dB(C)"
11) Addetto all'installazione di rete anticaduta	"Minore dei valori: 80 dB(A) e 135 dB(C)"
12) Addetto all'installazione scala fissa su parete per accesso da esterno alla copertura con ponteggio	"Maggiore dei valori: 85 dB(A) e 137 dB(C)"
13) Addetto all'installazione sistemi di ancoraggio in copertura con accesso da ponteggio	"Maggiore dei valori: 85 dB(A) e 137 dB(C)"
14) Addetto installazione di impianto solare fotovoltaico	"Maggiore dei valori: 85 dB(A) e 137 dB(C)"
15) Autocarro	"Minore dei valori: 80 dB(A) e 135 dB(C)"
16) Autocarro con cestello	"Minore dei valori: 80 dB(A) e 135 dB(C)"
17) Autocarro con gru	"Minore dei valori: 80 dB(A) e 135 dB(C)"
18) Autogru	"Minore dei valori: 80 dB(A) e 135 dB(C)"
19) Pala meccanica (minipala)	"Minore dei valori: 80 dB(A) e 135 dB(C)"

SCHEDE DI VALUTAZIONE RISCHIO RUMORE

Le schede di rischio che seguono riportano l'esito della valutazione per ogni mansione e, così come disposto dalla normativa tecnica, i seguenti dati:

- i tempi di esposizione per ciascuna attività (attrezzatura) svolta da ciascun lavoratore, come forniti dal datore di lavoro previa consultazione con i lavoratori o con i loro rappresentanti per la sicurezza;
- i livelli sonori continui equivalenti ponderati A per ciascuna attività (attrezzatura) comprensivi di incertezze;

- i livelli sonori di picco ponderati C per ciascuna attività (attrezzatura);
- i rumori impulsivi;
- la fonte dei dati (se misurati [A] o da Banca Dati [B]);
- il tipo di DPI-u da utilizzare.
- livelli sonori continui equivalenti ponderati A effettivi per ciascuna attività (attrezzatura) svolta da ciascun lavoratore;
- livelli sonori di picco ponderati C effettivi per ciascuna attività (attrezzatura) svolta da ciascun lavoratore;
- efficacia dei dispositivi di protezione auricolare;
- livello di esposizione giornaliera o settimanale o livello di esposizione a attività con esposizione al rumore molto variabile (art. 191);

Le eventuali disposizioni relative alla sorveglianza sanitaria, all'informazione e formazione, all'utilizzo di dispositivi di protezione individuale e alle misure tecniche e organizzative sono riportate nel documento della sicurezza di cui il presente è un allegato.

Tabella di correlazione Mansioni - Scheda di valutazione

Mansione	Scheda di valutazione
Addetto al montaggio del ponteggio metallico fisso	SCHEDA N.1 - Rumore per "Ponteggiatore"
Addetto al montaggio di parapetti provvisori	SCHEDA N.1 - Rumore per "Ponteggiatore"
Addetto alla demolizione di solai in acciaio eseguita a mano	SCHEDA N.2 - Rumore per "Operaio comune polivalente (demolizioni)"
Addetto alla demolizione di strutture in acciaio eseguita a mano	SCHEDA N.2 - Rumore per "Operaio comune polivalente (demolizioni)"
Addetto alla realizzazione di impianto elettrico	SCHEDA N.3 - Rumore per "Elettricista (ciclo completo)"
Addetto alla realizzazione di pavimentazione industriale a spolvero	SCHEDA N.4 - Rumore per "Pavimentista battuti industriali"
Addetto alla rimozione di manto di copertura in coppi	SCHEDA N.2 - Rumore per "Operaio comune polivalente (demolizioni)"
Addetto alla rimozione di massetto	SCHEDA N.2 - Rumore per "Operaio comune polivalente (demolizioni)"
Addetto all'impermeabilizzazione di coperture	SCHEDA N.5 - Rumore per "Impermeabilizzatore"
Addetto all'installazione di corpi illuminanti	SCHEDA N.3 - Rumore per "Elettricista (ciclo completo)"
Addetto all'installazione di rete anticaduta	SCHEDA N.1 - Rumore per "Ponteggiatore"
Addetto all'installazione scala fissa su parete per accesso da esterno alla copertura con ponteggio	SCHEDA N.6 - Rumore per "Operaio comune (assistenza murature)"
Addetto all'installazione sistemi di ancoraggio in copertura con accesso da ponteggio	SCHEDA N.6 - Rumore per "Operaio comune (assistenza murature)"
Addetto installazione di impianto solare fotovoltaico	SCHEDA N.2 - Rumore per "Operaio comune polivalente (demolizioni)"
Autocarro con cestello	SCHEDA N.7 - Rumore per "Operatore autocarro"
Autocarro con gru	SCHEDA N.7 - Rumore per "Operatore autocarro"
Autocarro	SCHEDA N.7 - Rumore per "Operatore autocarro"
Autogru	SCHEDA N.8 - Rumore per "Operatore autogru"
Pala meccanica (minipala)	SCHEDA N.9 - Rumore per "Operatore pala meccanica"

SCHEDA N.1 - Rumore per "Ponteggiatore"

Analisi dei livelli di esposizione al rumore con riferimento alla Scheda di Gruppo Omogeneo n. 31 del C.P.T. Torino (Costruzioni edili in genere - Nuove costruzioni).

Tipo di esposizione: Settimanale

		Rumore											
T[%]	L _{A,eq} dB(A)	Imp.	L _{A,eq} eff. dB(A)	Efficacia DPI-u	Dispositivo di protezione								
					Banda d'ottava APV				L	M	H	SNR	
					125	250	500	1k					2k
	P _{peak} dB(C)	Orig.	P _{peak} eff. dB(C)										
1) GRU (B289)													
25.0	77.0	NO	77.0	-	-								
	100.0	[B]	100.0		-	-	-	-	-	-	-	-	-
LEX			71.0										
LEX(effettivo)			71.0										
Fascia di appartenenza:													

Tipo di esposizione: Settimanale

Rumore																
T[%]	L _{A,eq} dB(A)	Imp.	L _{A,eq} eff. dB(A)	Efficacia DPI-u	Dispositivo di protezione											
	P _{peak} dB(C)	Orig.	P _{peak} eff. dB(C)		Banda d'ottava APV								L	M	H	SNR
					125	250	500	1k	2k	4k	8k					
Il livello di esposizione è "Minore dei valori inferiori di azione: 80 dB(A) e 135 dB(C)".																
Mansioni: Addetto al montaggio del ponteggio metallico fisso; Addetto al montaggio di parapetti provvisori; Addetto all'installazione di rete anticaduta.																

SCHEDA N.2 - Rumore per "Operaio comune polivalente (demolizioni)"

Analisi dei livelli di esposizione al rumore con riferimento alla Scheda di Gruppo Omogeneo n. 279 del C.P.T. Torino (Demolizioni - Demolizioni manuali).

Tipo di esposizione: Settimanale

Rumore																
T[%]	L _{A,eq} dB(A)	Imp.	L _{A,eq} eff. dB(A)	Efficacia DPI-u	Dispositivo di protezione											
	P _{peak} dB(C)	Orig.	P _{peak} eff. dB(C)		Banda d'ottava APV								L	M	H	SNR
					125	250	500	1k	2k	4k	8k					
1) MARTELLO - SCLAVERANO - SGD 90 [Scheda: 918-TO-1253-1-RPR-11]																
30.0	104.6	NO	78.4	Accettabile/Buona	Generico (cuffie o inserti). [Beta: 0.75]											
	125.8	[B]	125.8		-	-	-	-	-	-	-	35.0	-	-	-	
L_{EX}			100.0													
L_{EX}(effettivo)			74.0													
Fascia di appartenenza: Il livello di esposizione è "Maggiore dei valori superiori di azione: 85 dB(A) e 137 dB(C)".																
Mansioni: Addetto alla demolizione di solai in acciaio eseguita a mano; Addetto alla demolizione di strutture in acciaio eseguita a mano; Addetto alla rimozione di manto di copertura in coppi; Addetto alla rimozione di massetto; Addetto installazione di impianto solare fotovoltaico.																

SCHEDA N.3 - Rumore per "Elettricista (ciclo completo)"

Analisi dei livelli di esposizione al rumore con riferimento alla Scheda di Gruppo Omogeneo n. 94 del C.P.T. Torino (Costruzioni edili in genere - Ristrutturazioni).

Tipo di esposizione: Settimanale

Rumore																
T[%]	L _{A,eq} dB(A)	Imp.	L _{A,eq} eff. dB(A)	Efficacia DPI-u	Dispositivo di protezione											
	P _{peak} dB(C)	Orig.	P _{peak} eff. dB(C)		Banda d'ottava APV								L	M	H	SNR
					125	250	500	1k	2k	4k	8k					
1) SCANALATRICE - HILTI - DC-SE19 [Scheda: 945-TO-669-1-RPR-11]																
15.0	104.5	NO	78.3	Accettabile/Buona	Generico (cuffie o inserti). [Beta: 0.75]											
	122.5	[B]	122.5		-	-	-	-	-	-	-	35.0	-	-	-	
L_{EX}			97.0													
L_{EX}(effettivo)			71.0													
Fascia di appartenenza: Il livello di esposizione è "Maggiore dei valori superiori di azione: 85 dB(A) e 137 dB(C)".																
Mansioni:																

Tipo di esposizione: Settimanale

Rumore													
T[%]	L _{A,eq} dB(A)	Imp.	L _{A,eq} eff. dB(A)	Efficacia DPI-u	Dispositivo di protezione								
					Banda d'ottava APV								L
	P _{peak} dB(C)	Orig.	P _{peak} eff. dB(C)		125	250	500	1k	2k	4k	8k		
Addetto alla realizzazione di impianto elettrico; Addetto all'installazione di corpi illuminanti.													

SCHEDA N.4 - Rumore per "Pavimentista battuti industriali"

Analisi dei livelli di esposizione al rumore con riferimento alla Scheda di Gruppo Omogeneo n. 37.1 del C.P.T. Torino (Costruzioni edili in genere - Nuove costruzioni).

Tipo di esposizione: Settimanale

Rumore													
T[%]	L _{A,eq} dB(A)	Imp.	L _{A,eq} eff. dB(A)	Efficacia DPI-u	Dispositivo di protezione								
					Banda d'ottava APV								L
	P _{peak} dB(C)	Orig.	P _{peak} eff. dB(C)		125	250	500	1k	2k	4k	8k		
1) LIVELLATRICE AD ELICA (B354)													
20.0	94.0	NO	67.8	Accettabile/Buona	Generico (cuffie o inserti). [Beta: 0.75]								
	100.0	[B]	100.0		-	-	-	-	-	-	-	35.0	-
2) TAGLIASFALTO A DISCO (B618)													
2.0	103.0	NO	76.8	Accettabile/Buona	Generico (cuffie o inserti). [Beta: 0.75]								
	100.0	[B]	100.0		-	-	-	-	-	-	-	35.0	-
L_{EX} 90.0													
L_{EX}(effettivo) 64.0													
Fascia di appartenenza: Il livello di esposizione è "Maggiore dei valori superiori di azione: 85 dB(A) e 137 dB(C)".													
Mansioni: Addetto alla realizzazione di pavimentazione industriale a spolvero.													

SCHEDA N.5 - Rumore per "Impermeabilizzatore"

Analisi dei livelli di esposizione al rumore con riferimento alla Scheda di Gruppo Omogeneo n. 289 del C.P.T. Torino (Impermeabilizzazioni - Impermeabilizzazioni (Guaine)).

Tipo di esposizione: Settimanale

Rumore													
T[%]	L _{A,eq} dB(A)	Imp.	L _{A,eq} eff. dB(A)	Efficacia DPI-u	Dispositivo di protezione								
					Banda d'ottava APV								L
	P _{peak} dB(C)	Orig.	P _{peak} eff. dB(C)		125	250	500	1k	2k	4k	8k		
1) CANNELLO PER GUAINA (B176)													
95.0	87.0	NO	72.0	Accettabile/Buona	Generico (cuffie o inserti). [Beta: 0.75]								
	100.0	[B]	100.0		-	-	-	-	-	-	-	20.0	-
L_{EX} 87.0													
L_{EX}(effettivo) 72.0													
Fascia di appartenenza: Il livello di esposizione è "Maggiore dei valori superiori di azione: 85 dB(A) e 137 dB(C)".													
Mansioni: Addetto all'impermeabilizzazione di coperture.													

SCHEDA N.6 - Rumore per "Operaio comune (assistenza murature)"

Analisi dei livelli di esposizione al rumore con riferimento alla Scheda di Gruppo Omogeneo n. 100 del C.P.T. Torino (Costruzioni edili in genere - Ristrutturazioni).

Tipo di esposizione: **Settimanale**

Rumore														
T[%]	L _{A,eq} dB(A)	Imp.	L _{A,eq} eff. dB(A)	Efficacia DPI-u	Dispositivo di protezione									
					Banda d'ottava APV								L	M
	P _{peak} dB(C)	Orig.	P _{peak} eff. dB(C)		125	250	500	1k	2k	4k	8k			
1) BETONIERA - OFF. BRAGAGNOLO - STD 300 [Scheda: 916-TO-1289-1-RPR-11]														
20.0	80.7	NO	65.7	Accettabile/Buona	Generico (cuffie o inserti). [Beta: 0.75]									
	103.9	[B]	103.9		-	-	-	-	-	-	-	-	20.0	-
2) TAGLIALATERIZI - MAKER - TPS 90 [Scheda: 900-TO-1214-1-RPR-11]														
5.0	102.6	NO	76.4	Accettabile/Buona	Generico (cuffie o inserti). [Beta: 0.75]									
	121.0	[B]	121.0		-	-	-	-	-	-	-	-	35.0	-
L_{EX} 90.0														
L_{EX}(effettivo) 65.0														
Fascia di appartenenza: Il livello di esposizione è "Maggiore dei valori superiori di azione: 85 dB(A) e 137 dB(C)".														
Mansioni: Addetto all'installazione scala fissa su parete per accesso da esterno alla copertura con ponteggio; Addetto all'installazione sistemi di ancoraggio in copertura con accesso da ponteggio.														

SCHEDA N.7 - Rumore per "Operatore autocarro"

Analisi dei livelli di esposizione al rumore con riferimento alla Scheda di Gruppo Omogeneo n. 24 del C.P.T. Torino (Costruzioni edili in genere - Nuove costruzioni).

Tipo di esposizione: **Settimanale**

Rumore														
T[%]	L _{A,eq} dB(A)	Imp.	L _{A,eq} eff. dB(A)	Efficacia DPI-u	Dispositivo di protezione									
					Banda d'ottava APV								L	M
	P _{peak} dB(C)	Orig.	P _{peak} eff. dB(C)		125	250	500	1k	2k	4k	8k			
1) AUTOCARRO (B36)														
85.0	78.0	NO	78.0	-	-									
	100.0	[B]	100.0		-	-	-	-	-	-	-	-	-	-
L_{EX} 78.0														
L_{EX}(effettivo) 78.0														
Fascia di appartenenza: Il livello di esposizione è "Minore dei valori inferiori di azione: 80 dB(A) e 135 dB(C)".														
Mansioni: Autocarro; Autocarro con cestello; Autocarro con gru.														

SCHEDA N.8 - Rumore per "Operatore autogru"

Analisi dei livelli di esposizione al rumore con riferimento alla Scheda di Gruppo Omogeneo n. 26 del C.P.T. Torino (Costruzioni edili in genere - Nuove costruzioni).

Tipo di esposizione: **Settimanale**

Rumore															
T[%]	L _{A,eq} dB(A)	Imp.	L _{A,eq} eff. dB(A)	Efficacia DPI-u	Dispositivo di protezione										
	P _{peak} dB(C)	Orig.	P _{peak} eff. dB(C)		Banda d'ottava APV							L	M	H	SNR
					125	250	500	1k	2k	4k	8k				
1) AUTOGRU' (B90)															
75.0	81.0	NO	81.0	-	-										
	100.0	[B]	100.0		-	-	-	-	-	-	-	-	-	-	
L_{EX}		80.0													
L_{EX}(effettivo)		80.0													
Fascia di appartenenza: Il livello di esposizione è "Minore dei valori inferiori di azione: 80 dB(A) e 135 dB(C)".															
Mansioni: Autogru.															

SCHEDA N.9 - Rumore per "Operatore pala meccanica"

Analisi dei livelli di esposizione al rumore con riferimento alla Scheda di Gruppo Omogeneo n. 72 del C.P.T. Torino (Costruzioni edili in genere - Ristrutturazioni).

Tipo di esposizione: Settimanale

Rumore															
T[%]	L _{A,eq} dB(A)	Imp.	L _{A,eq} eff. dB(A)	Efficacia DPI-u	Dispositivo di protezione										
	P _{peak} dB(C)	Orig.	P _{peak} eff. dB(C)		Banda d'ottava APV							L	M	H	SNR
					125	250	500	1k	2k	4k	8k				
1) PALA MECCANICA - CATERPILLAR - 950H [Scheda: 936-TO-1580-1-RPR-11]															
85.0	68.1	NO	68.1	-	-										
	119.9	[B]	119.9		-	-	-	-	-	-	-	-	-	-	
L_{EX}		68.0													
L_{EX}(effettivo)		68.0													
Fascia di appartenenza: Il livello di esposizione è "Minore dei valori inferiori di azione: 80 dB(A) e 135 dB(C)".															
Mansioni: Pala meccanica (minipala).															

Viene ulteriormente riportato il quadro sinottico delle principali informazioni acustiche e non, rilevanti ai fini della valutazione del rischio rumore.

Cognome e Nome	Mansione	Parametro di riferimento	L _{EX} dB(A)	L _{picco,C} dB(C)	Esposizione a vibrazioni	Esposizione a ototossici	Rumori impulsivi
-	Addetto al montaggio del ponteggio metallico fisso	L _{EX,8h}	71.0	100.0	no	no	<input type="checkbox"/>
-	Addetto al montaggio di parapetti provvisori	L _{EX,8h}	71.0	100.0	no	no	<input type="checkbox"/>
-	Addetto alla demolizione di solai in acciaio eseguita a mano	L _{EX,8h}	74.0	125.8	no	no	<input type="checkbox"/>
-	Addetto alla demolizione di strutture in acciaio eseguita a mano	L _{EX,8h}	74.0	125.8	no	no	<input type="checkbox"/>
-	Addetto alla realizzazione di impianto elettrico	L _{EX,8h}	71.0	122.5	no	no	<input type="checkbox"/>

Cognome e Nome	Mansione	Parametro di riferimento	L _{EX} dB(A)	L _{picco,C} dB(C)	Esposizione a vibrazioni	Esposizione a ototossici	Rumori impulsivi
-	Addetto alla realizzazione di pavimentazione industriale a spolvero	L _{EX,8h}	64.0	100.0	no	no	<input type="checkbox"/>
-	Addetto alla rimozione di manto di copertura in coppi	L _{EX,8h}	74.0	125.8	no	no	<input type="checkbox"/>
-	Addetto alla rimozione di massetto	L _{EX,8h}	74.0	125.8	no	no	<input type="checkbox"/>
-	Addetto all'impermeabilizzazione di coperture	L _{EX,8h}	72.0	100.0	no	no	<input type="checkbox"/>
-	Addetto all'installazione di corpi illuminanti	L _{EX,8h}	71.0	122.5	no	no	<input type="checkbox"/>
-	Addetto all'installazione di rete anticaduta	L _{EX,8h}	71.0	100.0	no	no	<input type="checkbox"/>
-	Addetto all'installazione scala fissa su parete per accesso da esterno alla copertura con ponteggio	L _{EX,8h}	65.0	121.0	no	no	<input type="checkbox"/>
-	Addetto all'installazione sistemi di ancoraggio in copertura con accesso da ponteggio	L _{EX,8h}	65.0	121.0	no	no	<input type="checkbox"/>
-	Addetto installazione di impianto solare fotovoltaico	L _{EX,8h}	74.0	125.8	no	no	<input type="checkbox"/>
-	Autocarro con cestello	L _{EX,8h}	78.0	100.0	no	no	<input type="checkbox"/>
-	Autocarro con gru	L _{EX,8h}	78.0	100.0	no	no	<input type="checkbox"/>
-	Autocarro	L _{EX,8h}	78.0	100.0	no	no	<input type="checkbox"/>
-	Autogru	L _{EX,8h}	80.0	100.0	no	no	<input type="checkbox"/>
-	Pala meccanica (minipala)	L _{EX,8h}	68.0	119.9	no	no	<input type="checkbox"/>

ANALISI E VALUTAZIONE RISCHIO VIBRAZIONI

La valutazione del rischio specifico è stata effettuata ai sensi della normativa succitata e conformemente agli indirizzi operativi del Coordinamento Tecnico Interregionale della Prevenzione nei Luoghi di Lavoro:

- **Indicazioni Operative del CTIPLL (Rev. 01 del 21 luglio 2021)**, "*Indicazioni operative per la prevenzione del rischio da agenti fisici ai sensi del Decreto Legislativo 81/08*".

In particolare, per il calcolo del livello di esposizione si è tenuto conto della specifica normativa tecnica di riferimento:

- **UNI EN ISO 5349-1**, "*Vibrazioni meccaniche - Misurazione e valutazione dell'esposizione dell'uomo alle vibrazioni trasmesse alla mano - Parte 1: Requisiti generali*";
- **UNI EN ISO 5349-2**, "*Vibrazioni meccaniche - Misurazione e valutazione dell'esposizione dell'uomo alle vibrazioni trasmesse alla mano - Parte 2: Guida pratica per la misurazione al posto di lavoro*";
- **UNI EN ISO 2631-1**, "*Vibrazioni meccaniche e urti - Valutazione dell'esposizione dell'uomo alle vibrazioni trasmesse al corpo intero - Parte 1: Requisiti generali*".

Premessa

La valutazione e, quando necessario, la misura dei livelli di vibrazioni è stata effettuata in base alle disposizioni di cui all'allegato XXXV, parte A, del D.Lgs. 81/2008, per vibrazioni trasmesse al sistema mano-braccio (HAV), e in base alle disposizioni di cui all'allegato XXXV, parte B, del D.Lgs. 81/2008, per le vibrazioni trasmesse al corpo intero (WBV) e dunque facendo riferimento rispettivamente alle norme UNI EN ISO 5349 (Parte 1 e 2) e UNI EN ISO 2631-1 adottate in toto dal testo unico per la sicurezza.

La valutazione è stata effettuata prendendo in considerazione in particolare:

- il livello, il tipo e la durata dell'esposizione, ivi inclusa ogni esposizione a vibrazioni intermittenti o a urti ripetuti;
- i valori limite di esposizione e i valori d'azione;
- gli eventuali effetti sulla salute e sulla sicurezza dei lavoratori particolarmente sensibili al rischio con particolare riferimento alle donne in gravidanza e ai minori;
- gli eventuali effetti indiretti sulla sicurezza e salute dei lavoratori risultanti da interazioni tra le vibrazioni meccaniche, il rumore e l'ambiente di lavoro o altre attrezzature;
- le informazioni fornite dal costruttore dell'attrezzatura di lavoro;
- l'esistenza di attrezzature alternative progettate per ridurre i livelli di esposizione alle vibrazioni meccaniche;
- il prolungamento del periodo di esposizione a vibrazioni trasmesse al corpo intero al di là delle ore lavorative in locali di cui è responsabile il datore di lavoro;
- le condizioni di lavoro particolari, come le basse temperature, il bagnato, l'elevata umidità o il sovraccarico biomeccanico degli arti superiori e del rachide;
- le informazioni raccolte dalla sorveglianza sanitaria, comprese, per quanto possibile, quelle reperibili nella letteratura scientifica.

Individuazione dei criteri seguiti per la valutazione

La valutazione dell'esposizione al rischio vibrazioni è stata effettuata tenendo in considerazione le caratteristiche delle attività lavorative svolte, coerentemente a quanto indicato nelle "*Linee guida per la valutazione del rischio vibrazioni negli ambienti di lavoro*" elaborate dall'ISPESL (ora INAIL - Settore Tecnico-Scientifico e Ricerca).

Il procedimento seguito può essere sintetizzato come segue:

- individuazione dei lavoratori esposti al rischio;
- individuazione dei tempi di esposizione;
- individuazione delle singole macchine o attrezzature utilizzate;
- individuazione, in relazione alle macchine ed attrezzature utilizzate, del livello di esposizione;
- determinazione del livello di esposizione giornaliero normalizzato al periodo di riferimento di 8 ore.

Individuazione dei lavoratori esposti al rischio

L'individuazione dei lavoratori esposti al rischio vibrazioni discende dalla conoscenza delle mansioni espletate dal singolo lavoratore, o meglio dall'individuazione degli utensili manuali, di macchinari condotti a mano o da macchinari mobili utilizzati nelle attività lavorative. E' noto che lavorazioni in cui si impugnano utensili vibranti o materiali sottoposti a vibrazioni o impatti possono indurre un insieme di disturbi neurologici e circolatori digitali e lesioni osteoarticolari a carico degli arti superiori, così come attività lavorative svolte a bordo di mezzi di trasporto o di movimentazione espongono il corpo a vibrazioni o impatti, che possono risultare nocivi per i soggetti esposti.

Individuazione dei tempi di esposizione

Il tempo di esposizione al rischio vibrazioni dipende, per ciascun lavoratore, dalle effettive situazioni di lavoro. Ovviamente il tempo di effettiva esposizione alle vibrazioni dannose è inferiore a quello dedicato alla lavorazione e ciò per effetto dei periodi di funzionamento a vuoto o a carico ridotto o per altri motivi tecnici, tra cui anche l'adozione di dispositivi di protezione individuale. Si

è stimato, in relazione alle metodologie di lavoro adottate e all'utilizzo dei dispositivi di protezione individuali, il coefficiente di riduzione specifico.

Individuazione delle singole macchine o attrezzature utilizzate

La "Direttiva Macchine" obbliga i costruttori a progettare e costruire le attrezzature di lavoro in modo tale che i rischi dovuti alle vibrazioni trasmesse dalla macchina siano ridotti al livello minimo, tenuto conto del progresso tecnico e della disponibilità di mezzi atti a ridurre le vibrazioni, in particolare alla fonte. Inoltre, prescrive che le istruzioni per l'uso contengano anche le seguenti indicazioni: a) il valore quadratico medio ponderato, in frequenza, dell'accelerazione cui sono esposte le membra superiori quando superi $2,5 \text{ m/s}^2$; se tale livello è inferiore o pari a $2,5 \text{ m/s}^2$, occorre indicarlo; b) il valore quadratico medio ponderato, in frequenza, dell'accelerazione cui è esposto il corpo (piedi o parte seduta) quando superi $0,5 \text{ m/s}^2$; se tale livello è inferiore o pari a $0,5 \text{ m/s}^2$, occorre indicarlo; c) l'incertezza della misurazione; d) i coefficienti moltiplicativi che consentono di stimare i dati in campo a partire dai dati di certificazione.

Individuazione del livello di esposizione durante l'utilizzo

Per determinare il valore di accelerazione necessario per la valutazione del rischio, conformemente alle disposizioni dell'art. 202, comma 2, del D.Lgs. del 9 aprile 2008, n. 81 e s.m.i., si è fatto riferimento alla Banca Dati Vibrazioni dell'ISPESL (ora INAIL - Settore Tecnico-Scientifico e Ricerca consultabile sul sito www.portaleagentifisici.it) e/o alle informazioni fornite dai produttori, utilizzando i dati secondo le modalità nel seguito descritte.

[A] - Valore misurato attrezzatura in BDV ISPESL

Per la macchina o l'utensile considerato sono disponibili, in Banca Dati Vibrazioni dell'ISPESL, i valori di vibrazione misurati, in condizioni d'uso rapportabili a quelle operative, comprensivi delle informazioni sull'incertezza della misurazione. Si assume quale valore di riferimento quello misurato, riportato in Banca Dati Vibrazioni dell'ISPESL, comprensivo dell'incertezza estesa della misurazione.

[B] - Valore del fabbricante opportunamente corretto

Per la macchina o l'utensile considerato sono disponibili i valori di vibrazione dichiarati dal fabbricante. Se i valori di vibrazioni dichiarati dal fabbricante fanno riferimento a normative tecniche di non recente emanazione, salva la programmazione di successive misure di controllo in opera, è assunto quale valore di riferimento quello indicato dal fabbricante, maggiorato del fattore di correzione definito in Banca Dati Vibrazione dell'ISPESL o forniti dal rapporto tecnico UNI CEN/TR 15350:2014.

Qualora i valori di vibrazioni dichiarati dal fabbricante fanno riferimento alle più recenti normative tecniche in conformità alla nuova direttiva macchine (Direttiva 2006/42/CE, recepita in Italia con D.Lgs. 17/2010), salva la programmazione di successive misure di controllo in opera, è stato assunto quale valore di riferimento quello indicato dal fabbricante comprensivo del valore di incertezza esteso.

[C] - Valore misurato di attrezzatura simile in BDV ISPESL

Per la macchina o l'utensile considerato, non sono disponibili dati specifici ma sono disponibili i valori di vibrazioni misurati di attrezzature similari (stessa categoria, stessa potenza).

Salva la programmazione di successive misure di controllo in opera, è stato assunto quale valore di riferimento quello misurato, riportato in Banca Dati Vibrazioni dell'ISPESL, di una attrezzatura simile (stessa categoria, stessa potenza) comprensivo dell'incertezza estesa della misurazione.

[D] - Valore misurato di attrezzatura peggiore in BDV ISPESL

Per la macchina o l'utensile considerato, non sono disponibili dati specifici né dati per attrezzature similari (stessa categoria, stessa potenza), ma sono disponibili i valori di vibrazioni misurati per attrezzature della stessa tipologia.

Salva la programmazione di successive misure di controllo in opera, è stato assunto quale valore di riferimento quello misurato, riportato in Banca Dati Vibrazioni dell'ISPESL, dell'attrezzatura peggiore comprensivo dell'incertezza estesa della misurazione.

[E] - Valore tipico dell'attrezzatura (solo PSC)

Nella redazione del Piano di Sicurezza e di Coordinamento (PSC) vige l'obbligo di valutare i rischi specifici delle lavorazioni, anche se non sono ancora noti le macchine e gli utensili utilizzati dall'impresa esecutrice e, quindi, i relativi valori di vibrazioni.

In questo caso viene assunto, come valore base di vibrazione, quello più comune per la tipologia di attrezzatura utilizzata in fase di esecuzione.

Per determinare il valore di accelerazione necessario per la valutazione del rischio, in assenza di valori di riferimento certi, si è proceduto come segue:

Determinazione del livello di esposizione giornaliero normalizzato al periodo di riferimento di otto ore

Vibrazioni trasmesse al sistema mano-braccio

La valutazione del livello di esposizione alle vibrazioni trasmesse al sistema mano-braccio si basa principalmente sulla determinazione del valore di esposizione giornaliera normalizzato ad 8 ore di lavoro, $A(8)$ (m/s^2), calcolato sulla base della radice quadrata della somma dei quadrati ($A(w)_{sum}$) dei valori quadratici medi delle accelerazioni ponderate in frequenza, determinati sui tre assi ortogonali x, y, z, in accordo con quanto prescritto dallo standard ISO 5349-1: 2001.

L'espressione matematica per il calcolo di $A(8)$ è di seguito riportata.

$$A(8) = A(w)_{sum} (T\%)^{1/2}$$

dove:

$$A(w)_{sum} = (a_{wx}^2 + a_{wy}^2 + a_{wz}^2)^{1/2}$$

in cui $T\%$ la durata percentuale giornaliera di esposizione a vibrazioni espresso in percentuale e a_{wx} , a_{wy} e a_{wz} i valori r.m.s. dell'accelerazione ponderata in frequenza (in m/s^2) lungo gli assi x, y e z (ISO 5349-1: 2001).

Nel caso in cui il lavoratore sia esposto a differenti valori di vibrazioni, come nel caso di impiego di più utensili vibranti nell'arco della giornata lavorativa, o nel caso dell'impiego di uno stesso macchinario in differenti condizioni operative, l'esposizione quotidiana a vibrazioni $A(8)$, in m/s^2 , sarà ottenuta mediante l'espressione:

$$A(8) = \left[\sum_{i=1}^n A(8)_i^2 \right]^{1/2}$$

dove:

$A(8)_i$ è il parziale relativo all'operazione i-esima, ovvero:

$$A(8)_i = A(w)_{sum,i} (T\%_i)^{1/2}$$

in cui i valori di $T\%_i$ e $A(w)_{sum,i}$ sono rispettivamente il tempo di esposizione percentuale e il valore di $A(w)_{sum}$ relativi alla operazione i-esima.

Vibrazioni trasmesse al corpo intero

La valutazione del livello di esposizione alle vibrazioni trasmesse al corpo intero si basa principalmente sulla determinazione del valore di esposizione giornaliera normalizzato ad 8 ore di lavoro, $A(8)$ (m/s^2), calcolato sulla base del maggiore dei valori numerici dei valori quadratici medi delle accelerazioni ponderate in frequenza, determinati sui tre assi ortogonali:

$$A(w)_{max} = \max (1,40 \cdot a_{wx}; 1,40 \cdot a_{wy}; a_{wz})$$

secondo la formula di seguito riportata:

$$A(8) = A(w)_{max} (T\%)^{1/2}$$

in cui $T\%$ la durata percentuale giornaliera di esposizione a vibrazioni espresso in percentuale e $A(w)_{max}$ il valore massimo tra $1,40a_{wx}$, $1,40a_{wy}$ e a_{wz} i valori r.m.s. dell'accelerazione ponderata in frequenza (in m/s^2) lungo gli assi x, y e z (ISO 2631-1: 1997).

Nel caso in cui il lavoratore sia esposto a differenti valori di vibrazioni, come nel caso di impiego di più macchinari nell'arco della giornata lavorativa, o nel caso dell'impiego di uno stesso macchinario in differenti condizioni operative, l'esposizione quotidiana a vibrazioni $A(8)$, in m/s^2 , sarà ottenuta mediante l'espressione:

$$A(8) = \left[\sum_{i=1}^n A(8)_i^2 \right]^{1/2}$$

dove:

$A(8)_i$ è il parziale relativo all'operazione i-esima, ovvero:

$$A(8)_i = A(w)_{max,i} (T\%_i)^{1/2}$$

in cui i valori di $T\%_i$ a $A(w)_{max,i}$ sono rispettivamente il tempo di esposizione percentuale e il valore di $A(w)_{max}$ relativi alla operazione i-esima.

ESITO DELLA VALUTAZIONE RISCHIO VIBRAZIONI

Di seguito è riportato l'elenco delle mansioni addette ad attività lavorative che espongono a vibrazioni e il relativo esito della valutazione del rischio suddiviso in relazione al corpo intero (WBV) e al sistema mano braccio (HAV).

Lavoratori e Macchine

Mansione	ESITO DELLA VALUTAZIONE	
	Mano-braccio (HAV)	Corpo intero (WBV)
1) Addetto alla demolizione di solai in acciaio eseguita a mano	"Compreso tra 2,5 e 5,0 m/s ² "	"Non presente"
2) Addetto alla demolizione di strutture in acciaio eseguita a mano	"Compreso tra 2,5 e 5,0 m/s ² "	"Non presente"
3) Addetto alla realizzazione di impianto elettrico	"Compreso tra 2,5 e 5,0 m/s ² "	"Non presente"
4) Addetto alla realizzazione di pavimentazione industriale a spolvero	"Compreso tra 2,5 e 5,0 m/s ² "	"Non presente"
5) Addetto alla rimozione di manto di copertura in coppi	"Compreso tra 2,5 e 5,0 m/s ² "	"Non presente"
6) Addetto alla rimozione di massetto	"Compreso tra 2,5 e 5,0 m/s ² "	"Non presente"
7) Addetto all'installazione di corpi illuminanti	"Compreso tra 2,5 e 5,0 m/s ² "	"Non presente"
8) Addetto installazione di impianto solare fotovoltaico	"Compreso tra 2,5 e 5,0 m/s ² "	"Non presente"
9) Autocarro	"Non presente"	"Inferiore a 0,5 m/s ² "
10) Autocarro con cestello	"Non presente"	"Inferiore a 0,5 m/s ² "
11) Autocarro con gru	"Non presente"	"Inferiore a 0,5 m/s ² "
12) Autogru	"Non presente"	"Inferiore a 0,5 m/s ² "
13) Pala meccanica (minipala)	"Non presente"	"Compreso tra 0,5 e 1 m/s ² "

SCHEDE DI VALUTAZIONE

Le schede di rischio che seguono, ognuna di esse rappresentativa di un gruppo omogeneo, riportano l'esito della valutazione per ogni mansione.

Le eventuali disposizioni relative alla sorveglianza sanitaria, all'informazione e formazione, all'utilizzo di dispositivi di protezione individuale e alle misure tecniche e organizzative sono riportate nel documento della sicurezza di cui il presente è un allegato.

Tabella di correlazione Mansioni - Scheda di valutazione

Mansione	Scheda di valutazione
Addetto alla demolizione di solai in acciaio eseguita a mano	SCHEDA N.1 - Vibrazioni per "Operaio comune polivalente (demolizioni)"
Addetto alla demolizione di strutture in acciaio eseguita a mano	SCHEDA N.1 - Vibrazioni per "Operaio comune polivalente (demolizioni)"
Addetto alla realizzazione di impianto elettrico	SCHEDA N.2 - Vibrazioni per "Elettricista (ciclo completo)"
Addetto alla realizzazione di pavimentazione industriale a spolvero	SCHEDA N.3 - Vibrazioni per "Pavimentista battuti industriali"
Addetto alla rimozione di manto di copertura in coppi	SCHEDA N.1 - Vibrazioni per "Operaio comune polivalente (demolizioni)"
Addetto alla rimozione di massetto	SCHEDA N.1 - Vibrazioni per "Operaio comune polivalente (demolizioni)"
Addetto all'installazione di corpi illuminanti	SCHEDA N.2 - Vibrazioni per "Elettricista (ciclo completo)"
Addetto installazione di impianto solare fotovoltaico	SCHEDA N.1 - Vibrazioni per "Operaio comune polivalente (demolizioni)"
Autocarro con cestello	SCHEDA N.4 - Vibrazioni per "Operatore autocarro"

Tabella di correlazione Mansioni - Scheda di valutazione

Mansione	Scheda di valutazione
Autocarro con gru	SCHEDA N.4 - Vibrazioni per "Operatore autocarro"
Autocarro	SCHEDA N.4 - Vibrazioni per "Operatore autocarro"
Autogru	SCHEDA N.5 - Vibrazioni per "Operatore autogru"
Pala meccanica (minipala)	SCHEDA N.6 - Vibrazioni per "Operatore pala meccanica"

SCHEDA N.1 - Vibrazioni per "Operaio comune polivalente (demolizioni)"

Analisi delle attività e dei tempi di esposizione con riferimento alla Scheda di Gruppo Omogeneo n. 279 del C.P.T. Torino (Demolizioni - Demolizioni manuali): a) demolizioni con martello demolitore pneumatico per 10%.

Macchina o Utensile utilizzato					
Tempo lavorazione	Coefficiente di correzione	Tempo di esposizione	Livello di esposizione	Origine dato	Tipo
[%]		[%]	[m/s ²]		
1) Martello demolitore pneumatico (generico)					
10.0	0.8	8.0	17.7	[E] - Valore tipico attrezzatura (solo PSC)	HAV
HAV - Esposizione A(8)		8.00	4.998		
<p>Fascia di appartenenza: Mano-Braccio (HAV) = "Compreso tra 2,5 e 5,0 m/s²" Corpo Intero (WBV) = "Non presente"</p> <p>Mansioni: Addetto alla demolizione di solai in acciaio eseguita a mano; Addetto alla demolizione di strutture in acciaio eseguita a mano; Addetto alla rimozione di manto di copertura in coppi; Addetto alla rimozione di massetto; Addetto installazione di impianto solare fotovoltaico.</p>					

SCHEDA N.2 - Vibrazioni per "Elettricista (ciclo completo)"

Analisi delle attività e dei tempi di esposizione con riferimento alla Scheda di Gruppo Omogeneo n. 94 del C.P.T. Torino (Costruzioni edili in genere - Ristrutturazioni): a) utilizzo scanaltrice per 15%.

Macchina o Utensile utilizzato					
Tempo lavorazione	Coefficiente di correzione	Tempo di esposizione	Livello di esposizione	Origine dato	Tipo
[%]		[%]	[m/s ²]		
1) Scanaltrice (generica)					
15.0	0.8	12.0	7.2	[E] - Valore tipico attrezzatura (solo PSC)	HAV
HAV - Esposizione A(8)		12.00	2.501		
<p>Fascia di appartenenza: Mano-Braccio (HAV) = "Compreso tra 2,5 e 5,0 m/s²" Corpo Intero (WBV) = "Non presente"</p> <p>Mansioni: Addetto alla realizzazione di impianto elettrico; Addetto all'installazione di corpi illuminanti.</p>					

SCHEDA N.3 - Vibrazioni per "Pavimentista battuti industriali"

Analisi delle attività e dei tempi di esposizione con riferimento alla Scheda di Gruppo Omogeneo n. 37.1 del C.P.T. Torino (Costruzioni edili in genere - Nuove costruzioni): a) utilizzo livellatrice ad elica per 20%; b) taglio giunti per 2%.

Macchina o Utensile utilizzato					
Tempo lavorazione	Coefficiente di correzione	Tempo di esposizione	Livello di esposizione	Origine dato	Tipo
[%]		[%]	[m/s ²]		

Macchina o Utensile utilizzato					
Tempo lavorazione	Coefficiente di correzione	Tempo di esposizione	Livello di esposizione	Origine dato	Tipo
[%]		[%]	[m/s ²]		
1) Livellatrice ad elica (generica)					
20.0	0.8	16.0	5.7	[E] - Valore tipico attrezzatura (solo PSC)	HAV
2) Tagliagiumi (generico)					
2.0	0.8	1.6	8.0	[E] - Valore tipico attrezzatura (solo PSC)	HAV
HAV - Esposizione A(8)		17.60	2.502		
<p>Fascia di appartenenza: Mano-Braccio (HAV) = "Compreso tra 2,5 e 5,0 m/s²" Corpo Intero (WBV) = "Non presente"</p> <p>Mansioni: Addetto alla realizzazione di pavimentazione industriale a spolvero.</p>					

SCHEDA N.4 - Vibrazioni per "Operatore autocarro"

Analisi delle attività e dei tempi di esposizione con riferimento alla Scheda di Gruppo Omogeneo n. 24 del C.P.T. Torino (Costruzioni edili in genere - Nuove costruzioni): a) utilizzo autocarro per 60%.

Macchina o Utensile utilizzato					
Tempo lavorazione	Coefficiente di correzione	Tempo di esposizione	Livello di esposizione	Origine dato	Tipo
[%]		[%]	[m/s ²]		
1) Autocarro (generico)					
60.0	0.8	48.0	0.5	[E] - Valore tipico attrezzatura (solo PSC)	WBV
WBV - Esposizione A(8)		48.00	0.374		
<p>Fascia di appartenenza: Mano-Braccio (HAV) = "Non presente" Corpo Intero (WBV) = "Inferiore a 0,5 m/s²"</p> <p>Mansioni: Autocarro; Autocarro con cestello; Autocarro con gru.</p>					

SCHEDA N.5 - Vibrazioni per "Operatore autogrù"

Analisi delle attività e dei tempi di esposizione con riferimento alla Scheda di Gruppo Omogeneo n. 26 del C.P.T. Torino (Costruzioni edili in genere - Nuove costruzioni): a) movimentazione carichi per 50%; b) spostamenti per 25%.

Macchina o Utensile utilizzato					
Tempo lavorazione	Coefficiente di correzione	Tempo di esposizione	Livello di esposizione	Origine dato	Tipo
[%]		[%]	[m/s ²]		
1) Autogrù (generica)					
75.0	0.8	60.0	0.5	[E] - Valore tipico attrezzatura (solo PSC)	WBV
WBV - Esposizione A(8)		60.00	0.372		
<p>Fascia di appartenenza: Mano-Braccio (HAV) = "Non presente" Corpo Intero (WBV) = "Inferiore a 0,5 m/s²"</p> <p>Mansioni: Autogrù.</p>					

SCHEDA N.6 - Vibrazioni per "Operatore pala meccanica"

Analisi delle attività e dei tempi di esposizione con riferimento alla Scheda di Gruppo Omogeneo n. 22 del C.P.T. Torino (Costruzioni edili in genere - Nuove costruzioni): a) utilizzo pala meccanica (cingolata, gommata) per 60%.

Macchina o Utensile utilizzato					
Tempo lavorazione	Coefficiente di correzione	Tempo di esposizione	Livello di esposizione	Origine dato	Tipo
[%]		[%]	[m/s ²]		
1) Pala meccanica (generica)					
60.0	0.8	48.0	0.7	[E] - Valore tipico attrezzatura (solo PSC)	WBV
WBV - Esposizione A(8)		48.00	0.506		
Fascia di appartenenza: Mano-Braccio (HAV) = "Non presente" Corpo Intero (WBV) = "Compreso tra 0,5 e 1 m/s ² "					
Mansioni: Pala meccanica (minipala).					

ANALISI E VALUTAZIONE MOVIMENTAZIONE MANUALE DEI CARICHI SOLLEVAMENTO E TRASPORTO

La valutazione del rischio specifico è stata effettuata ai sensi della normativa succitata e conformemente alla normativa tecnica applicabile:

- ISO 11228-1:2021, "Ergonomics - Manual handling - Lifting, lowering and carrying";
- ISO/TR 12295:2014, "Ergonomia - Documento per l'applicazione delle norme ISO alla movimentazione manuale di carichi".

Premessa

La valutazione dei rischi derivanti da azioni di sollevamento e trasporto riportata di seguito è stata eseguita secondo le disposizioni del D.Lgs del 9 aprile 2008, n.81 e la normativa tecnica ISO 11228-1:2021, ed in particolare considerando:

- la fascia di età e sesso di gruppi omogenei di lavoratori;
- le condizioni di movimentazione;
- il carico sollevato, la frequenza di sollevamento, la posizione delle mani, la distanza di sollevamento, la presa, la distanza di trasporto;
- il numero di persone coinvolte nella movimentazione del carico;
- i valori del carico, raccomandati per il sollevamento e il trasporto;
- gli effetti sulla salute e sulla sicurezza dei lavoratori;
- le informazioni raccolte dalla sorveglianza sanitaria e dalla letteratura scientifica disponibile;
- l'informazione e formazione dei lavoratori.

Valutazione del rischio

Sulla base di considerazioni legate alla mansione svolta, previa consultazione del datore di lavoro e dei rappresentanti dei lavoratori per la sicurezza sono stati individuati i **gruppi omogenei di lavoratori** corrispondenti ai gruppi di lavoratori che svolgono la medesima attività nell'ambito del processo produttivo dall'azienda. Quindi si è proceduto, a secondo del gruppo, alla valutazione del rischio. La valutazione delle azioni del sollevamento e del trasporto, ovvero la movimentazione di un oggetto dalla sua posizione iniziale verso l'alto, senza ausilio meccanico, e il trasporto orizzontale di un oggetto tenuto sollevato dalla sola forza dell'uomo si basa su un modello costituito da sei step successivi:

- Step 0 controllo preliminare della massa movimentata (superiore a 3 kg);
- Step 1 valutazione del peso effettivamente sollevato rispetto alla massa di riferimento;
- Step 2 valutazione rapida del rischio attraverso Quick Assessment;
- Step 3 valutazione dell'azione in relazione ai fattori ergonomici (per esempio, la distanza orizzontale, l'altezza di sollevamento, l'angolo di asimmetria ecc.);
- Step 4 valutazione dell'azione in relazione alla massa cumulativa giornaliera (ovvero il prodotto tra il peso trasportato e la frequenza del trasporto);
- Step 5 valutazione concernente la massa cumulativa e la distanza del trasporto in piano.

I passaggi presentati sono illustrati con lo schema di flusso rappresentato nello *Schema 1*. In ogni step sono desunti o calcolati valori limite di riferimento (per esempio, il peso limite). Se la valutazione concernente il singolo step porta a una conclusione positiva, ovvero il valore limite di riferimento è rispettato, si passa a quello successivo. Qualora, invece, la valutazione porti a una conclusione negativa, è necessario adottare azioni di miglioramento per riportare il rischio a condizioni accettabili.

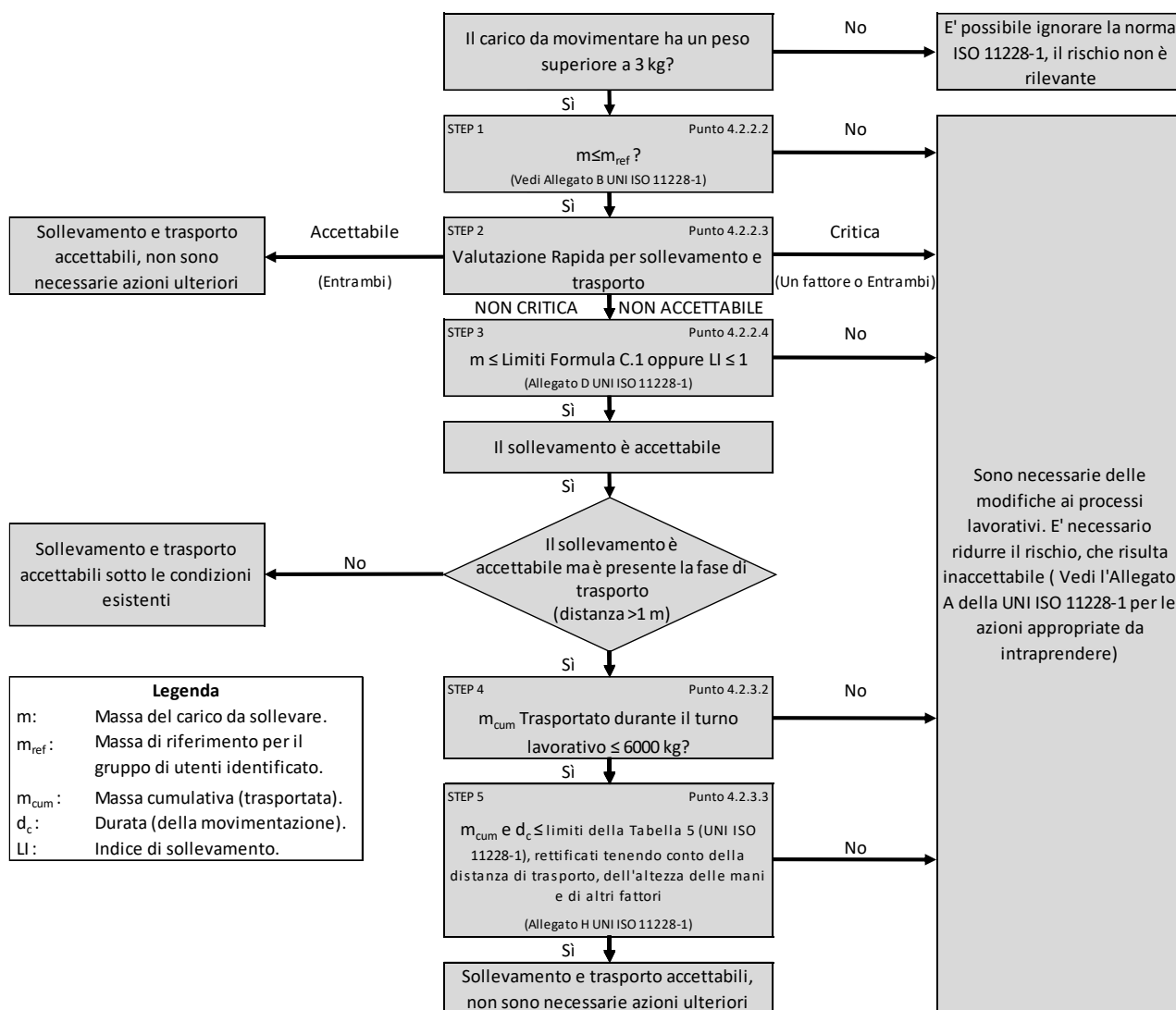

Schema 1

Valutazione della massa di riferimento in base al genere, m_{rif}

Il processo di valutazione del rischio da movimentazione manuale dei carichi sollevamento, abbassamento e trasporto prevede un controllo preliminare consistente nel verificare se la massa movimentata risulti maggiore o minore di tre kg. Nel caso in cui la movimentazione riguardi oggetti di massa inferiore a tale limite, allora il rischio non sussiste e non è necessaria alcuna valutazione del rischio che di fatto non si presenta a causa dell'esigua consistenza della massa movimentata.

Nel caso in cui, invece, la massa sollevata è maggiore dei tre kg allora si procede con i successivi step dell'analisi.

Nel vero e proprio primo step, invece, si confronta la massa effettiva dell'oggetto sollevato con la massa di riferimento m_{rif}, che è desunta dalla tabella presente nell'Allegato B alla norma ISO 11228-1:2021. La massa di riferimento si differenzia a seconda del genere (maschio o femmina), in linea con quanto previsto dall'art. 28, D.Lgs. n. 81/2008, il quale ha stabilito che la valutazione dei rischi deve comprendere anche i rischi particolari, tra i quali quelli connessi alle differenze di genere.

La massa di riferimento è individuata, a seconda del genere che caratterizza il gruppo omogeneo, al fine di garantire la protezione di almeno il 90% della popolazione lavorativa.

La massa di riferimento costituisce il peso limite in condizioni ergonomiche ideali, qualora le azioni di sollevamento non siano occasionali.

Valutazione del rischio mediante analisi rapida (QUICK ASSESSMENT)

Il secondo step procedurale rappresenta una novità introdotta dalla nuova ISO 11228-1:2021 che di fatto vede recepire il metodo di analisi rapida del rischio introdotto dall'ISO TR 12295:2014. La procedura di analisi rapida è volta a semplificare la procedura di valutazione del rischio, consentendo all'analista di evitare l'applicazione della modalità di valutazione analitica, tramite la teoria del NIOSH, nel caso in cui sia chiaro che la valutazione della mansione porti ad una condizione di sicura accettabilità o criticità del rischio. Mediante la compilazione di domande in forma chiusa, (Sì o No), dunque si riesce a capire se la lavorazione comporti condizioni critiche o accettabili, concludendo l'analisi in questi casi e procedendo con l'analisi numerica qualora la presenza di

condizioni aggiuntive determini incertezza sulla valutazione del rischio che deve pertanto essere studiata nel dettaglio mediante un'analisi completa e approfondita impiegando la nota teoria del NIOSH.

La compilazione del Quick Assessment è richiesta esclusivamente nel caso di compiti singoli, in quanto nel caso di compiti composti la valutazione del rischio richiede necessariamente una valutazione approfondita mediante la teoria del NIOSH al fine di ricavare correttamente l'indice di sollevamento composito (CLI).

La struttura della valutazione rapida segue pedissequamente la struttura riportata al punto 4.2.2.3 della norma ISO 11228-1:2021 ed è di seguito riportata nella sua forma completa:

La massa sollevata è maggiore di 3 kg.		<input type="checkbox"/>	
CONDIZIONI CRITICHE		No	Si
Schema e frequenza dei compiti di sollevamento e trasporto superiori ai massimali suggeriti			
Posizione verticale	La posizione delle mani all'inizio e alla fine del sollevamento è superiore a 175 cm o inferiore alla superficie ai piedi.	<input type="checkbox"/>	<input type="checkbox"/>
Spostamento verticale	La distanza verticale tra l'origine e la destinazione dell'oggetto sollevato è superiore a 175 cm.	<input type="checkbox"/>	<input type="checkbox"/>
Distanza orizzontale	La distanza orizzontale tra il corpo e il carico è maggiore della portata del braccio (>63 cm).	<input type="checkbox"/>	<input type="checkbox"/>
Asimmetria	Torsione estrema del corpo (su entrambi i lati più di 45°) senza muovere i piedi.	<input type="checkbox"/>	<input type="checkbox"/>
Frequenza di sollevamento	Più di 15 sollevamenti al minuto di piccola durata (movimentazione manuale di durata non superiore a 60 minuti consecutivi nel turno, seguita da almeno 60 minuti di recupero)	<input type="checkbox"/>	<input type="checkbox"/>
	Più di 12 sollevamenti al minuto di media durata (movimentazione manuale di durata non superiore a 120 minuti consecutivi nel turno, seguita da almeno 30 minuti di recupero)	<input type="checkbox"/>	<input type="checkbox"/>
	Più di 10 sollevamenti al minuto di lunga durata (movimentazione manuale che dura più di 120 minuti consecutivamente nel turno)	<input type="checkbox"/>	<input type="checkbox"/>
Presenza di carichi che superano i seguenti limiti			
Femmina (20-45 anni)	20 kg	<input type="checkbox"/>	<input type="checkbox"/>
Femmina (<20 o >45 anni)	15 kg	<input type="checkbox"/>	<input type="checkbox"/>
Uomini (20-45 anni)	25 kg	<input type="checkbox"/>	<input type="checkbox"/>
Uomini (<20 o >45 anni)	20 kg	<input type="checkbox"/>	<input type="checkbox"/>
Presenza di una massa complessiva trasportata maggiore di quelle indicate			
Distanza di trasporto (per azione) da 1 m a 5 m su un periodo da 6 h a 8 h	6000 kg su un periodo da 6 h a 8 h	<input type="checkbox"/>	<input type="checkbox"/>
Distanza di trasporto (per azione) da 5 m a 10 m su un periodo da 6 h a 8 h	3600 kg su un periodo da 6 h a 8 h	<input type="checkbox"/>	<input type="checkbox"/>
Distanza di trasporto (per azione) da 10 m a 20 m su un periodo da 6 h a 8 h	1200 kg su un periodo da 6 h a 8 h	<input type="checkbox"/>	<input type="checkbox"/>
Distanza di trasporto (per azione) maggiore di 20 m	La distanza di trasporto è di solito più di 20 m	<input type="checkbox"/>	<input type="checkbox"/>
CONDIZIONI ADDIZIONALI		No	Si
Condizioni dell'ambiente lavorativo			

Presenza di temperatura estrema (bassa o alta) o condizioni ambientali sfavorevoli (ad es. umidità, movimento dell'aria ecc.).	<input type="checkbox"/>	<input type="checkbox"/>
Presenza di pavimento scivoloso, irregolare o instabile.	<input type="checkbox"/>	<input type="checkbox"/>
Presenza di spazio insufficiente per il sollevamento ed il trasporto.	<input type="checkbox"/>	<input type="checkbox"/>
Caratteristiche oggetto		
La dimensione dell'oggetto riduce la visuale del lavoratore e ne nasconde i movimenti.	<input type="checkbox"/>	<input type="checkbox"/>
Il centro di gravità non è stabile (ad es. liquidi, essi si muovono all'interno dell'oggetto).	<input type="checkbox"/>	<input type="checkbox"/>
La forma o la configurazione dell'oggetto presenta spigoli vivi, superfici o sporgenze.	<input type="checkbox"/>	<input type="checkbox"/>
Le superfici di contatto sono troppo calde o troppo fredde.	<input type="checkbox"/>	<input type="checkbox"/>
Attacchi o maniglie inadeguate.	<input type="checkbox"/>	<input type="checkbox"/>
Le operazioni di sollevamento o trasporto durano più di 8 ore al giorno?	<input type="checkbox"/>	<input type="checkbox"/>

CONDIZIONI ACCETTABILI			No	Si
Sollevamento e Abbassamento				
Da 3 kg a 5 kg	Asimmetria (ad es. rotazione del corpo, torsione del tronco) assente		<input type="checkbox"/>	<input type="checkbox"/>
	Il carico è mantenuto vicino al corpo		<input type="checkbox"/>	<input type="checkbox"/>
	Spostamento verticale del carico tra i fianchi e le spalle		<input type="checkbox"/>	<input type="checkbox"/>
	Massima frequenza: minore di 5 sollevamenti per minuto		<input type="checkbox"/>	<input type="checkbox"/>
> 5 kg a 10 kg	Asimmetria (ad es. rotazione del corpo, torsione del tronco) assente		<input type="checkbox"/>	<input type="checkbox"/>
	Il carico è mantenuto vicino al corpo		<input type="checkbox"/>	<input type="checkbox"/>
	Spostamento verticale del carico tra i fianchi e le spalle		<input type="checkbox"/>	<input type="checkbox"/>
	Massima frequenza: minore di un sollevamento per minuto		<input type="checkbox"/>	<input type="checkbox"/>
Oltre 10 kg	Non sono presenti carichi da più di 10 kg		<input type="checkbox"/>	<input type="checkbox"/>
Massa complessiva raccomandata				
Durate	Distanza 1 m ≤ 5 m per azione	Distanza > 5 m a 10 m per azione		
6 h a 8 h	4800 kg	3600 kg	<input type="checkbox"/>	<input type="checkbox"/>
4 h	4000 kg	3000 kg	<input type="checkbox"/>	<input type="checkbox"/>
1 h	2000 kg	1500 kg	<input type="checkbox"/>	<input type="checkbox"/>
1 min	60 kg	45 kg	<input type="checkbox"/>	<input type="checkbox"/>
	Condizioni accettabili per il trasporto: Carico trasportato con due mani, su una distanza massima di 10 m. L'oggetto è raccolto e posizionato in altezza, dove l'altezza di raccolta e posizionamento varia tra 0.75 m e 1.1 m, con ciclo comprensivo del ritorno al punto di partenza a mani vuote per la stessa distanza. L'esercizio di trasporto viene eseguito in un ambiente confortevole, su un pavimento rigido, piatto e antiscivolo, senza ostacoli, e in uno spazio di lavoro che consente la libera circolazione del corpo. Nessun vincolo viene posto sul soggetto.		<input type="checkbox"/>	<input type="checkbox"/>

Allo step in considerazione si giunge solo nel caso in cui da una valutazione rapida si evince una condizione di incertezza del rischio. La procedura effettuata si differenzia a seconda se il compito risulti un compito singolo o un compito composito. Si ricorda che per compito singolo si intende una mansione nella quale viene movimentato sempre il medesimo carico eseguendo sempre il medesimo movimento. Per compito composito si intende invece, un compito che vede movimentare generalmente carichi sempre dello stesso tipo e massa, ma eseguendo movimenti differenti.

Nel caso di compiti singoli nel terzo step si confronta la massa movimentata, m , con il peso limite raccomandato, m_{lim} , che deve essere calcolato tenendo in considerazione i parametri che caratterizzano la tipologia di sollevamento e, in particolare:

- la massa dell'oggetto m ;
- la distanza orizzontale di presa del carico, h , misurata dalla linea congiungente i malleoli interni al punto di mezzo tra la presa delle mani proiettata a terra;
- il fattore altezza, v , ovvero l'altezza da terra del punto di presa del carico;
- la distanza verticale di sollevamento, d ;
- la frequenza delle azioni di sollevamento, f ;
- la durata delle azioni di sollevamento, t ;
- l'angolo di asimmetria (torsione del busto), α ;
- la qualità della presa dell'oggetto, c ;
- il numero di persone coinvolte nella movimentazione, o ;
- il numero di mani impiegate nella movimentazione, p ;
- la durata del turno di lavoro, ε .

Il peso limite raccomandato è calcolato, sia all'origine che alla destinazione della movimentazione sulla base di una formula proposta nell'Allegato C alla ISO 11228-1:2021:

$$m_{lim} = m_{rif} \times h_M \times v_M \times d_M \times \alpha_M \times f_M \times c_M \times [O_M \times p_M \times \varepsilon_M]$$

dove:

- m_{rif} è la massa di riferimento in base al genere.
- h_M è il fattore riduttivo che tiene conto della distanza orizzontale di presa del carico, h ;
- d_M è il fattore riduttivo che tiene conto della distanza verticale di sollevamento, d ;
- v_M è il fattore riduttivo che tiene conto dell'altezza da terra del punto di presa del carico;
- f_M è il fattore riduttivo che tiene conto della frequenza delle azioni di sollevamento, f ;
- α_M è il fattore riduttivo che tiene conto dell'angolo di asimmetria (torsione del busto), α ;
- c_M è il fattore riduttivo che tiene conto della qualità della presa dell'oggetto, c ;
- O_M è il fattore riduttivo che tiene conto del numero di mani impiegate nella movimentazione, o ;
- p_M è il fattore riduttivo che tiene conto del numero di persone coinvolte nella movimentazione del carico;
- ε_M è il fattore riduttivo che tiene conto della durata del turno di lavoro, ε .

Eseguito il calcolo della massa limite raccomandata, la norma ISO 11228-1:2021 dispone il calcolo del Lifting Index (LI) da ricavarsi come il rapporto tra la massa movimentata e la massa limite raccomandata.

$$LI = m / m_{lim}$$

In funzione del valore numerico dell'indice di sollevamento (LI) si procede con la classificazione del rischio. Risulta pertanto, che qualora il valore del LI sia maggiore dell'unità, la massa mobilitata risulta maggiore di quella limite raccomandata e pertanto sussiste una condizione di rischio rilevante. Nella normativa ISO 11228-1:2021 vengono ulteriormente definiti dei valori limite del LI che distinguono diverse fasce di rischio da movimentazione carichi (sollevamento e trasporto), distinguendo 5 fasce di rischio come di seguito definito in figura riportata in Allegato D della ISO 11228-1:2021:

LI	Livello di esposizione/rischio implicabile	Azioni Raccomandate
$LI \leq 1.0$	Molto basso	Non è richiesta nessuna azione per tutta la popolazione in buona salute.
$1.0 < LI \leq 1.5$	Basso	Prestare particolare attenzione alle condizioni di bassa frequenza/alto carico e alle posture estreme o statiche. Includere tutti i fattori nella riprogettazione delle attività e della postazione di lavoro al fine di abbassare i valori di LI a valori <1.
$1.5 < LI \leq 2.0$	Moderato	Ridisegnare i compiti e i luoghi di lavoro in base alle priorità per ridurre il LI, seguita da un'analisi dei risultati per confermare l'efficacia delle modifiche.
$2.0 < LI \leq 3.0$	Alto	E' necessario, con elevata priorità, una modifica dei compiti volta a ridurre il valore del LI.
$LI > 3.0$	Molto alto	E' indispensabile e assolutamente necessaria una modifica dei compiti volta a ridurre il valore del LI.

Quanto detto vale nel caso in cui il compito valutato risulti un compito singolo, qualora il compito si costituisca quale composito allora è necessario scomporre la lavorazione in tanti sottocompiti singoli valutabili seguendo le procedure precedentemente riportate. Eseguita l'analisi per i singoli sottocompiti si procede al calcolo del Composit Lifting Index (CLI) che assume stesso significato del Lifting Index, ma per compiti compositi.

Il CLI è calcolato sulla base di una formulazione suggerita dall'Allegato F dell'ISO 11228-1:2021:

$$CLI = LI_1 + \sum \Delta LI_n$$

Dove:

$$\sum \Delta LI_n = (FILI_2 * (1/FM_{1,2} - 1/FM_1)) + (FILI_3 * (1/FM_{1,2,3} - 1/FM_{1,2})) + \dots + (FILI_n * (1/FM_{1,2,3,4,\dots,n} - 1/FM_{1,2,3,\dots,(n-1)}))$$

Dove:

- LI_1 = Lifting Index della lavorazione più gravosa;
- LI_n = Lifting Index dell'ennesimo subcompito;
- $FILI$ = Frequency Independent Lifting Index. E' il valore dell'indice di sollevamento valutato considerando un coefficiente di frequenza unitario nella formula del NIOSH (indipendente dalla frequenza);
- $FM_{1,2}$ = Fattore di frequenza della formula NIOSH valutato considerando frequenza pari alla somma delle frequenze delle sottolavorazione 1 e 2.

Valutazione della massa cumulativa su lungo periodo, $m_{lim.}$ (giornaliera)

Nel quarto step si confronta la massa cumulativa m_{cum} giornaliera, ovvero il prodotto tra il peso trasportato e la frequenza di trasporto per le otto ore lavorative, con la massa raccomandata m_{lim} giornaliera che è pari a 6000 kg, valutati in condizioni ideali.

Valutazione della massa cumulativa trasportata su lungo, medio e breve periodo, $m_{lim.}$ (giornaliera), $m_{lim.}$ (orario) e $m_{lim.}$ (minuto)

In caso di trasporto su distanza, h_c , uguale o maggiore di 1 m, nel quinto step si confronta la di massa cumulativa m_{cum} sul breve, medio e lungo periodo (giornaliera, oraria e al minuto) con la massa raccomandata m_{lim} desunta in funzione della distanza di trasporto e delle modalità di trasporto come riportato in *Allegato H* della ISO 11228-1:2021.

ESITO DELLA VALUTAZIONE MOVIMENTAZIONE MANUALE DEI CARICHI SOLLEVAMENTO E TRASPORTO

Sulla base di considerazioni legate alla mansione svolta, previa consultazione del datore di lavoro e dei rappresentanti dei lavoratori per la sicurezza sono stati individuati **gruppi omogenei di lavoratori**, univocamente identificati attraverso le **SCHEDE DI VALUTAZIONE** riportate nel successivo capitolo. Di seguito è riportato l'elenco delle mansioni e il relativo esito della valutazione al rischio dovuto alle azioni di sollevamento e trasporto.

Lavoratori e Macchine

Mansione	ESITO DELLA VALUTAZIONE
1) Addetto al montaggio del ponteggio metallico fisso	Nessun rischio per la maggior parte della popolazione
2) Addetto al montaggio di parapetti provvisori	Nessun rischio per la maggior parte della popolazione
3) Addetto al montaggio di strutture orizzontali in acciaio	Nessun rischio per la maggior parte della popolazione
4) Addetto al montaggio di strutture reticolari in acciaio	Nessun rischio per la maggior parte della popolazione
5) Addetto al montaggio di strutture verticali in acciaio	Nessun rischio per la maggior parte della popolazione
6) Addetto alla demolizione di solai in acciaio eseguita a mano	Nessun rischio per la maggior parte della popolazione
7) Addetto alla demolizione di strutture in acciaio eseguita a mano	Nessun rischio per la maggior parte della popolazione
8) Addetto alla realizzazione della recinzione e degli accessi al cantiere	Nessun rischio per la maggior parte della popolazione
9) Addetto alla rimozione di coperture in cemento amianto	Nessun rischio per la maggior parte della popolazione
10) Addetto alla rimozione di manto di copertura in coppi	Nessun rischio per la maggior parte della popolazione
11) Addetto alla rimozione di massetto	Nessun rischio per la maggior parte della popolazione
12) Addetto all'installazione di rete anticaduta	Nessun rischio per la maggior parte della popolazione
13) Addetto installazione di impianto solare fotovoltaico	Nessun rischio per la maggior parte della popolazione

SCHEDE DI VALUTAZIONE MOVIMENTAZIONE MANUALE DEI CARICHI SOLLEVAMENTO E TRASPORTO

Le schede di rischio che seguono, ognuna di esse rappresentativa di un gruppo omogeneo, riportano l'esito della valutazione per ogni mansione.

Le eventuali disposizioni relative alla sorveglianza sanitaria, all'informazione e formazione, all'utilizzo di dispositivi di protezione individuale e alle misure tecniche e organizzative sono riportate nel documento della sicurezza di cui il presente è un allegato.

Tabella di correlazione Mansioni - Scheda di valutazione

Mansione	Scheda di valutazione
Addetto al montaggio del ponteggio metallico fisso	SCHEDA N.1
Addetto al montaggio di parapetti provvisori	SCHEDA N.1
Addetto al montaggio di strutture orizzontali in acciaio	SCHEDA N.1
Addetto al montaggio di strutture reticolari in acciaio	SCHEDA N.1
Addetto al montaggio di strutture verticali in acciaio	SCHEDA N.1
Addetto alla demolizione di solai in acciaio eseguita a mano	SCHEDA N.1
Addetto alla demolizione di strutture in acciaio eseguita a mano	SCHEDA N.1
Addetto alla realizzazione della recinzione e degli accessi al cantiere	SCHEDA N.1
Addetto alla rimozione di coperture in cemento amianto	SCHEDA N.1
Addetto alla rimozione di manto di copertura in coppi	SCHEDA N.1
Addetto alla rimozione di massetto	SCHEDA N.1
Addetto all'installazione di rete anticaduta	SCHEDA N.1
Addetto installazione di impianto solare fotovoltaico	SCHEDA N.1

SCHEDA N.1

Lesioni relative all'apparato scheletrico e/o muscolare durante la movimentazione manuale dei carichi con operazioni di trasporto o sostegno comprese le azioni di sollevare e deporre i carichi.

Esito della valutazione dei compiti giornalieri									
Valutazione rapida	Condizioni	Valutazione approfondita (NIOSH)							
		Carico movimentato		Carico movimentato (giornaliero)		Carico movimentato (orario)		Carico movimentato (minuto)	
		m	LI/CLI	m _{cum}	m _{lim}	m _{cum}	m _{lim}	m _{cum}	m _{lim}
		[kg]		[kg/giorno]	[kg/giorno]	[kg/ora]	[kg/ora]	[kg/minuto]	[kg/minuto]
1) Compito									
Rischio accettabile	-	-	-	-	-	-	-	-	-
Fascia di appartenenza: Le azioni di sollevamento e trasporto non comportano alcun rischio per la maggior parte della popolazione.									
Mansioni: Addetto al montaggio del ponteggio metallico fisso; Addetto al montaggio di parapetti provvisori; Addetto al montaggio di strutture orizzontali in acciaio; Addetto al montaggio di strutture reticolari in acciaio; Addetto al montaggio di strutture verticali in acciaio; Addetto alla demolizione di solai in acciaio eseguita a mano; Addetto alla demolizione di strutture in acciaio eseguita a mano; Addetto alla realizzazione della recinzione e degli accessi al cantiere; Addetto alla rimozione di coperture in cemento amianto; Addetto alla rimozione di manto di copertura in coppi; Addetto alla rimozione di massetto; Addetto all'installazione di rete anticaduta; Addetto installazione di impianto solare fotovoltaico.									

Descrizione del genere del gruppo di lavoratori					
Fascia di età	Adulta (20-45 anni)	Sesso	Maschio	m _{rif} [kg]	25.00

Compito giornaliero										Durata Turno [ore]	N° mani impiegate			N° persone coinvolte					
Posizione del carico	Carico		Posizione delle mani		Distanza verticale e di trasporto		Durata e frequenza		Presa	Fattori riduttivi									
	m	h	v	Ang.	d	h _c	t	f	c	h _M	v _M	d _M	Ang. _M	f _M	C _M	O _M	p _M	ε _M	
	[kg]	[m]	[m]	[gradi]	[m]	[m]	[%]	[n/min]											
1) Compito (*)										-	-			-					
Inizio										-	-	-	-	-	-	-	-	-	-
Fine										-	-	-	-	-	-	-	-	-	-

(*) Effettuando la valutazione rapida del compito non è necessario procedere con la valutazione approfondita.

RESOCONTO DELLA VALUTAZIONE RAPIDA

Si riportano di seguito le risposte fornite alle domande contenute nella check-list della valutazione rapida, che hanno determinato l'esito della valutazione del rischio, derivante dalla movimentazione di carichi, relativamente al loro sollevamento e trasporto.

		Compito	
La massa sollevata è maggiore di 3 kg.		<input checked="" type="checkbox"/>	
CONDIZIONI CRITICHE		No	Si
Schema e frequenza dei compiti di sollevamento e trasporto superiori ai massimali suggeriti			
Posizione verticale	La posizione delle mani all'inizio e alla fine del sollevamento è superiore a 175 cm o inferiore alla superficie ai piedi.	<input checked="" type="checkbox"/>	<input type="checkbox"/>
Spostamento verticale	La distanza verticale tra l'origine e la destinazione dell'oggetto sollevato è superiore a 175 cm.	<input checked="" type="checkbox"/>	<input type="checkbox"/>
Distanza orizzontale	La distanza orizzontale tra il corpo e il carico è maggiore della portata del braccio (>63 cm).	<input checked="" type="checkbox"/>	<input type="checkbox"/>
Asimmetria	Torsione estrema del corpo (su entrambi i lati più di 45°) senza muovere i piedi.	<input checked="" type="checkbox"/>	<input type="checkbox"/>
Frequenza di sollevamento	Più di 15 sollevamenti al minuto di piccola durata (movimentazione manuale di durata non superiore a 60 minuti consecutivi nel turno, seguita da almeno 60 minuti di recupero)	<input checked="" type="checkbox"/>	<input type="checkbox"/>
	Più di 12 sollevamenti al minuto di media durata (movimentazione manuale di durata non superiore a 120 minuti consecutivi nel turno, seguita da almeno 30 minuti di recupero)	<input checked="" type="checkbox"/>	<input type="checkbox"/>
	Più di 10 sollevamenti al minuto di lunga durata (movimentazione manuale che dura più di 120 minuti consecutivamente nel turno)	<input checked="" type="checkbox"/>	<input type="checkbox"/>
Presenza di carichi che superano i seguenti limiti			
Femmina (20-45 anni)	20 kg	<input checked="" type="checkbox"/>	<input type="checkbox"/>
Femmina (<20 o >45 anni)	15 kg	<input checked="" type="checkbox"/>	<input type="checkbox"/>
Uomini (20-45 anni)	25 kg	<input checked="" type="checkbox"/>	<input type="checkbox"/>
Uomini (<20 o >45 anni)	20 kg	<input checked="" type="checkbox"/>	<input type="checkbox"/>
Presenza di una massa complessiva trasportata maggiore di quelle indicate			
Distanza di trasporto (per azione) da 1 m a 5 m su un periodo da 6 h a 8 h	6000 kg su un periodo da 6 h a 8 h	<input checked="" type="checkbox"/>	<input type="checkbox"/>
Distanza di trasporto (per azione) da 5 m a 10 m su un periodo da 6 h a 8 h	3600 kg su un periodo da 6 h a 8 h	<input checked="" type="checkbox"/>	<input type="checkbox"/>
Distanza di trasporto (per azione) da 10 m a 20 m	1200 kg su un periodo da 6 h a 8 h	<input checked="" type="checkbox"/>	<input type="checkbox"/>

su un periodo da 6 h a 8 h		
Distanza di trasporto (per azione) maggiore di 20 m	La distanza di trasporto è di solito più di 20 m	<input checked="" type="checkbox"/> <input type="checkbox"/>

CONDIZIONI ADDIZIONALI		No	Si
Condizioni dell'ambiente lavorativo			
Presenza di temperatura estrema (bassa o alta) o condizioni ambientali sfavorevoli (ad es. umidità, movimento dell'aria ecc..).		<input checked="" type="checkbox"/>	<input type="checkbox"/>
Presenza di pavimento scivoloso, irregolare o instabile.		<input checked="" type="checkbox"/>	<input type="checkbox"/>
Presenza di spazio insufficiente per il sollevamento ed il trasporto.		<input checked="" type="checkbox"/>	<input type="checkbox"/>
Caratteristiche oggetto			
La dimensione dell'oggetto riduce la visuale del lavoratore e ne nasconde i movimenti.		<input checked="" type="checkbox"/>	<input type="checkbox"/>
Il centro di gravità non è stabile (ad es. liquidi, essi si muovono all'interno dell'oggetto).		<input checked="" type="checkbox"/>	<input type="checkbox"/>
La forma o la configurazione dell'oggetto presenta spigoli vivi, superfici o sporgenze.		<input checked="" type="checkbox"/>	<input type="checkbox"/>
Le superfici di contatto sono troppo calde o troppo fredde.		<input checked="" type="checkbox"/>	<input type="checkbox"/>
Attacchi o maniglie inadeguate.		<input checked="" type="checkbox"/>	<input type="checkbox"/>
Le operazioni di sollevamento o trasporto durano più di 8 ore al giorno?		<input checked="" type="checkbox"/>	<input type="checkbox"/>

CONDIZIONI ACCETTABILI		No	Si
Sollevamento e Abbassamento			
Da 3 kg a 5 kg	Asimmetria (ad es. rotazione del corpo, torsione del tronco) assente	<input type="checkbox"/>	<input checked="" type="checkbox"/>
	Il carico è mantenuto vicino al corpo	<input type="checkbox"/>	<input checked="" type="checkbox"/>
	Spostamento verticale del carico tra i fianchi e le spalle	<input type="checkbox"/>	<input checked="" type="checkbox"/>
	Massima frequenza: minore di 5 sollevamenti per minuto	<input type="checkbox"/>	<input checked="" type="checkbox"/>
> 5 kg a 10 kg	Asimmetria (ad es. rotazione del corpo, torsione del tronco) assente	<input type="checkbox"/>	<input checked="" type="checkbox"/>
	Il carico è mantenuto vicino al corpo	<input type="checkbox"/>	<input checked="" type="checkbox"/>
	Spostamento verticale del carico tra i fianchi e le spalle	<input type="checkbox"/>	<input checked="" type="checkbox"/>
	Massima frequenza: minore di un sollevamento per minuto	<input type="checkbox"/>	<input checked="" type="checkbox"/>
Oltre 10 kg	Non sono presenti carichi da più di 10 kg	<input type="checkbox"/>	<input checked="" type="checkbox"/>
Massa complessiva raccomandata			
Durate	Distanza 1 m ≤ 5 m per azione	Distanza > 5 m a 10 m per azione	
6 h a 8 h	4800 kg	3600 kg	<input type="checkbox"/> <input checked="" type="checkbox"/>
4 h	4000 kg	3000 kg	<input type="checkbox"/> <input checked="" type="checkbox"/>
1 h	2000 kg	1500 kg	<input type="checkbox"/> <input checked="" type="checkbox"/>

1 min	60 kg	45 kg	<input type="checkbox"/>	<input checked="" type="checkbox"/>
<p>Condizioni accettabili per il trasporto: Carico trasportato con due mani, su una distanza massima di 10 m. L'oggetto è raccolto e posizionato in altezza, dove l'altezza di raccolta e posizionamento varia tra 0.75 m e 1.1 m, con ciclo comprensivo del ritorno al punto di partenza a mani vuote per la stessa distanza. L'esercizio di trasporto viene eseguito in un ambiente confortevole, su un pavimento rigido, piatto e antiscivolo, senza ostacoli, e in uno spazio di lavoro che consente la libera circolazione del corpo. Nessun vincolo viene posto sul soggetto.</p>			<input type="checkbox"/>	<input checked="" type="checkbox"/>



ANALISI E VALUTAZIONE RADIAZIONI OTTICHE ARTIFICIALI OPERAZIONI DI SALDATURA

La valutazione del rischio specifico è stata effettuata ai sensi della normativa italiana succitata e conformemente agli indirizzi operativi del Coordinamento Tecnico Interregionale della Prevenzione nei Luoghi di Lavoro:

- **Indicazioni Operative del CTIPL (Rev. 1 del 5 dicembre 2022)**, "*Indicazioni operative per la prevenzione del rischio da Agenti Fisici ai sensi del Decreto Legislativo 81/08 - Parte 6: RADIAZIONI OTTICHE ARTIFICIALI*".

Premessa

Secondo l'art. 216 del D.Lgs. 9 aprile 2008, n. 81, nell'ambito della valutazione dei rischi il "*datore di lavoro valuta e, quando necessario, misura e/o calcola i livelli delle radiazioni ottiche a cui possono essere esposti i lavoratori*".

Essendo le misure strumentali generalmente costose sia in termini economici che di tempo, è da preferire, quando possibile, la valutazione dei rischi che non richieda misurazioni.

Nel caso delle operazioni di saldatura è noto che, per qualsiasi tipologia di saldatura (arco elettrico, gas, ossitaglio ecc) e per qualsiasi tipo di supporto, i tempi per i quali si raggiunge una sovraesposizione per il lavoratore addetto risultano essere dell'ordine dei secondi.

Pur essendo il rischio estremamente elevato, l'effettuazione delle misure e la determinazione esatta dei tempi di esposizione è del tutto superflua per i lavoratori. Pertanto, al fine di proteggere i lavoratori dai rischi che possono provocare danni agli occhi e al viso, non essendo possibile in alcun modo provvedere a eliminare o ridurre le radiazioni ottiche emesse durante le operazioni di saldatura si è provveduto ad adottare i dispositivi di protezione degli occhi e del viso più efficaci per contrastare i tipi di rischio presenti.

Tecniche di saldatura

La saldatura è un processo utilizzato per unire due parti metalliche riscaldate localmente, che costituiscono il metallo base, con o senza aggiunta di altro metallo che rappresenta il metallo d'apporto, fuso tra i lembi da unire.

La saldatura si dice eterogena quando viene fuso il solo materiale d'apporto, che necessariamente deve avere un punto di fusione inferiore e quindi una composizione diversa da quella dei pezzi da saldare; è il caso della brasatura in tutte le sue varianti.

La saldatura autogena prevede invece la fusione sia del metallo base che di quello d'apporto, che quindi devono avere simile composizione, o la fusione dei soli lembi da saldare accostati mediante pressione; si tratta delle ben note saldature a gas o ad arco elettrico.

Saldobrasatura

Nella saldo-brasatura i pezzi di metallo da saldare non partecipano attivamente fondendo al processo da saldatura; l'unione dei pezzi metallici si realizza unicamente per la fusione del metallo d'apporto che viene colato tra i lembi da saldare. Per questo motivo il metallo d'apporto ha un punto di fusione inferiore e quindi composizione diversa rispetto al metallo base. E' necessario avere evidentemente una zona di sovrapposizione abbastanza ampia poiché la resistenza meccanica del materiale d'apporto è molto bassa. La lega generalmente utilizzata è un ottone (lega rame-zinco), addizionata con silicio o nichel, con punto di fusione attorno ai 900°C. Le modalità esecutive sono simili a quelle della saldatura autogena (fiamma ossiacetilenica); sono tipiche della brasatura la differenza fra metallo base e metallo d'apporto nonché la loro unione che avviene per bagnatura che consiste nello spandersi di un liquido (metallo d'apporto fuso) su una superficie solida (metallo base).

Brasatura

La brasatura è effettuata disponendo il metallo base in modo che fra le parti da unire resti uno spazio tale da permettere il riempimento del giunto ed ottenere un'unione per bagnatura e capillarità.

A seconda del minore o maggiore punto di fusione del metallo d'apporto, la brasatura si distingue in dolce e forte. La brasatura dolce utilizza materiali d'apporto con temperatura di fusione < 450°C; i materiali d'apporto tipici sono leghe stagno/piombo. L'adesione che si verifica è piuttosto debole ed il giunto non è particolarmente resistente. Gli impieghi tipici riguardano elettronica, scatolame ecc. La brasatura forte utilizza materiali d'apporto con temperatura di fusione > 450°C; i materiali d'apporto tipici sono leghe rame/zinco, argento/rame. L'adesione che si verifica è maggiore ed il giunto è più resistente della brasatura dolce.

Saldatura a gas

Alcune tecniche di saldatura utilizzano la combustione di un gas per fondere un metallo. I gas utilizzati possono essere miscele di ossigeno con idrogeno o metano, propano oppure acetilene.

Saldatura a fiamma ossiacetilenica

La più diffusa tra le saldature a gas utilizza una miscela di ossigeno ed acetilene, contenuti in bombole separate, che alimentano contemporaneamente una torcia, ed escono dall'ugello terminale dove tale miscela viene accesa. Tale miscela è quella che sviluppa la maggior quantità di calore infatti la temperatura massima raggiungibile è dell'ordine dei 3000 °C e può essere quindi utilizzata anche per la saldatura degli acciai.

Saldatura ossidrica

E' generata da una fiamma ottenuta dalla combustione dell'ossigeno con l'idrogeno. La temperatura della fiamma (2500°C) è sostanzialmente più bassa di quella di una fiamma ossiacetilenica e di conseguenza tale procedimento viene impiegato per la saldatura di metalli a basso punto di fusione, ad esempio alluminio, piombo e magnesio.

Saldatura elettrica

Il calore necessario per la fusione del metallo è prodotto da un arco elettrico che si instaura tra l'elettrodo e i pezzi del metallo da saldare, raggiungendo temperature variabili tra 4000-6000 °C.

Saldatura ad arco con elettrodo fusibile (MMA)

L'arco elettrico scocca tra l'elettrodo, che è costituito da una bacchetta metallica rigida di lunghezza tra i 30 e 40 cm, e il giunto da saldare. L'elettrodo fonde costituendo il materiale d'apporto; il materiale di rivestimento dell'elettrodo, invece, fondendo crea un'area protettiva che circonda il bagno di saldatura (saldatura con elettrodo rivestito).

L'operazione impegna quindi un solo arto permettendo all'altro di impugnare il dispositivo di protezione individuale (schermo facciale) o altro utensile.

Saldatura ad arco con protezione di gas con elettrodo fusibile (MIG/MAG)

In questo caso l'elettrodo fusibile è un filo continuo non rivestito, erogato da una pistola mediante apposito sistema di trascinamento al quale viene imposta una velocità regolare tale da compensare la fusione del filo stesso e quindi mantenere costante la lunghezza dell'arco; contemporaneamente, viene fornito un gas protettivo che fuoriesce dalla pistola insieme al filo (elettrodo) metallico. I gas impiegati, in genere inerti, sono argon o elio (MIG: Metal Inert Gas), che possono essere miscelati con CO₂ dando origine ad un composto attivo che ha la capacità, ad esempio nella saldatura di alcuni acciai, di aumentare la penetrazione e la velocità di saldatura, oltre ad essere più economico (MAG: Metal Active Gas).

Saldatura ad arco con protezione di gas con elettrodo non fusibile (TIG)

L'arco elettrico scocca tra un elettrodo di tungsteno, che non si consuma durante la saldatura, e il pezzo da saldare (TIG: Tungsten Inert Gas). L'area di saldatura viene protetta da un flusso di gas inerte (argon e elio) in modo da evitare il contatto tra il metallo fuso e l'aria. La saldatura può essere effettuata semplicemente fondendo il metallo base, senza metallo d'apporto, il quale se necessario viene aggiunto separatamente sotto forma di bacchetta. In questo caso l'operazione impegna entrambi gli arti per impugnare elettrodo e bacchetta.

Saldatura al plasma

È simile alla TIG con la differenza che l'elettrodo di tungsteno pieno è inserito in una torcia, creando così un vano che racchiude l'arco elettrico e dove viene iniettato il gas inerte. Innescando l'arco elettrico su questa colonna di gas si causa la sua parziale ionizzazione e, costringendo l'arco all'interno dell'orifizio, si ha un forte aumento della parte ionizzata trasformando il gas in plasma. Il risultato finale è una temperatura dell'arco più elevata (fino a 10000 °C) a fronte di una sorgente di calore più piccola.

Si tratta di una tecnica prevalentemente automatica, utilizzata anche per piccoli spessori.

Criteri di scelta dei DPI

Per i rischi per gli occhi e il viso da radiazioni riscontrabili in ambiente di lavoro, le norme tecniche di riferimento sono quelle di seguito riportate:

- UNI EN 166:2004 "Protezione personale dagli occhi - Specifiche"
- UNI EN 167:2003 "Protezione personale degli occhi - Metodi di prova ottici"
- UNI EN 168:2003 "Protezione personale degli occhi - Metodi di prova non ottici"
- UNI EN 169:2003 "Protezione personale degli occhi - Filtri per saldatura e tecniche connesse - Requisiti di trasmissione e utilizzazioni raccomandate"
- UNI EN 170:2003 "Protezione personale degli occhi - Filtri ultravioletti - Requisiti di trasmissione e utilizzazioni raccomandate"
- UNI EN 171:2003 "Protezione personale degli occhi - Filtri infrarossi - Requisiti di trasmissione e utilizzazioni raccomandate"
- UNI EN 172:2003 "Protezione personale degli occhi - Filtri solari per uso industriale"
- UNI EN 175:1999 "Protezione personale degli occhi - Equipaggiamenti di protezione degli occhi e del viso durante la saldatura e i procedimenti connessi"
- UNI EN 207:2004 "Protezione personale degli occhi - Filtri e protettori dell'occhio contro radiazioni laser (protettori dell'occhio per laser)"

- UNI EN 208:2004 "Protezione personale degli occhi - Protettori dell'occhio per i lavori di regolazione sui laser e sistemi laser (protettori dell'occhio per regolazione laser)"
- UNI EN 379:2004 "Protezione personale degli occhi - Filtri automatici per saldatura"
- UNI 10912:2000 "Dispositivi di protezione individuale - Guida per la selezione, l'uso e la manutenzione dei dispositivi di protezione degli occhi e del viso per attività lavorative."

In particolare, i dispositivi di protezione utilizzati nelle **operazioni di saldatura** sono schermi (ripari facciali) e maschere (entrambi rispondenti a specifici requisiti di adattabilità, sicurezza ed ergonomia), con filtri a graduazione singola, a numero di scala doppio o commutabile (quest'ultimo per es. a cristalli liquidi).

I filtri per i processi di saldatura devono fornire protezione sia da raggi ultravioletti che infrarossi che da radiazioni visibili. Il numero di scala dei filtri destinati a proteggere i lavoratori dall'esposizione alle radiazioni durante le operazioni di saldatura e tecniche simili è formato solo dal numero di graduazione corrispondente al filtro (manca il numero di codice, che invece è presente negli altri filtri per le radiazioni ottiche artificiali). In funzione del fattore di trasmissione dei filtri, la norma UNI EN 169 prevede 19 numeri di graduazione.

Per individuare il corretto numero di scala dei filtri, è necessario considerare prioritariamente:

- per la saldatura a gas, saldo-brasatura e ossitaglio: la portata di gas ai cannelli;
- per la saldatura ad arco, il taglio ad arco e al plasma jet: l'intensità della corrente.

Ulteriori fattori da tenere in considerazione sono:

- la distanza dell'operatore rispetto all'arco o alla fiamma; se l'operatore è molto vicino può essere necessario una graduazione maggiore;
- l'illuminazione locale dell'ambiente di lavoro;
- le caratteristiche individuali.

Tra la saldatura a gas e quella ad arco vi sono, inoltre, differenti livelli di esposizione al calore: con la prima si raggiungono temperature della fiamma che vanno dai 2500 °C ai 3000 °C circa, mentre con la seconda si va dai 3000 °C ai 6000 °C fino ai 10.000 °C tipici della saldatura al plasma.

Per aiutare la scelta del livello protettivo, la norma tecnica riporta alcune indicazioni sul numero di scala da utilizzarsi e di seguito riportate.

Esse si basano su condizioni medie di lavoro dove la distanza dell'occhio del saldatore dal metallo fuso è di circa 50 cm e l'illuminazione media dell'ambiente di lavoro è di circa 100 lux.

Tanto è maggiore il numero di scala tanto superiore è il livello di protezione dalle radiazioni che si formano durante le operazioni di saldatura e tecniche connesse.

Saldatura a gas

Saldatura a gas e saldo-brasatura

Numeri di scala per saldatura a gas e saldo-brasatura

Lavoro	Portata di acetilene in litri all'ora [q]			
	q ≤ 70	70 < q ≤ 200	200 < q ≤ 800	q > 800
Saldatura a gas e saldo-brasatura	4	5	6	7

Fonte: UNI EN 19734:2021

Ossitaglio

Numeri di scala per l'ossitaglio

Lavoro	Portata di ossigeno in litri all'ora [q]		
	900 ≤ q < 2000	2000 < q ≤ 4000	4000 < q ≤ 8000
Ossitaglio	5	6	7

Fonte: UNI EN 19734:2021

Saldatura ad arco

Saldatura ad arco - Processo "Elettrodi rivestiti"

Numeri di scala per saldatura ad arco - processo: "Elettrodi rivestiti"

Corrente [A]																						
1,5	6	10	15	30	40	60	70	100	125	150	175	200	225	250	300	350	400	450	500	600		
8								9	10			11			12			13			14	

Fonte: UNI EN 19734:2021

Saldatura ad arco - Processo "MAG"

Numeri di scala per saldatura ad arco - processo: "MAG"

Corrente [A]																						
1,5	6	10	15	30	40	60	70	100	125	150	175	200	225	250	300	350	400	450	500	600		
8								9	10			11			12			13			14	

Fonte: UNI EN 19734:2021

Saldatura ad arco - Processo "TIG"

Numeri di scala per saldatura ad arco - processo: "TIG"

Corrente [A]																					
1,5	6	10	15	30	40	60	70	100	125	150	175	200	225	250	300	350	400	450	500	600	
---		8			9			10			11			12			13		---		

Fonte: UNI EN 19734:2021

Saldatura ad arco - Processo "MIG con metalli pesanti"

Numeri di scala per saldatura ad arco - processo: "MIG con metalli pesanti"

Corrente [A]																						
1,5	6	10	15	30	40	60	70	100	125	150	175	200	225	250	300	350	400	450	500	600		
---								9		10		11			12		13		14		---	

Fonte: UNI EN 19734:2021

Saldatura ad arco - Processo "MIG con leghe leggere"

Numeri di scala per saldatura ad arco - processo: "MIG con leghe leggere"

Corrente [A]																					
1,5	6	10	15	30	40	60	70	100	125	150	175	200	225	250	300	350	400	450	500	600	
---								10			11		12		13		14		---		

Fonte: UNI EN 19734:2021

Taglio ad arco

Saldatura ad arco - Processo "Taglio aria-arco"

Numeri di scala per saldatura ad arco - processo: "Taglio aria-arco"

Corrente [A]																				
1,5	6	10	15	30	40	60	70	100	125	150	175	200	225	250	300	350	400	450	500	600
10										11		12		13		14		15		

Fonte: UNI EN 19734:2021

Saldatura ad arco - Processo "Taglio plasma-jet"

Numeri di scala per saldatura ad arco - processo: "Taglio plasma-jet"

Corrente [A]																				
1,5	6	10	15	30	40	60	70	100	125	150	175	200	225	250	300	350	400	450	500	600
---								9	10	11	12			13			---			

Fonte: UNI EN 19734:2021

Saldatura ad arco - Processo "Taglio ad arco al microplasma"

Numeri di scala per saldatura ad arco - processo: "Saldatura ad arco al microplasma"

Corrente [A]																				
1,5	6	10	15	30	40	60	70	100	125	150	175	200	225	250	300	350	400	450	500	600
-	4	5		6	7	8	9	10		11		12			---					

Fonte: UNI EN 19734:2021

ESITO DELLA VALUTAZIONE RADIAZIONI OTTICHE ARTIFICIALI OPERAZIONI DI SALDATURA

Di seguito è riportato l'elenco delle mansioni addette ad attività lavorative che espongono a radiazioni ottiche artificiali per operazioni di saldatura.

Si precisa che nel caso delle operazioni di saldatura, per qualsiasi tipologia di saldatura (arco elettrico, gas, ossitaglio ecc) e per qualsiasi tipo di supporto, i tempi per cui si raggiunge una sovraesposizione per il lavoratore addetto risultano dell'ordine dei secondi per cui il rischio è estremamente elevato.

Lavoratori e Macchine

Mansione	ESITO DELLA VALUTAZIONE
1) Addetto al montaggio di strutture orizzontali in acciaio	Rischio alto per la salute.
2) Addetto al montaggio di strutture reticolari in acciaio	Rischio alto per la salute.
3) Addetto al montaggio di strutture verticali in acciaio	Rischio alto per la salute.

SCHEDE DI VALUTAZIONE RADIAZIONI OTTICHE ARTIFICIALI OPERAZIONI DI SALDATURA

Le seguenti schede di valutazione delle radiazioni ottiche artificiali per operazioni di saldatura riportano l'esito della valutazione eseguita per singola attività lavorativa con l'individuazione delle mansioni addette, delle sorgenti di rischio, la relativa fascia di esposizione e il dispositivo di protezione individuale più adatto.

Le eventuali disposizioni relative alla sorveglianza sanitaria, all'informazione e formazione, agli ulteriori dispositivi di protezione individuale e alle misure tecniche e organizzative sono riportate nel documento della sicurezza di cui il presente è un allegato.

Tabella di correlazione Mansione - Scheda di valutazione

Mansione	Scheda di valutazione
Addetto al montaggio di strutture orizzontali in acciaio	SCHEDA N.1 - R.O.A. per "Saldatura ad elettrodi rivestiti"
Addetto al montaggio di strutture reticolari in acciaio	SCHEDA N.1 - R.O.A. per "Saldatura ad elettrodi rivestiti"
Addetto al montaggio di strutture verticali in acciaio	SCHEDA N.1 - R.O.A. per "Saldatura ad elettrodi rivestiti"

SCHEDA N.1 - R.O.A. per "Saldatura ad elettrodi rivestiti"

Lesioni localizzate agli occhi durante le lavorazioni di saldatura, taglio termico e altre attività che comportano emissione di radiazioni ottiche artificiali.

Sorgente di rischio				
Tipo	Portata di acetilene	Portata di ossigeno	Corrente	Numero di scala
	[l/h]	[l/h]	[A]	[Filtro]
1) Saldatura [Elettrodi rivestiti]				
Saldatura ad arco	-	-	inferiore a 60 A	8
Fascia di appartenenza: Rischio alto per la salute.				
Mansioni: Addetto al montaggio di strutture orizzontali in acciaio; Addetto al montaggio di strutture reticolari in acciaio; Addetto al montaggio di strutture verticali in acciaio.				



ANALISI E VALUTAZIONE RISCHIO CHIMICO

La valutazione del rischio specifico è stata effettuata ai sensi della normativa italiana succitata e in particolare si è fatto riferimento al:

- **Regolamento CE n. 1272 del 16 dicembre 2008 (CLP)** relativo alla classificazione, all'etichettatura e all'imballaggio delle sostanze e delle miscele che modifica e abroga le direttive 67/548/CEE e 1999/45/CE e che reca modifica al regolamento (CE) n. 1907/2006;
- **Regolamento CE n. 790 del 10 agosto 2009 (ATP01)** recante modifica, ai fini dell'adeguamento al progresso tecnico e scientifico, del regolamento (CE) n. 1272/2008 del Parlamento europeo e del Consiglio relativo alla classificazione, all'etichettatura e all'imballaggio delle sostanze e delle miscele;
- **Regolamento CE n. 286 del 10 marzo 2011 (ATP02)** recante modifica, ai fini dell'adeguamento al progresso tecnico e scientifico, del regolamento (CE) n. 1272/2008 del Parlamento europeo e del Consiglio relativo alla classificazione, all'etichettatura e all'imballaggio delle sostanze e delle miscele;
- **Regolamento CE n. 618 del 10 luglio 2012 (ATP03)** recante modifica, ai fini dell'adeguamento al progresso tecnico e scientifico, del regolamento (CE) n. 1272/2008 del Parlamento europeo e del Consiglio relativo alla classificazione, all'etichettatura e all'imballaggio delle sostanze e delle miscele;
- **Regolamento CE n. 487 del 8 maggio 2013 (ATP04)** recante modifica, ai fini dell'adeguamento al progresso tecnico e scientifico, del regolamento (CE) n. 1272/2008 del Parlamento europeo e del Consiglio relativo alla classificazione, all'etichettatura e all'imballaggio delle sostanze e delle miscele;
- **Regolamento CE n. 944 del 2 ottobre 2013 (ATP05)** recante modifica, ai fini dell'adeguamento al progresso tecnico e scientifico, del regolamento (CE) n. 1272/2008 del Parlamento europeo e del Consiglio relativo alla classificazione, all'etichettatura e all'imballaggio delle sostanze e delle miscele;
- **Regolamento CE n. 605 del 5 giugno 2014 (ATP06)** recante modifica, ai fini dell'adeguamento al progresso tecnico e scientifico, del regolamento (CE) n. 1272/2008 del Parlamento europeo e del Consiglio relativo alla classificazione, all'etichettatura e all'imballaggio delle sostanze e delle miscele;
- **Regolamento CE n. 1221 del 24 luglio 2015 (ATP07)** recante modifica, ai fini dell'adeguamento al progresso tecnico e scientifico, del regolamento (CE) n. 1272/2008 del Parlamento europeo e del Consiglio relativo alla classificazione, all'etichettatura e all'imballaggio delle sostanze e delle miscele;
- **Regolamento CE n. 918 del 19 maggio 2016 (ATP08)** recante modifica, ai fini dell'adeguamento al progresso tecnico e scientifico, del regolamento (CE) n. 1272/2008 del Parlamento europeo e del Consiglio relativo alla classificazione, all'etichettatura e all'imballaggio delle sostanze e delle miscele;
- **Regolamento CE n. 1179 del 19 luglio 2016 (ATP09)** recante modifica, ai fini dell'adeguamento al progresso tecnico e scientifico, del regolamento (CE) n. 1272/2008 del Parlamento europeo e del Consiglio relativo alla classificazione, all'etichettatura e all'imballaggio delle sostanze e delle miscele;
- **Regolamento CE n. 776 del 4 maggio 2017 (ATP10)** recante modifica, ai fini dell'adeguamento al progresso tecnico e scientifico, del regolamento (CE) n. 1272/2008 del Parlamento europeo e del Consiglio relativo alla classificazione, all'etichettatura e all'imballaggio delle sostanze e delle miscele;
- **Regolamento CE n. 1480 del 5 ottobre 2018 (ATP13)** recante modifica, ai fini dell'adeguamento al progresso tecnico e scientifico, del regolamento (CE) n. 1272/2008 del Parlamento europeo e del Consiglio relativo alla classificazione, all'etichettatura e all'imballaggio delle sostanze e delle miscele;
- **Regolamento CE n. 217 del 18 febbraio 2020 (ATP14)** recante modifica, ai fini dell'adeguamento al progresso tecnico e scientifico, del regolamento (CE) n. 1272/2008 del Parlamento europeo e del Consiglio relativo alla classificazione, all'etichettatura e all'imballaggio delle sostanze e delle miscele;
- **Regolamento CE n. 1182 del 19 maggio 2020(ATP15)** recante modifica, ai fini dell'adeguamento al progresso tecnico e scientifico, del regolamento (CE) n. 1272/2008 del Parlamento europeo e del Consiglio relativo alla classificazione, all'etichettatura e all'imballaggio delle sostanze e delle miscele;
- **Regolamento CE n. 643 del 3 febbraio 2021 (ATP16)** recante modifica, ai fini dell'adeguamento al progresso tecnico e scientifico, del regolamento (CE) n. 1272/2008 del Parlamento europeo e del Consiglio relativo alla classificazione, all'etichettatura e all'imballaggio delle sostanze e delle miscele;
- **Regolamento CE n. 849 del 11 marzo 2021 (ATP17)** recante modifica, ai fini dell'adeguamento al progresso tecnico e scientifico, del regolamento (CE) n. 1272/2008 del Parlamento europeo e del Consiglio relativo alla classificazione, all'etichettatura e all'imballaggio delle sostanze e delle miscele.
- **Regolamento CE n. 692 del 16 febbraio 2022 (ATP18)** recante modifica, ai fini dell'adeguamento al progresso tecnico e scientifico, del regolamento (CE) n. 1272/2008 del Parlamento europeo e del Consiglio relativo alla classificazione, all'etichettatura e all'imballaggio delle sostanze e delle miscele.
- **Regolamento CE n. 1434 del 25 aprile 2023 (ATP19)** recante modifica, ai fini dell'adeguamento al progresso tecnico e scientifico, del regolamento (CE) n. 1272/2008 del Parlamento europeo e del Consiglio relativo alla classificazione, all'etichettatura e all'imballaggio delle sostanze e delle miscele.
- **Regolamento CE n. 1435 del 2 maggio 2023 (ATP20)** recante modifica, ai fini dell'adeguamento al progresso tecnico e scientifico, del regolamento (CE) n. 1272/2008 del Parlamento europeo e del Consiglio relativo alla classificazione, all'etichettatura e all'imballaggio delle sostanze e delle miscele.

Premessa

In alternativa alla misurazione dell'agente chimico è possibile, e largamente praticato, l'uso di sistemi di valutazione del rischio basati su relazioni matematiche denominati algoritmi di valutazione "semplificata".

In particolare, il modello di valutazione del rischio adottato è una procedura di analisi che consente di effettuare la valutazione del rischio tramite una assegnazione di un punteggio (peso) ai vari fattori che intervengono nella determinazione del rischio (pericolosità, quantità, durata dell'esposizione presenza di misure preventive) ne determinano l'importanza assoluta o reciproca sul risultato valutativo finale.

Il Rischio R, individuato secondo il modello, quindi, è in accordo con l'art. 223, comma 1 del D.Lgs. 81/2008, che prevede la valutazione dei rischi considerando in particolare i seguenti elementi degli agenti chimici:

- le loro proprietà pericolose;
- le informazioni sulla salute e sicurezza comunicate dal responsabile dell'immissione sul mercato tramite la relativa scheda di sicurezza predisposta ai sensi dei decreti legislativi 3 febbraio 1997, n. 52, e 14 marzo 2003, n. 65, e successive modifiche;
- il livello, il tipo e la durata dell'esposizione;
- le circostanze in cui viene svolto il lavoro in presenza di tali agenti, compresa la quantità degli stessi;
- i valori limite di esposizione professionale o i valori limite biologici;
- gli effetti delle misure preventive e protettive adottate o da adottare;
- se disponibili, le conclusioni tratte da eventuali azioni di sorveglianza sanitaria già intraprese.

Si precisa, che i modelli di valutazione semplificata, come l'algoritmo di seguito proposto, sono da considerarsi strumenti di particolare utilità nella valutazione del rischio -in quanto rende affrontabile il percorso di valutazione ai Datori di Lavoro- per la classificazione delle proprie aziende al di sopra o al di sotto della soglia di: "*Rischio irrilevante per la salute*". Se, però, a seguito della valutazione è superata la soglia predetta si rende necessaria l'adozione delle misure degli artt. 225, 226, 229 e 230 del D.Lgs. 81/2008 tra cui la misurazione degli agenti chimici.

Valutazione del rischio (R_{chim})

Il Rischio (R_{chim}) per le valutazioni del Fattore di rischio derivante dall'esposizione ad agenti chimici pericolosi è determinato dal prodotto del Pericolo (P_{chim}) e l'Esposizione (E), come si evince dalla seguente formula:

$$R_{chim} = P_{chim} \cdot E \quad (1)$$

Il valore dell'indice di Pericolosità (P_{chim}) è determinato principalmente dall'analisi delle informazioni sulla salute e sicurezza fornite dal produttore della sostanza o preparato chimico, e nello specifico dall'analisi delle Frasi H e/o Frasi EUH in esse contenute.

L'esposizione (E) che rappresenta il livello di esposizione dei soggetti nella specifica attività lavorativa è calcolato separatamente per Esposizioni inalatoria (E_{in}) o per via cutanea (E_{cu}) e dipende principalmente dalla quantità in uso e dagli effetti delle misure di prevenzione e protezione già adottate.

Inoltre, il modello di valutazione proposto si specializza in funzione della sorgente del rischio di esposizione ad agenti chimici pericolosi, ovvero a seconda se l'esposizione è dovuta dalla lavorazione o presenza di sostanze o preparati pericolosi, ovvero, dall'esposizione ad agenti chimici che si sviluppano da un'attività lavorativa (ad esempio: saldatura, stampaggio di materiali plastici, ecc.).

Nel modello il Rischio (R_{chim}) è calcolato separatamente per esposizioni inalatorie e per esposizioni cutanee:

$$R_{chim,in} = P_{chim} \cdot E_{in} \quad (1a)$$

$$R_{chim,cu} = P_{chim} \cdot E_{cu} \quad (1b)$$

E nel caso di presenza contemporanea, il Rischio (R_{chim}) è determinato mediante la seguente formula:

$$R_{chim} = [(R_{chim,in})^2 \cdot (R_{chim,cu})^2]^{1/2} \quad (2)$$

Gli intervalli di variazione di R_{chim} per esposizioni inalatorie e cutanee sono i seguenti:

$$0,1 \leq R_{chim,in} \leq 100 \quad (3)$$

$$1 \leq R_{chim,cu} \leq 100 \quad (4)$$

Ne consegue che il valore di rischio chimico R_{chim} può essere il seguente:

$$1 \leq R_{chim} \leq 141 \quad (5)$$

Ne consegue la seguente gamma di esposizioni:

Fascia di esposizione	
Rischio	Esito della valutazione
$0,1 \leq R_{chim} < 15$	Rischio sicuramente "Irrilevante per la salute"
$15 \leq R_{chim} < 21$	Rischio "Irrilevante per la salute"
$21 \leq R_{chim} \leq 40$	Rischio superiore a "Irrilevante per la salute"
$40 < R_{chim} \leq 80$	Rischio rilevante per la salute

Pericolosità (P_{chim})

Indipendentemente dalla sorgente di rischio, sia essa una sostanza o preparato chimico impiegato o una attività lavorativa, l'indice di Pericolosità di un agente chimico (P_{chim}) è attribuito in funzione della classificazione delle sostanze e dei preparati pericolosi stabilita dalla normativa italiana vigente.

I fattori di rischio di un agente chimico, o più in generale di una sostanza o preparato chimico, sono segnalati in frasi tipo, denominate Frasi H e/o Frasi EUH riportate nell'etichettatura di pericolo e nella scheda informativa in materia di sicurezza fornita dal produttore stesso.

L'indice di pericolosità (P_{chim}) è naturalmente assegnato solo per le Frasi H e/o Frasi EUH che comportano un rischio per la salute dei lavoratori in caso di esposizione ad agenti chimici pericolosi.

La metodologia NON è applicabile alle sostanze o ai preparati chimici pericolosi classificati o classificabili come pericolosi per la sicurezza, pericolosi per l'ambiente o per le sostanze o preparati chimici classificabili o classificati come cancerogeni o mutageni.

Pertanto, nel caso di presenza congiunta di Frasi H e/o Frasi EUH che comportano un rischio per la salute e Frasi H e/o Frasi EUH che comportano rischi per la sicurezza o per l'ambiente o in presenza di sostanze cancerogene o mutagene si integra la presente valutazione specifica per "la salute" con una o più valutazioni specifiche per i pertinenti pericoli.

Inoltre, è attribuito un punteggio anche per le sostanze e i preparati non classificati come pericolosi, ma che nel processo di lavorazione si trasformano o si decompongono emettendo tipicamente agenti chimici pericolosi (ad esempio nelle operazioni di saldatura, ecc.).

Il massimo punteggio attribuibile ad una agente chimico è pari a 10 (sostanza o preparato sicuramente pericoloso) ed il minimo è pari a 1 (sostanza o preparato non classificato o non classificabile come pericoloso).

Esposizione per via inalatoria (E_{in,sost}) da sostanza o preparato

L'indice di Esposizione per via inalatoria di una sostanza o preparato chimico (E_{in,sost}) è determinato come prodotto tra l'indice di esposizione potenziale (E_p), agli agenti chimici contenuti nelle sostanze o preparati chimici impiegati, e il fattore di distanza (f_d), indicativo della distanza dei lavoratori dalla sorgente di rischio.

$$E_{in,sost} = E_p \cdot F_d \quad (6)$$

L'Esposizione potenziale (E_p) è una funzione a cinque variabili, risolta mediante un sistema a matrici di progressive. L'indice risultante può assumere valori compresi tra 1 e 10, a seconda del livello di esposizione determinato mediante la matrice predetta.

Livello di esposizione		Esposizione potenziale (E _p)
A.	Basso	1
B.	Moderato	3
C.	Rilevante	7
D.	Alto	10

Il Fattore di distanza (F_d) è un coefficiente riduttore dell'indice di esposizione potenziale (E_p) che tiene conto della distanza del lavoratore dalla sorgente di rischio. I valori che può assumere sono compresi tra f_d = 1,00 (distanza inferiore ad un metro) a f_d = 0,10 (distanza maggiore o uguale a 10 metri).

Distanza dalla sorgente di rischio chimico		Fattore di distanza (F _d)
A.	Inferiore ad 1 m	1,00
B.	Da 1 m a inferiore a 3 m	0,75
C.	Da 3 m a inferiore a 5 m	0,50
D.	Da 5 m a inferiore a 10 m	0,25
E.	Maggiore o uguale a 10 m	0,10

Determinazione dell'indice di Esposizione potenziale (E_p)

L'indice di Esposizione potenziale (E_p) è determinato risolvendo un sistema di quattro matrici progressive che utilizzano come dati di ingresso le seguenti cinque variabili:

- Proprietà chimico fisiche
- Quantitativi presenti
- Tipologia d'uso
- Tipologia di controllo
- Tempo d'esposizione

Le prime due variabili, "*Proprietà chimico fisiche*" delle sostanze e dei preparati chimici impiegati (stato solido, nebbia, polvere fine, liquido a diversa volatilità o stato gassoso) e dei "*Quantitativi presenti*" nei luoghi di lavoro, sono degli indicatori di "propensione" dei prodotti impiegati a rilasciare agenti chimici aerodispersi.

Le ultime tre variabili, "*Tipologia d'uso*" (sistema chiuso, inclusione in matrice, uso controllato o uso dispersivo), "*Tipologia di controllo*" (contenimento completo, aspirazione localizzata, segregazione, separazione, ventilazione generale, manipolazione diretta) e "*Tempo d'esposizione*", sono invece degli indicatori di "compensazione", ovvero, che limitano la presenza di agenti aerodispersi.

Matrice di presenza potenziale

La prima matrice è una funzione delle variabili "*Proprietà chimico-fisiche*" e "*Quantitativi presenti*" dei prodotti chimici impiegati e restituisce un indicatore (crescente) della presenza potenziale di agenti chimici aerodispersi su quattro livelli.

1. Bassa
2. Moderata
3. Rilevante
4. Alta

I valori della variabile "*Proprietà chimico fisiche*" sono ordinati in ordine crescente relativamente alla possibilità della sostanza di rendersi disponibile nell'aria, in funzione della volatilità del liquido e della ipotizzabile o conosciuta granulometria delle polveri.

La variabile "*Quantità presente*" è una stima della quantità di prodotto chimico presente e destinato, con qualunque modalità, all'uso nell'ambiente di lavoro.

Matrice di presenza potenziale

Quantitativi presenti		A.	B.	C.	D.	E.
Proprietà chimico fisiche		Inferiore di 0,1 kg	Da 0,1 kg a inferiore di 1 kg	Da 1 kg a inferiore di 10 kg	Da 10 kg a inferiore di 100 kg	Maggiore o uguale di 100 kg
A.	Stato solido	1. Bassa	1. Bassa	1. Bassa	2. Moderata	2. Moderata
B.	Nebbia	1. Bassa	1. Bassa	1. Bassa	2. Moderata	2. Moderata
C.	Liquido a bassa volatilità	1. Bassa	2. Moderata	3. Rilevante	3. Rilevante	4. Alta
D.	Polvere fine	1. Bassa	3. Rilevante	3. Rilevante	4. Alta	4. Alta
E.	Liquido a media volatilità	1. Bassa	3. Rilevante	3. Rilevante	4. Alta	4. Alta
F.	Liquido ad alta volatilità	1. Bassa	3. Rilevante	3. Rilevante	4. Alta	4. Alta
G.	Stato gassoso	2. Moderata	3. Rilevante	4. Alta	4. Alta	4. Alta

Matrice di presenza effettiva

La seconda matrice è una funzione dell'indicatore precedentemente determinato, "*Presenza potenziale*", e della variabile "*Tipologia d'uso*" dei prodotti chimici impiegati e restituisce un indicatore (crescente) della presenza effettiva di agenti chimici aerodispersi su tre livelli.

1. Bassa
2. Media
3. Alta

I valori della variabile "*Tipologia d'uso*" sono ordinati in maniera decrescente relativamente alla possibilità di dispersione in aria di agenti chimici durante la lavorazione.

Matrice di presenza effettiva

Tipologia d'uso		A.	B.	C.	D.
Livello di Presenza potenziale		Sistema chiuso	Inclusione in matrice	Uso controllato	Uso dispersivo
1.	Bassa	1. Bassa	1. Bassa	1. Bassa	2. Media
2.	Moderata	1. Bassa	2. Media	2. Media	3. Alta
3.	Rilevante	1. Bassa	2. Media	3. Alta	3. Alta
4.	Alta	2. Media	3. Alta	3. Alta	3. Alta

Matrice di presenza controllata

La terza matrice è una funzione dell'indicatore precedentemente determinato, "*Presenza effettiva*", e della variabile "*Tipologia di controllo*" dei prodotti chimici impiegati e restituisce un indicatore (crescente) su tre livelli della presenza controllata, ovvero, della presenza di agenti chimici aerodispersi a valle del processo di controllo della lavorazione.

1. Bassa
2. Media
3. Alta

I valori della variabile "*Tipologia di controllo*" sono ordinati in maniera decrescente relativamente alla possibilità di dispersione in aria di agenti chimici durante la lavorazione.

Matrice di presenza controllata

Tipologia di controllo		A.	B.	C.	D.	E.
Livello di Presenza effettiva		Contenimento completo	Aspirazione localizzata	Segregazione Separazione	Ventilazione generale	Manipolazione diretta
1.	Bassa	1. Bassa	1. Bassa	1. Bassa	2. Media	2. Media
2.	Media	1. Bassa	2. Media	2. Media	3. Alta	3. Alta
3.	Alta	1. Bassa	2. Media	3. Alta	3. Alta	3. Alta

Matrice di esposizione potenziale

La quarta e ultima matrice è una funzione dell'indicatore precedentemente determinato, "*Presenza controllata*", e della variabile "*Tempo di esposizione*" ai prodotti chimici impiegati e restituisce un indicatore (crescente) su quattro livelli della esposizione potenziale dei lavoratori, ovvero, di intensità di esposizione indipendente dalla distanza dalla sorgente di rischio chimico.

1. Bassa
2. Moderata
3. Rilevante
4. Alta

La variabile "*Tempo di esposizione*" è una stima della massima esposizione temporale del lavoratore alla sorgente di rischio su base giornaliera, indipendentemente dalla frequenza d'uso del prodotto su basi temporali più ampie.

Matrice di esposizione potenziale

Tempo d'esposizione		A.	B.	C.	D.	E.
Livello di Presenza controllata		Inferiore a 15 min	Da 15 min a inferiore a 2 ore	Da 2 ore a inferiore di 4 ore	Da 4 ore a inferiore a 6 ore	Maggiore o uguale a 6 ore
1.	Bassa	1. Bassa	1. Bassa	2. Moderata	2. Moderata	3. Rilevante
2.	Media	1. Bassa	2. Moderata	3. Rilevante	3. Rilevante	4. Alta
3.	Alta	2. Moderata	3. Rilevante	4. Alta	4. Alta	4. Alta

Esposizione per via inalatoria ($E_{in,lav}$) da attività lavorativa

L'indice di Esposizione per via inalatoria di un agente chimico derivante da un'attività lavorativa ($E_{in,lav}$) è una funzione di tre variabili, risolta mediante un sistema a matrici di progressive. L'indice risultante può assumere valori compresi tra 1 e 10, a seconda del livello di esposizione determinato mediante la matrice predetta.

Livello di esposizione		Esposizione ($E_{in,lav}$)
A.	Basso	1
B.	Moderato	3
C.	Rilevante	7
D.	Alto	10

Il sistema di matrici adottato è una versione modificata del sistema precedentemente analizzato al fine di tener conto della peculiarità dell'esposizione ad agenti chimici durante le lavorazioni e i dati di ingresso sono le seguenti tre variabili:

- Quantitativi presenti
- Tipologia di controllo
- Tempo d'esposizione

Matrice di presenza controllata

La matrice di presenza controllata tiene conto della variabile "*Quantitativi presenti*" dei prodotti chimici e impiegati e della variabile "*Tipologia di controllo*" degli stessi e restituisce un indicatore (crescente) della presenza effettiva di agenti chimici aerodispersi su tre livelli.

1. Bassa
2. Media
3. Alta

Matrice di presenza controllata

Tipologia di controllo		A.	B.	C.	D.
Quantitativi presenti		Contenimento completo	Aspirazione controllata	Segregazione Separazione	Ventilazione generale
1.	Inferiore a 10 kg	1. Bassa	1. Bassa	1. Bassa	2. Media
2.	Da 10 kg a inferiore a 100 kg	1. Bassa	2. Media	2. Media	3. Alta
3.	Maggiore o uguale a 100 kg	1. Bassa	2. Media	3. Alta	3. Alta

Matrice di esposizione inalatoria

La matrice di esposizione è una funzione dell'indicatore precedentemente determinato, "*Presenza controllata*", e della variabile "*Tempo di esposizione*" ai fumi prodotti dalla lavorazione e restituisce un indicatore (crescente) su quattro livelli della esposizione per inalazione.

1. Bassa
2. Moderata
3. Rilevante
4. Alta

La variabile "*Tempo di esposizione*" è una stima della massima esposizione temporale del lavoratore alla sorgente di rischio su base giornaliera.

Matrice di esposizione inalatoria

Tempo d'esposizione		A.	B.	C.	D.	E.
Livello di Presenza controllata		Inferiore a 15 min	Da 15 min a inferiore a 2 ore	Da 2 ore a inferiore di 4 ore	Da 4 ore a inferiore a 6 ore	Maggiore o uguale a 6 ore

1.	Bassa	1. Bassa	1. Bassa	2. Moderata	2. Moderata	3. Rilevante
2.	Media	1. Bassa	2. Moderata	3. Rilevante	3. Rilevante	4. Alta
3.	Alta	2. Moderata	3. Rilevante	4. Alta	4. Alta	4. Alta

Esposizione per via cutanea (E_{cu})

L'indice di Esposizione per via cutanea di un agente chimico (E_{cu}) è una funzione di due variabili, "Tipologia d'uso" e "Livello di contatto", ed è determinato mediante la seguente matrice di esposizione.

Matrice di esposizione cutanea

Livello di contatto		A.	B.	C.	D.
Tipologia d'uso		Nessun contatto	Contatto accidentale	Contatto discontinuo	Contatto esteso
1.	Sistema chiuso	1. Bassa	1. Bassa	2. Moderata	3. Rilevante
2.	Inclusione in matrice	1. Bassa	2. Moderata	2. Moderata	3. Rilevante
3.	Uso controllato	1. Bassa	2. Moderata	3. Rilevante	4. Alta
3.	Uso dispersivo	1. Bassa	3. Rilevante	3. Rilevante	4. Alta

L'indice risultante può assumere valori compresi tra 1 e 10, a seconda del livello di esposizione determinato mediante la matrice predetta.

Livello di esposizione		Esposizione cutanea (E_{cu})
A.	Basso	1
B.	Moderato	3
C.	Rilevante	7
D.	Alto	10

ESITO DELLA VALUTAZIONE RISCHIO CHIMICO

Di seguito è riportato l'elenco delle mansioni addette ad attività lavorative che espongono ad agenti chimici e il relativo esito della valutazione del rischio.

Lavoratori e Macchine

Mansione	ESITO DELLA VALUTAZIONE
1) Addetto all'installazione scala fissa su parete per accesso da esterno alla copertura con ponteggio	Rischio sicuramente: "Irrilevante per la salute".
2) Addetto all'installazione sistemi di ancoraggio in copertura con accesso da ponteggio	Rischio sicuramente: "Irrilevante per la salute".

SCHEDE DI VALUTAZIONE RISCHIO CHIMICO

Le seguenti schede di valutazione del rischio chimico riportano l'esito della valutazione eseguita per singola attività lavorativa con l'individuazione delle mansioni addette, delle sorgenti di rischio e la relativa fascia di esposizione.

Le eventuali disposizioni relative alla sorveglianza sanitaria, all'informazione e formazione, all'utilizzo di dispositivi di protezione individuale e alle misure tecniche e organizzative sono riportate nel documento della sicurezza di cui il presente è un allegato.

Tabella di correlazione Mansione - Scheda di valutazione

Mansione	Scheda di valutazione
Addetto all'installazione scala fissa su parete per accesso da esterno alla copertura con ponteggio	SCHEDA N.1
Addetto all'installazione sistemi di ancoraggio in copertura con accesso da ponteggio	SCHEDA N.1

SCHEDA N.1

Rischi per la salute dei lavoratori per impiego di agenti chimici in ogni tipo di procedimento, compresi la produzione, la manipolazione, l'immagazzinamento, il trasporto o l'eliminazione e il trattamento dei rifiuti, o che risultino da tale attività lavorativa.

Sorgente di rischio					
Pericolosità della sorgente	Esposizione inalatoria	Rischio inalatorio	Esposizione cutanea	Rischio cutaneo	Rischio chimico
[Pchim]	[Echim,in]	[Rchim,in]	[Echim,cu]	[Rchim,cu]	[Rchim]
1) Sostanza utilizzata					
1.00	3.00	3.00	3.00	3.00	4.24
<p>Fascia di appartenenza: Rischio sicuramente: "Irrilevante per la salute".</p> <p>Mansioni: Addetto all'installazione scala fissa su parete per accesso da esterno alla copertura con ponteggio; Addetto all'installazione sistemi di ancoraggio in copertura con accesso da ponteggio.</p>					

Dettaglio delle sorgenti di rischio:

1) Sostanza utilizzata

Pericolosità(P_{chim}):

---. Sostanze e preparati non classificati pericolosi e non contenenti nessuna sostanza pericolosa = 1.00.

Esposizione per via inalatoria(E_{chim,in}):

- Proprietà chimico fisiche: Polvere fine;
- Quantitativi presenti: Da 1 Kg a inferiore di 10 Kg;
- Tipologia d'uso: Uso controllato;
- Tipologia di controllo: Ventilazione generale;
- Tempo d'esposizione: Inferiore di 15 min;
- Distanza dalla sorgente: Inferiore ad 1 m.

Esposizione per via cutanea(E_{chim,cu}):

- Livello di contatto: Contatto accidentale;
- Tipologia d'uso: Uso controllato.

ANALISI E VALUTAZIONE RISCHIO AMIANTO

La valutazione del rischio specifico è stata effettuata ai sensi della normativa italiana succitata, tenuto conto del:

- **D.M. 6 settembre 1994**, "Normative e metodologie tecniche di applicazione dell'art. 6, comma 3, e dell'art. 12, comma 2, della legge 27 marzo 1992, n. 257, relativa alla cessazione dell'impiego dell'amianto".

e conformemente agli orientamenti pratici della Commissione consultiva permanente per la salute e la sicurezza sul lavoro:

- **Circolare MLPS del 25 gennaio 2011**, "Lettera circolare in ordine all'approvazione degli Orientamenti pratici per la determinazione delle esposizioni sporadiche e di debole intensità (ESEDI) all'amianto nell'ambito delle attività previste dall'art. 249, commi 2 e 4, del D.Lgs. 9 aprile 2008, n. 81 come modificato e integrato dal D.Lgs. 3 agosto 2009, n. 106" (Prot. 15/SEGR/0001940).

Premessa

La valutazione del rischio di esposizione alla polvere proveniente dall'amianto e dai materiali contenenti amianto (MCA), come previsto all'art. 249, comma 1, D.Lgs. 9 aprile 2008, n. 81, è effettuata al fine di stabilire la natura e il grado dell'esposizione e le misure preventive e protettive da attuare.

Per le attività lavorative di cui all'art. 246, D.Lgs. 9 aprile 2008, n. 81 che comportano, ovvero che possono comportare, per i lavoratori, esposizione ad amianto è fatto obbligo al Datore di Lavoro di applicare le seguenti disposizioni:

- Notifica delle attività che possono comportare esposizione ad amianto (Art. 250, D.Lgs. 9 aprile 2008, n. 81)
- Adozione di misure di prevenzione e protezione per ridurre la concentrazione di polvere d'amianto nell'aria (Art. 251, D.Lgs. 9 aprile 2008, n. 81)
- Adozione di misure igieniche (Art. 252, D.Lgs. 9 aprile 2008, n. 81)
- Controllo dell'esposizione mediante periodica misurazione della concentrazione delle fibre di amianto nei luoghi di lavoro (Art. 253, D.Lgs. 9 aprile 2008, n. 81)
- Verifica del non superamento dei valori limite di esposizione (Art. 254, D.Lgs. 9 aprile 2008, n. 81)
- Misure di prevenzione e protezione specifiche per operazioni lavorative particolari (Art. 255, D.Lgs. 9 aprile 2008, n. 81)
- Piano di lavoro per lavori di demolizione o rimozione dell'amianto (Art. 256, D.Lgs. 9 aprile 2008, n. 81)
- Fornire adeguata informazione dei lavoratori (Art. 256, D.Lgs. 9 aprile 2008, n. 81)
- Formazione sufficiente e adeguata dei lavoratori ad intervalli regolari (Art. 258, D.Lgs. 9 aprile 2008, n. 81)
- Sorveglianza sanitaria (Art. 259, D.Lgs. 9 aprile 2008, n. 81)
- Registro degli esposti nel caso di superamento dei valori limite (Art. 260, D.Lgs. 9 aprile 2008, n. 81)

Per talune attività, definite all'art. 249, comma 2, del D.Lgs. 9 aprile 2008, n. 81, di seguito denominate Attività "ESEDI" (Attività ad "Esposizione sporadica e di debole intensità" all'amianto), è possibile prescindere ad alcuni obblighi previsti dagli artt. 250 (Notifica all'organo di vigilanza), 251, comma 1 (Misure di prevenzione e protezione), 259 (Sorveglianza sanitaria) e 260, comma 1 (Registro di esposizione) del succitato decreto.

Si sottolinea che, in ogni caso, durante l'effettuazione delle attività "ESEDI", è assicurato il rispetto delle misure igieniche previste dall'art. 252 del decreto legislativo succitato con particolare riguardo ai Dispositivi di Protezione Individuale (DPI) delle vie respiratorie, che avranno un fattore di protezione operativo non inferiore a 30.

Attività che possono comportare, per i lavoratori, esposizione ad amianto (Art. 246, D.Lgs. 9 aprile 2008, n. 81)

Le attività che possono comportare, per i lavoratori, esposizione ad amianto, di cui all'art. 246 del D.Lgs 9 aprile 2008, n. 81, sono le attività di manutenzione, rimozione dell'amianto o dei materiali contenenti amianto, smaltimento e trattamento dei relativi rifiuti, nonché bonifica delle aree interessate.

Elenco attività art. 246, D.Lgs. 9 aprile 2008, n. 81

Identificativo	Descrizione
1)	Attività di manutenzione di materiali contenenti amianto (MCA)
2)	Attività di rimozione dell'amianto o dei materiali contenenti amianto (MCA)
3)	Attività di smaltimento e trattamento dei rifiuti contenenti amianto o materiali contenenti amianto (MCA)
4)	Attività di bonifica delle aree interessate da attività con amianto o materiali contenenti amianto (MCA)

Attività "ESEDI" che possono comportare, per i lavoratori, esposizione sporadica e di debole intensità ad amianto (Art. 249, comma 2, D.Lgs. 9 aprile 2008, n. 81)

Le attività "ESEDI", di cui all'art. 249, comma 2 del D.Lgs 9 aprile 2008, n. 81, vengono identificate (dalla Commissione consultiva permanente per la Salute e la Sicurezza sul lavoro) nelle attività che vengono effettuate per un massimo di 60 ore l'anno, per non più di 4 ore per singolo intervento e per non più di due interventi al mese, e che corrispondono ad un livello massimo di esposizione a

fibre di amianto pari a 10 F/L calcolate rispetto ad un periodo di riferimento di otto ore. La durata dell'intervento si intende comprensiva del tempo per la pulizia del sito, la messa in sicurezza dei rifiuti e la decontaminazione dell'operatore. All'intervento non devono essere adibiti in modo diretto più di 3 addetti contemporaneamente e, laddove ciò non sia possibile, il numero dei lavoratori esposti durante l'intervento deve essere limitato al numero più basso possibile.

Da quanto su esposto le Attività "ESEDI" possono essere svolte anche da meccanici, idraulici, lattonieri, elettricisti, muratori e operatori, che si trovino nella condizione di svolgere attività con materiali contenenti amianto (MCA) e che abbiano ricevuto una formazione sufficiente ed adeguata, a intervalli regolari secondo le indicazioni dell'art. 258 del succitato decreto.

Di seguito è riportato un primo elenco di attività che, sulla base delle attuali conoscenze e nel rispetto delle limitazioni temporali ed espositive suddette, possono rientrare nelle attività "ESEDI":

Elenco Attività "ESEDI" - Allegato 1, Circolare MLPS del 25 gennaio 2011

Identificativo	Descrizione
a)	Brevi attività non continuative di manutenzione durante le quali il lavoro viene effettuato solo su materiali non friabili
a.1)	Interventi di manutenzione riguardanti il fissaggio di lastre in materiali contenenti amianto (MCA) compatto in buono stato di conservazione senza intervento traumatico sulle stesse.
a.2)	Riparazione di una superficie ridotta (massimo 10 m ²) di lastre o mattonelle in vinil-amianto mediante applicazione di collanti, impregnanti, sigillanti o con limitati riporti di guaine ricoprenti, o prodotti simili.
a.3)	Applicazione di prodotti inertizzanti in elementi di impianto contenenti amianto (MCA) non friabile in buone condizioni (ad es. rivestimenti di tubature).
a.4)	Spostamento non traumatico di lastre in MCA compatto non degradate abbandonate a terra, previo trattamento incapsulante.
a.5)	Interventi conseguenti alla necessità di ripristinare la funzionalità, limitatamente a superfici ridotte (massimo 10 m ²), di coperture o pannellature in materiali contenenti amianto (MCA) non friabile mediante lastre non contenenti amianto.
a.6)	Interventi di manutenzione a parti di impianto (ad eccezione degli impianti frenanti), attrezzature, macchine, motori, ecc., contenenti amianto (MCA) non friabile, senza azione diretta su materiali contenenti amianto (MCA).
a.7)	Attività di conservazione dell'incapsulamento con ripristino del ricoprente
a.8)	Inserimento, all'interno di canne fumarie in materiale contenete amianto (MCA) non friabile, di tratti a sezione inferiore senza usura o rimozione del materiale.
a.9)	Interventi di emergenza per rottura, su condotte idriche solo finalizzate al ripristino del flusso e che non necessitano l'impiego di attrezzature da taglio con asportazione di truciolo
b)	Rimozione senza deterioramento di materiali non degradati in cui le fibre di amianto sono fermamente legate ad una matrice
b.1)	Rimozione di vasche o cassoni per acqua, qualora questi manufatti possano essere rimossi dalla loro sede senza dover ricorrere a rottura degli stessi.
b.2)	Rimozione di superficie limitata (massimo 10 m ²) di mattonelle in vinil-amianto, lastre poste internamente ad edificio o manufatti contenenti amianto (MCA) non friabile, qualora questi manufatti possano essere rimossi dalla loro sede senza dover ricorrere a rotture degli stessi.
b.3)	Raccolta di piccoli pezzi (in quantità non superiore all'equivalente di 10 m ²) di mattonelle in vinil-amianto, lastre poste internamente ad edificio o manufatti simili in materiali contenenti amianto (MCA) non friabile, qualora questi manufatti possano essere rimossi senza dover ricorrere a rotture degli stessi.
c)	Incapsulamento e confinamento di materiali contenenti amianto che si trovano in buono stato
c.1)	Interventi su MCA non friabile in buono stato di conservazione volti alla conservazione stessa del manufatto e/o del materiale ed attuati senza trattamento preliminare.
c.2)	Messa in sicurezza di materiale frammentato (in quantità non superiore all'equivalente di 10 m ²), con posa di telo in materiale plastico (ad es. polietilene) sullo stesso e delimitazione dell'area, senza alcun intervento o movimentazione del materiale stesso.
d)	Sorveglianza e controllo dell'aria e prelievo dei campioni ai fini dell'individuazione della presenza di amianto in un determinato materiale
d.1)	Campionamento ed analisi di campioni aerei o massivi ed attività di sopralluogo per accertare lo stato di conservazione dei manufatti installati.

Materiali Contenenti Amianto (MCA)

Tipo di materiale

Di seguito è riportato un elenco dei principali tipi di materiali contenenti amianto (MCA) e il loro approssimativo potenziale di rilascio di fibre così come definito nella tabella 1 del D.M. 9 settembre 1994.

Principali tipi di materiale contenente amianto - Tabella 1, D.M. 9 settembre 1994

Tipo di materiale	Composizione	Friabilità
Ricoprimenti a spruzzo e rivestimenti isolanti	Fino all'85% circa di amianto. Spesso anfiboli (amosite, crocidolite) prevalentemente amosite spruzzata su strutture portanti di acciaio o su altre superfici come isolanti termo-acustico	Elevata
Rivestimenti isolanti di tubazioni o caldaie	Per rivestimenti di tubazioni tutti i tipi di amianto, talvolta in miscela al 6-10% con silicati di calcio. In tele, feltri, imbottiture	Elevato potenziale di rilascio di fibre se i rivestimenti non sono ricoperti con starto sigillante uniforme e intatto

	in genera al 100%	
Cartoni, carte e prodotti affini	Generalmente solo crisotilo al 100%	Sciolti e maneggiati, carte e cartoni non avendo una struttura molto compatta, sono soggetti a facili abrasioni ed a usura
Funi, corde, tessuti	In passato sono stati usati tutti i tipi di amianto. In seguito solo crisotilo al 100%	Possibilità di rilascio di fibre quando grandi quantità di materiali vengono immagazzinati
Prodotti in amianto-cemento	Attualmente il 10-15% di amianto in genere crisotilo. Crocidolite e amosite si ritrovano in alcuni tipi di tubi e di lastre.	Possono rilasciare fibre se abrasati, perforati, segati o spazzolati, oppure se deteriorati
Prodotti bituminosi, mattonelle di vinile con intercapedini di carta di amianto, mattonelle e pavimenti vinilici, PVC e plastiche rinforzate ricoprimenti e vernici, mastici, sigillanti, stucchi adesivi contenenti amianto	Dallo 0,5 al 2% per mastici, sigillanti, adesivi, al 10-25% per pavimenti e mattonelle vinilici	Improbabile rilascio di fibre durante l'uso normale. Possibilità di rilascio di fibre se tagliati, abrasati o perforati

La terminologia utilizzata nel paragrafo è quella definita nel D.M. 9 settembre 1994, e in particolare:

- Friabile: materiale che può essere facilmente ridotto in polvere con la semplice pressione manuale;
- Compatto: materiale duro che può essere ridotto in polvere solo con l'impiego di attrezzi meccanici (dischi abrasivi, frese, trapani ecc).

Il termine amianto designa i seguenti silicati fibrosi, così come definito all'art. 247 del D.Lgs. 9 aprile 2008, n. 81:

- l'actinolite d'amianto, n. CAS 77536-66-4;
- la grunerite d'amianto (amosite), n. CAS 12172-73-5;
- l'antofillite d'amianto, n. CAS 77536-67-5;
- il crisotilo, n. CAS 12001-29-5;
- la crocidolite, n. CAS 12001-28-4;
- la tremolite d'amianto, n. CAS 77536-68-6.

Condizioni

Lo stato di degrado è un alterazione dello stato iniziale della superficie del materiale contenente amianto (MCA) dovuto principalmente a corrosione della matrice a causa dei fattori atmosferici, che consentono in varia misura la liberazione delle fibre d'amianto.

Per la valutazione della potenziale esposizione a fibre di amianto dei lavoratori e possibile procedere ad un esame delle condizioni dell'installazione, al fine di stimare il pericolo di un rilascio di fibre dal materiale. Si precisa che una stima qualitativa non può mai sostituire, se non per le attività definite come ESEDI le necessarie misurazioni della concentrazione delle fibre di amianto aerodisperse (monitoraggio ambientale).

In fase di ispezione visiva dell'installazione, al fine di addivenire ad un giudizio di degrado delle superfici dei materiali contenenti amianto (MCA), sono state attentamente valutate il tipo (prodotti in amianto cemento, isolamenti a spruzzo, ecc), la natura (friabile o compatta) e le condizioni dei materiali come segue:

Il materiale contenente amianto (MCA) può essere classificato mediante la seguente scala decrescente dello stato di conservazione dello stesso:

- Ottimo
- Buono
- Scadente
- Pessimo

Misura della concentrazione, valore limite di esposizione e verifica dei DPI delle vie respiratorie.

Misura della concentrazione

La misura della concentrazione nell'aria della polvere proveniente dall'amianto o dai materiali contenenti amianto deve essere effettuata così come previsto all'art. 253 del D.Lgs. 9 aprile 2008, n. 81 per tutte le attività che espongono o possono esporre ad amianto con la sola esclusione delle attività definite quali "ESEDI".

Il prelievo dei campioni deve essere effettuato da personale in possesso di idonee qualifiche nell'ambito del servizio di prevenzione e protezione e i campioni prelevati sono successivamente analizzati da laboratori qualificati ai sensi del Decreto del Ministro della sanità in data 14 maggio 1996.

Il conteggio delle fibre di amianto è effettuato di preferenza tramite microscopia a contrasto di fase, applicando il metodo raccomandato dall'Organizzazione mondiale della sanità (OMS) nel 1997 o qualsiasi altro metodo che offra risultati equivalenti. Ai fini della misurazione dell'amianto nell'aria si prendono in considerazione unicamente le fibre che abbiano una lunghezza superiore a cinque micrometri e una larghezza inferiore a tre micrometri e il cui rapporto lunghezza/larghezza sia superiore a 3:1.

Valore limite di esposizione nell'aria

Il valore di esposizione per l'amianto nell'aria, così come definito all'art. 254 del D.Lgs. 9 aprile 2008, n. 81, è fissato a 0,1 fibre per centimetro cubo di aria (0,10 fibre/cm³ = 100 fibre/litro) misurato come media ponderata nel tempo di riferimento di otto ore.

Valore limite di esposizione nell'aria filtrata (DPI)

I lavoratori esposti devono sempre utilizzare dispositivi di protezione individuale (DPI) delle vie respiratorie con fattore di protezione operativo adeguato alla concentrazione di amianto nell'aria.

La protezione deve garantire all'utilizzatore in ogni caso che la stima della concentrazione di amianto nell'aria filtrata, ottenuta dividendo la concentrazione misurata nell'aria ambiente per il fattore di protezione operativo, sia non superiore ad un decimo del valore limite succitato (0,01 fibre /cm³ = 10 fibre/litro) così come previsto all'art. 251, comma 1, lettera b) del D.Lgs. 9 aprile 2008, n. 81.

Il valore di 0,01 fibre/cm³ (10 fibre/litro), così come specificato dalla Circolare MLPS del 25 gennaio 2011, rappresenta una condizione espositiva in cui il livello medio di rischio è dello stesso ordine di grandezza di quello medio definito accettabile per la popolazione generale, come stabilito dall'Organizzazione Mondiale della Sanità (WHO, 2000).

Fattore di protezione operativo (FPO)

La norma UNI 10720, definisce un valore realistico del fattore di protezione associato a ciascun dispositivo denominato fattore di protezione operativo FPO. Nella scelta del respiratore è quindi il fattore di protezione operativo FPO, e non quello nominale che si dovrà prendere in considerazione.

I FPO per i respiratori a filtro antipolvere sono riportati nella seguente tabella:

Fattori di protezione operativi (FPO) definiti dalla norma UNI 10720 (D.M. 2 maggio 2001)

Respiratore a filtro antipolvere	FPO
RESPIRATORI NON ASSISTITI	
- Facciale filtrante P1 (FFP1)	4
- Facciale filtrante P2 (FFP2)	12
- Facciale filtrante P3 (FFP3)	50
- Semimaschera con filtro P1	4
- Semimaschera con filtro P2	12
- Semimaschera con filtro P3	50
- Maschera intera con filtro P1	4
- Maschera intera con filtro P2	15
- Maschera intera con filtro P3	400
RESPIRATORI ASSISTITI	
- Elettrorespiratore con cappuccio e filtro P1 (THP1)	5
- Elettrorespiratore con cappuccio e filtro P2 (THP2)	20
- Elettrorespiratore con cappuccio e filtro P3 (THP3)	100
- Elettrorespiratore con maschera e filtro P1 (TMP1)	10
- Elettrorespiratore con maschera e filtro P2 (TMP2)	100
- Elettrorespiratore con maschera e filtro P3 (TMP3)	400

La Circolare MLPS del 25 gennaio 2011 dispone che per le attività "ESEDI" si garantisca un FPO non inferiore a 30.

Esito della valutazione

La valutazione del rischio di esposizione ad amianto, così come previsto all'art. 249 del D.Lgs 9 aprile 2008, n. 81, è effettuata al fine di stabilire la natura e il grado di esposizione, nonché nell'addivenire alle misure di prevenzione e protezione da attuare.

Fatto salvi gli obblighi previsti dalla normativa a seconda delle tipologia della stessa (attività art. 246 o attività "ESEDI") è possibile valutare il rischio di esposizione ad amianto in funzione del tipo di materiale presente, la natura dello stesso, il grado di degrado della superficie e il tipo di intervento che si andrà a svolgere.

Pertanto è possibile definire due livelli di esposizione ad amianto di seguito riportati:

Livello di esposizione ad amianto alto. Si intendono a rischio di esposizione ad amianto alto le attività lavorative che si svolgono in luoghi di lavoro, in cui sono presenti materiali contenenti amianto (MCA) di natura friabile e/o in condizioni scadenti/pessime e/o gli interventi da effettuarsi siano di tipo traumatico.

Livello di esposizione ad amianto basso. Si intendono a rischio di esposizione ad amianto basso le attività che si svolgono in luoghi di lavoro, in cui sono presenti materiali contenenti amianto (MCA) di natura compatta e in ottime/buone condizioni e gli interventi da effettuarsi non siano traumatici.

ESITO DELLA VALUTAZIONE RISCHIO AMIANTO

Di seguito è riportato l'elenco delle mansioni addette ad attività lavorative che espongono ad amianto e il relativo esito della valutazione del rischio suddiviso per tipologia di attività.

Lavoratori e Macchine	
Mansione	ESITO DELLA VALUTAZIONE

Lavoratori e Macchine

Mansione	ESITO DELLA VALUTAZIONE
1) Addetto alla realizzazione di un confinamento artificiale delle fibre d'amianto	Livello di esposizione ad amianto basso.
2) Addetto alla realizzazione di un'area di decontaminazione del personale	Livello di esposizione ad amianto basso.
3) Addetto alla rimozione di coperture in cemento amianto	Livello di esposizione ad amianto alto.
4) Addetto all'incapsulamento di coperture in cemento amianto	Livello di esposizione ad amianto basso.

SCHEDE DI VALUTAZIONE RISCHIO AMIANTO

Le schede di rischio che seguono riportano l'esito della valutazione eseguita.

Le eventuali disposizioni relative alla sorveglianza sanitaria, all'informazione e formazione, all'utilizzo di dispositivi di protezione individuale e alle misure tecniche e organizzative sono riportate nel documento della sicurezza di cui il presente è un allegato.

Tabella di correlazione Mansione - Scheda di valutazione

Mansione	Scheda di valutazione
Addetto alla realizzazione di un confinamento artificiale delle fibre d'amianto	SCHEDA N.1
Addetto alla realizzazione di un'area di decontaminazione del personale	SCHEDA N.2
Addetto alla rimozione di coperture in cemento amianto	SCHEDA N.3
Addetto all'incapsulamento di coperture in cemento amianto	SCHEDA N.2

SCHEDA N.1

Rischi per la salute dei lavoratori durante le lavorazioni che comportano o, che possono comportare, un'esposizione dei lavoratori alla polvere proveniente dall'amianto e dai materiali contenenti amianto (MCA).

Attività

Tipologia di attività	VE(8) - Aria	VLE(8) - Aria
Attività art. 246: Attività di manutenzione dei materiali contenenti amianto (MCA) (Attività art. 246, D.Lgs. 81/2008).	100.00	100.00

DPI

Dispositivo di protezione individuale (DPI) delle vie respiratorie	FPO - DPI	VE(8) - DPI	VLE(8) - DPI
Facciale filtrante P1 (FFP1)	50	2.00	10.00

Materiali

Materiali contenenti amianto	Natura	Condizioni	Intervento	Rischio [R]
Prodotti in amianto-cemento	compatto	buono	non traumatico	basso

Fascia di appartenenza:

Livello di esposizione ad amianto basso.

Mansioni:

Addetto alla realizzazione di un confinamento artificiale delle fibre d'amianto.

SCHEDA N.2

Rischi per la salute dei lavoratori durante le lavorazioni che comportano o, che possono comportare, un'esposizione dei lavoratori alla polvere proveniente dall'amianto e dai materiali contenenti amianto (MCA).

Attività

Tipologia di attività	VE(8) - Aria	VLE(8) - Aria
-----------------------	--------------	---------------

Attività

Tipologia di attività	VE(8) - Aria	VLE(8) - Aria
Attività art. 246: Attività di bonifica delle aree interessate da attività con amianto o materiali contenenti amianto (MCA) (Attività art. 246, D.Lgs. 81/2008).	100.00	100.00

DPI

Dispositivo di protezione individuale (DPI) delle vie respiratorie	FPO - DPI	VE(8) - DPI	VLE(8) - DPI
Facciale filtrante P1 (FFP1)	50	2.00	10.00

Materiali

Materiali contenenti amianto	Natura	Condizioni	Intervento	Rischio [R]
Prodotti in amianto-cemento	compatto	buono	non traumatico	basso

Fascia di appartenenza:

Livello di esposizione ad amianto basso.

Mansioni:

Addetto alla realizzazione di un'area di decontaminazione del personale; Addetto all'incapsulamento di coperture in cemento amianto.

SCHEDA N.3

Rischi per la salute dei lavoratori durante le lavorazioni che comportano o, che possono comportare, un'esposizione dei lavoratori alla polvere proveniente dall'amianto e dai materiali contenenti amianto (MCA).

Attività

Tipologia di attività	VE(8) - Aria	VLE(8) - Aria
Attività art. 246: Attività di rimozione dell'amianto o dei materiali contenenti amianto (MCA) (Attività art. 246, D.Lgs. 81/2008).	100.00	100.00

DPI

Dispositivo di protezione individuale (DPI) delle vie respiratorie	FPO - DPI	VE(8) - DPI	VLE(8) - DPI
Facciale filtrante P1 (FFP1)	50	2.00	10.00

Materiali

Materiali contenenti amianto	Natura	Condizioni	Intervento	Rischio [R]
Prodotti in amianto-cemento	compatto	buono	traumatico	alto

Fascia di appartenenza:

Livello di esposizione ad amianto alto.

Mansioni:

Addetto alla rimozione di coperture in cemento amianto.



Si.Gest.A srl

Sede: Piazza Mazzini 10/1 – 33019 Tricesimo (UD)

tel. +39.0432506560 - fax +39.0432228169 - c.f. e p.iva. 02823610304

Iscritta al registro delle imprese di Udine al n. 02823610304 – REA UD-290873

E_Mail: info@sigesta.it - PEC: sigesta-adv@pec.it

“ALLEGATO C”

Stima dei costi della sicurezza

Num. ORD TARIFFA	DESIGNAZIONE DEI LAVORI	DIMENSIONI				Quantità	IMPORTI €	
		par. ug.	lung.	larg.	H/peso		Prezzo	Totale
	VOCI A MISURA							
	--							
1 99.1.AH2.01.A	RECINZIONE DI CANTIERE CON RETE ELETTROSALDATA TUBI INFISSI Esecuzione di recinzione di cantiere alt ... osaldata. Compreso il fissaggio della rete metallica ai tubi, lo smontaggio ed il ripristino dell'area interessata dalla recinzione. Prezzo primo mese verrà spostata in base alle aree di cantiere oggette ai lavori	150,000				150,00		
	Sommano m2					150,00	7,71	1.156,50
2 99.1.AH2.01.B	RECINZIONE DI CANTIERE CON RETE ELETTROSALDATA TUBI INFISSI Esecuzione di recinzione di cantiere alt ... metallica ai tubi, lo smontaggio ed il ripristino dell'area interessata dalla recinzione. Prezzo per ogni mese e frazione di mese successivo al primo	150,000				150,00		
	Sommano m².mese					150,00	1,31	196,50
3 99.1.AB1.02	CASSETTA DI PRONTO SOCCORSO Fornitura e posa in opera di cassetta di pronto soccorso rispondente al ... uso (due confezioni), sacchetti monouso per la raccolta di rifiuti sanitari (2), termometro, apparecchio per la misurazione della pressione arteriosa.	1,000				1,00		
	Sommano cad					1,00	101,73	101,73
4 99.1.QX1.01.A	ESTINTORE PORTATILE A POLVERE Fornitura e posa in opera di estintore portatile a polvere, avente cos ... ggio a parete e cartello di segnalazione; compresa la manutenzione periodica prevista dalla legge. Carica da kg 6 - Capacità di estinzione 34 A-233B-C	2,000				2,00		
	Sommano cad.mese					2,00	5,99	11,98
5 99.5.AA3.01	REDAZIONE DEL PIANO OPERATIVO DI SICUREZZA (POS) DELL'IMPRESA APPALTATRICE Compenso per la redazione ... relazione al singolo cantiere interessato, quale piano complementare di dettaglio del Piano di Sicurezza e Coordinamento (PSC) allegato al contratto.	2,000				2,00		
	Sommano cad					2,00	1.227,31	2.454,62
6 99.3.JN6.01.A	RETE DI SICUREZZA Fornitura e posa in opera di rete di sicurezza per lavori di prefabbricazione di d ... fune perimetrale da 18 mm, ancorata ai pilastri con cavi metallici e con cravatte metalliche. Compreso il montaggio e lo smontaggio. Prezzo primo mese	200,000				200,00		
	Sommano m2					200,00	4,04	808,00
7 99.3.AH2.15.A	PONTEGGIO A TELAI PREFABBRICATI PER COSTRUZIONE Formazione di ponteggio da costruzione fisso autoriz ... e realizzate con tubi e giunti e comprensive di impalcati metallici o lignei ben fissati saranno valutati a parte con le voci C e D. Prezzo primo mese							
	A RIPORTARE							4.729,33

Num. ORD TARIFFA	DESIGNAZIONE DEI LAVORI	DIMENSIONI				Quantità	IMPORTI €	
		par. ug.	lung.	larg.	H/peso		Prezzo	Totale
	RIPORTO							4.729,33
	Sommano m2	100,000				100,00		
						100,00	15,33	1.533,00
8 99.3.AH2.15.B	PONTEGGIO A TELAI PREFABBRICATI PER COSTRUZIONE Formazione di ponteggio da costruzione fisso autoriz ... ve di impalcati metallici o lignei ben fissati saranno valutati a parte con le voci C e D. Prezzo per ogni mese e frazione di mese successivo al primo							
	Sommano M2M	100,000				100,00		
						100,00	3,73	373,00
9 99.5.AA3.07	SOVRAPPREZZO AL PONTEGGIO PER REDAZIONE DEL PROGETTO DA PARTE DI TECNICO ABILITATO PER PONTEGGIO H O ... li schemi di montaggio previsti dall'autorizzazione ministeriale, redatto in base all'art. 133 del D.Lgs. 81/2008 da ingegnere o architetto abilitati.							
	Sommano m2	50,000				50,00		
						50,00	1,21	60,50
10 B1.1.010.30.C	PIATTAFORMA AEREA AUTOCARRATA Nolo a caldo di piattaforma aerea autocarrata con navicella rotante di portata 250-300 kg. Altezza < 45 m per rimozione amianto per installazione apprestamenti di sicurezza anticaduta							
	Sommano H	24,000				24,00		
		8,000				8,00		
						32,00	120,68	3.861,76
11 99.3.AH2.09.A	PARAPETTO PROVVISORIO PER COPERTURE INCLINATE Esecuzione di parapetto provvisorio, da montare lungo ... ello superiore ad un'altezza di 100 cm dal piano da proteggere. Compreso il montaggio, lo smontaggio e il nolo dell'autopiattaforma. Prezzo primo mese							
	Sommano m	70,000				70,00		
						70,00	15,09	1.056,30
	Totale -							11.613,89
	TOTALE A MISURA							11.613,89
	TOTALE							11.613,89
	Data 13/08/2025							
	Il Tecnico _____							



Si.Gest.A srl

Sede: Piazza Mazzini 10/1 – 33019 Tricesimo (UD)

tel. +39.0432506560 - fax +39.0432228169 - c.f. e p.iva. 02823610304

Iscritta al registro delle imprese di Udine al n. 02823610304 – REA UD-290873

E_Mail: info@sigesta.it - PEC: sigesta-adv@pec.it

“ALLEGATO D”

Planimetria di cantiere



Si.Gest.A srl

Sede: Piazza Mazzini 10/1 – 33019 Tricesimo (UD)

tel. +39.0432506560 - fax +39.0432228169 - c.f. e p.iva. 02823610304

Iscritta al registro delle imprese di Udine al n. 02823610304 – REA UD-290873

E_Mail: info@sigesta.it - PEC: sigesta-adv@pec.it

“ALLEGATO E”

Procedure

DIVIETO DI ASSUNZIONE ALCOL E SOSTANZE STUPEFACENTI

PREMESSA

Sulla base di quanto sancito dalla legge n. 125/2001 e dall'accordo Stato

– Regioni 16/03/2006 è fatto divieto assoluto, per quanto concerne il settore dell'edilizia e delle costruzioni di assumere alcol negli orari lavorativi, orari lavorativi che comprendono anche le pause pranzo.

Il D.P.R. 309/1990 ha stabilito che determinate categorie di lavoratori

devono essere sottoposti da parte del datore di lavoro ad accertamenti

specifici per appurare l'assenza di tossicodipendenza o di assunzione di sostanze stupefacenti o psicotrope dei propri dipendenti e, nel 2007 con la Conferenza Unificata del 30/10/2007 sono state determinate le procedure per gli accertamenti invece al divieto di assunzione di sostanze stupefacenti ed elenca alcune attività per cui vi è l'obbligo di accertamenti sanitario da parte del datore di lavoro, per verificare l'assenza di tossicodipendenza.



Legge N. 125/2001

Legge quadro in materia di alcol e di problemi alcolcorrelati

Introduzione del divieto di assunzione e di somministrazione di bevande alcoliche e superalcoliche nelle attività lavorative che comportano un elevato rischio di infortuni sul lavoro ovvero per la sicurezza, l'incolumità o la salute dei terzi (settore dell'edilizia e costruzioni) e previsione di controlli alcolimetrici da parte del medico competente o dei medici del lavoro dei servizi per la prevenzione e la sicurezza negli ambienti di lavoro delle ASL (art. 15)

Provvedimento 16/3/2006 della "Conferenza Stato Regioni"

Individuazione delle attività lavorative che comportano un elevato rischio di infortuni sul lavoro ovvero per la sicurezza, l'incolumità o la salute dei terzi (di cui all'art. 15 della Legge 125/2001).

D.Lgs.81/2008 e D.Lgs.106/2009 - c.d. "Testo Unico sulla sicurezza nei luoghi di lavoro"

Obbligo di valutazione di tutti i rischi. Sorveglianza sanitaria finalizzata anche alla verifica di assenza di condizioni di alcol dipendenza e di assunzione di sostanze psicotrope. Lo stesso decreto prevede inoltre che il datore di lavoro adotti disposizioni mirate alla prevenzione e alla sicurezza dei lavoratori, nello specifico anche per quanto riguarda il rischio legato all'assunzione di alcolici, e prevede l'obbligo per il lavoratori di rispettare le stesse.

Agli operatori che svolgono le attività a rischio previste dall'accordo di cui alla Conferenza Stato-Regioni del 16.3.2006 **è fatto divieto di assumere alcolici anche prima di prendere servizio, o durante le pause per i pasti, in quanto la presenza di alcol nel sangue rappresenta un rischio**



aggiuntivo di andare incontro ad infortunio sul lavoro o di provocare danni per la salute a terze persone.

Il controllo alcolimetrico per i lavoratori esposti alle lavorazioni a rischio deve dimostrare l'assenza di alcol nel sangue: Alcolemia = 0

D.P.R. N.309/1990

Il comma 1 dell'art. 125 del D.P.R. 9 ottobre 1990 n. 309 (Testo Unico delle leggi in materia di disciplina degli stupefacenti e sostanze psicotrope, prevenzione, cura e riabilitazione dei relativi stati di tossicodipendenza) ha stabilito che "gli appartenenti alle categorie di lavoratori destinati a mansioni che comportano rischi per la sicurezza, la incolumità e la salute dei terzi, individuate con decreto del Ministro del lavoro e della previdenza sociale, di concerto con il Ministro della sanità, sono sottoposti, a cura di strutture pubbliche nell'ambito del Servizio sanitario nazionale e a spese del datore di lavoro, ad accertamento di assenza di tossicodipendenza prima dell'assunzione in servizio e, successivamente, ad accertamenti periodici".

Conferenza Unificata del 30/10/2007

L'art. 8, comma 2, ha stabilito che "le procedure diagnostiche e medico legali, comprese le modalità di prelievo, conservazione e catena di custodia dei campioni, sono individuate con accordo tra lo Stato, le Regioni e le Province autonome, da adottarsi entro novanta giorni dalla data di entrata in vigore della presente intesa. L'accordo individua altresì le tecniche analitiche più specifiche con le quali effettuare la ripetizione delle analisi, garantendo affidabilità e uniformità secondo metodiche di qualità condivise".

LAVORAZIONI/SETTORI SOTTOPOSTE AL DIVIETO

Tra i settori sottoposti al divieto si contemplano i Lavoratori addetti ai comparti **edilizia e costruzioni e** tutte le mansioni che prevedono **attività in quota**, oltre i due metri di altezza.

POSSIBILI CONSEGUENZE IN FUNZIONE DELL'INOSSERVANZA DI NORME O DISPOSTI CONTRATTUALI

La verifica dell'avvenuta assunzione di sostanze alcoliche, o della loro somministrazione, può comportare una **sanzione amministrativa** ai sensi dell'art. 15, comma 4 della L. 125/01 e una **sanzione penale**, ai sensi dell'art. 20 del D.lgs. 81/08, in quanto rappresenta una violazione delle disposizioni aziendali da parte del lavoratore, può comportare inoltre una violazione sanzionata dal codice della strada, se rilevata nell'ambito dell'attività di guida.

Un ulteriore aspetto, da tener sempre presente è che l'assunzione/somministrazione di bevande alcoliche può comportare, sulla base dei disposti degli specifici contratti di lavoro l'attivazione di **provvedimenti disciplinari**.

ALLESTIMENTO CANTIERE

PREMESSA

Si allestirà l'area di cantiere utilizzando parte della zona a verde attestante all'edificio. L'accesso è consentito esclusivamente agli addetti ai lavori e deve essere chiuso in loro assenza. L'area di cantiere individuata è organizzata come da layout allegato al PSC

1. Realizzazione della recinzione e degli accessi del cantiere

Gli automezzi necessari alle lavorazioni devono poggiare su base stabile e se necessario ampliare con apposite plance la superficie di appoggio degli stabilizzatori.

Si dispone che gli autocarri che trasportano recinzione e baracche di cantiere accedono all'area inderogabilmente "a passo d'uomo" e supportati da "moviere" che vigili affinché non ci siano mezzi o persone nelle vicinanze della realizzando area di cantiere.

È severamente vietato trasportare operai sui cassoni degli automezzi e caricare il mezzo in questione superando la portata massima del mezzo o caricando materiale, anche sfuso, oltre l'altezza delle sponde.

Durante ogni manovra che comunque si renderà necessaria all'interno dell'area, l'autista del mezzo dovrà attivare i dispositivi di sicurezza in dotazione allo stesso tipo lampeggiatori di emergenza e di direzioni sia luminosi che sonori.

Durante le operazioni di scarico gli operatori si atterranno alle procedure per la corretta movimentazione manuale dei carichi e pertanto non potranno maneggiare da soli carichi aventi un peso superiore ai 30 Kg o, seppure di peso inferiore, sia ingombrante o difficile da trasportare, poco maneggevole, o di peso sconosciuto.

Tutti i lavoratori addetti al montaggio della recinzione e comunque dell'allestimento dell'area di cantiere in genere devono indossare idonei indumenti da lavoro oltre ai DPI quali casco, guanti, occhiali a tenuta, mascherine antipolvere, tute all'alto visibilità, calzature di sicurezza con suola anti imperforabile.

Si dispone altresì che:

- La segnaletica deve essere presente con cartelli antinfortunistici di richiamo e sensibilizzazione ad operare con cautela e secondo le disposizioni del D. Lgs. 81/08
- Devono essere previste zone di stoccaggio dei materiali, affinché norme di sicurezza in conformità al D. Lgs. 81/08 Titolo V. gli stessi non invadano le zone di passaggio e costituiscano rischio di infortunio. I materiali di risulta potranno ivi essere depositati per lo stretto necessario e trasportati a discarica autorizzata immediatamente. L'area deve essere ben delimitata, circoscritta e recintata.
- Si rammenta che l'utilizzo di mezzi- macchine ed impianti è consentito solo ed esclusivamente a personale idoneamente addestrato le cui attestazioni siano allegato al POS inoltrato dalla ditta.

Inoltre si ricorda che:

- è vietato rimuovere, anche temporaneamente, dispositivi di sicurezza delle macchine utilizzate nonché pulire, oliare o ingrassare o effettuare interventi di manutenzione e riparazione su organi in movimento;
- è necessario mantenere in efficienza tutti i mezzi, le macchine e le attrezzature utilizzate mediante interventi di manutenzione preventiva e programmata;
- ogni macchina presente in cantiere deve essere dotato di libretto delle istruzioni depositato nelle baracche di cantiere.

Verificare che nella zona di lavoro non vi siano linee elettriche aeree che possano interferire con le manovre dei mezzi utilizzati;

2. Realizzazione di impianto elettrico di cantiere

Per l'alimentazione elettrica o si provvederà all'installazione di un contatore a sé stante oppure ci si collegherà agli impianti esistenti collocando però un contatore a defalco.

Dallo stesso sarà distribuito l'impianto di cantiere, gruppi prese e collegato ad un quadro di cantiere oltre alla messa a terra delle strutture quali baracche e ponteggi.

Le linee di alimentazione dal quadro generale ai derivati devono essere realizzate in aderenza alle recinzioni ed opportunamente protette in maniera da non costituire intralcio.

L'elettricista, dotato di idonea documentazione che ne qualifichi la professionalità, deve comunque indossare idonei indumenti da lavoro oltre ai DPI quali casco, guanti dielettrici, tute all'alto visibilità, calzature di sicurezza con suola anti imperforabile ed antisdrucchiolo, cinture di sicurezza.

3. Realizzazione di impianto idrico del cantiere

Tale lavorazione prevede la realizzazione dell'impianto idrico di cantiere mediante la posa di tubazioni, con giunti saldati o raccordati meccanicamente e dei relativi accessori.

L'addetto deve indossare idonei indumenti da lavoro oltre ai DPI quali casco, guanti dielettrici, tute all'alto visibilità, calzature di sicurezza con suola anti imperforabile ed antisdrucciolo, occhiali o visiera di sicurezza, otoprotettori.

4. Allestimento depositi zone di stoccaggio ed impianti fissi

Tale lavorazione prevede l'installazione di depositi per materiale ed attrezzature, zone scoperte per lo stoccaggio dei materiali, e zone per l'installazione di impianti fissi di cantiere.

L'addetto deve indossare idonei indumenti da lavoro oltre ai DPI quali casco, guanti dielettrici, tute all'alto visibilità, calzature di sicurezza con suola anti imperforabile ed antisdrucciolo, occhiali o visiera di sicurezza.

5. Allestimento servizi igienico assistenziali

Tale lavorazione prevede l'installazione dei servizi igienico assistenziali del cantiere che saranno costituiti da un wc di tipo chimico da installarsi nell'area destinata come indicato nella planimetria di cantiere allegata.

L'addetto deve indossare idonei indumenti da lavoro oltre ai DPI quali casco, guanti, tute all'alto visibilità, calzature di sicurezza con suola anti imperforabile ed antisdrucciolo, occhiali o visiera di sicurezza.

6. Allestimento di ponteggio

Tale lavorazione prevede l'installazione di un ponteggio da collocarsi all'interno della proprietà.

Nelle opere di montaggio del ponteggio ed allestimento degli impalcati gli operatori devono utilizzare cinture di sicurezza con bretelle, cosciali e fune di trattenuta lunga massimo m. 1,50 la cui fune di trattenuta sarà assicurata con anello scorrevole e fune di acciaio fissata a montanti del ponteggio già eseguito. In ogni caso le funi di trattenuta dovranno essere due per assicurare il costante vincolo dell'operatore.

Prescrizioni e istruzioni:

Quando l'esecuzione delle lavorazioni comporta altezze superiori a m. 2 è obbligatorio il montaggio di impalcature, ponteggi od opere provvisorie con parapetto sui lati prospicienti il vuoto. L'ultimo impalcato dovrà avere i montanti alti non meno di ml. 1,20 rispetto all'ultimo piano di lavoro. Le tavole da ponte costituenti l'impalcato dovranno essere accostate il più possibile al filo perimetrale dell'opera in costruzione.

Ad ogni impalcato lavorativo dovrà corrispondere un sottoponte di sicurezza con medesime caratteristiche. Le tavole dovranno essere fra loro sovrapposte per non meno di m. 0,40 e non dovranno essere montate a sbalzo. È vietato salire o scendere arrampicandosi all'esterno del ponteggio. Le scale devono essere sfalsate tra loro e non devono essere messe in prosecuzione l'una dell'altra. Le scale devono avere appositi sistemi di fissaggio.

Per la corretta posa si rimanda al PIMUS presente in cantiere.

7. Smobilizzo delle macchine

Tale lavorazione prevede lo smontaggio di tutte le attrezzature utilizzate per l'allestimento dell'area di cantiere, ivi compresi impianti elettrici, di terra, idraulici, wc chimico, eventuali baracche nonché in ultimo la cartellonistica, i cancelli e la recinzione metallica.

Le parti facilmente staccabili e con pericolo di caduta devono essere opportunamente fissate sulla macchina o staccate prima del sollevamento o della movimentazione.

Durante le operazioni di carico mantenere in equilibrio le macchine, curando la corretta tensione delle funi di imbracatura utilizzate.

Utilizzare i punti previsti dal fabbricante per il fissaggio delle funi di imbracatura che in ogni caso devono garantire di sopportare le sollecitazioni.

Nel caso in cui non è garantita l'idoneità dei punti di imbracatura utilizzare funi avvolgenti con ganci a strozzamento.

Rispetto ai carichi movimentati con apparecchi di sollevamento i lavoratori dovranno evitare il più possibile di sostare sotto il raggio d'azione avvicinandosi esclusivamente per le operazioni di imbracatura e slegatura delle funi quando il carico è in prossimità del punto di deposito a terra in assenza di oscillazione.

Prescrizioni e istruzioni:

Lo smontaggio delle macchine dovrà avvenire previo distacco delle linee di alimentazione.

8. Smontaggio baraccamenti

Tale lavorazione prevede lo smontaggio dei baraccamenti e del wc chimico collocati all'interno dell'area di cantiere.

Rispetto ai carichi movimentati con apparecchi di sollevamento i lavoratori dovranno evitare il più possibile di sostare sotto il raggio d'azione avvicinandosi esclusivamente per le operazioni di imbracatura e slegatura delle funi quando il carico è in prossimità del punto di deposito a terra in assenza di oscillazione.

Curare la corretta tensione delle funi di imbracatura utilizzate.

Nel caso che non si dispone di idonei punti di fissaggio utilizzare funi avvolgenti con ganci a strozzamento.

Prescrizioni e istruzioni:

Le scale a mano sono in generale da considerare un mezzo di transito e non una postazione fissa di lavoro che richiederebbe l'uso di cintura di sicurezza per garantire dalla caduta l'operatore.

Per lavorazioni eseguite fino a due metri allestire ponti su cavalletti con larghezza dell'impalcato non inferiore a m 0,90. Nel caso che l'altezza di lavoro è superiore a m 2, in considerazione del tempo di lavorazione, devono essere utilizzati trabattelli, ponteggi tradizionali o scale a trabattello metalliche precostituite con postazione di lavoro superiore dotata di parapetto perimetrale.

9. Smontaggio recinzione

Tale lavorazione prevede lo smontaggio della recinzione che delimita l'area di cantiere e deve essere effettuata una volta rimosse tutte le attrezzature ed apprestamenti presenti all'interno dell'area.

Misure prevenzioni:

Rispetto ai carichi movimentati con apparecchi di sollevamento i lavoratori dovranno evitare il più possibile di sostare sotto il raggio d'azione avvicinandosi esclusivamente per le operazioni di imbracatura e slegatura delle funi quando il carico è in prossimità del punto di deposito a terra in assenza di oscillazione. Curare la corretta tensione delle funi di imbracatura utilizzate. Nel caso che non si dispone di idonei punti di fissaggio utilizzare funi avvolgenti con ganci a strozzamento.

Prescrizioni e istruzioni:

I lavoratori devono segnalare immediatamente al capocantiere e agli assistenti qualsiasi anomalia riscontrata rispetto ai mezzi ed alle attrezzature utilizzate. In caso di dubbi o difficoltà esecutive delle diverse fasi lavorative i lavoratori non devono effettuare azioni che possano compromettere la propria sicurezza e quella degli altri lavoratori.

Oggetto: concessione in uso di servizi igienici funzionali al cantiere.

Premessa: Il T.U. D.Lgs. 81/2008 regola con l'Allegato XIII "Prescrizioni di Sicurezza e di salute per la logistica in cantiere" le caratteristiche minime ed i requisiti che devono essere rispettati al fine di garantire un corretto servizio agli operatori di cantiere. Premesso che la localizzazione della logistica di cantiere è in capo al Coordinatore per la Sicurezza e nell'impossibilità di garantire tutti o in parte tali requisiti con la presente si stipula idonea convenzione per l'appoggio a strutture esterne.

Il signor _____, nella sua qualità di COMMITTENTE delle opere di _____ sull'immobile sito in via _____ a _____,

con la presente

concede in uso agli operatori dell'impresa _____ i servizi igienici esistenti presso l'immobile sito in via _____ n. _____ a _____ di sua proprietà, essendo gli stessi in prossimità del cantiere su citato e dotati delle caratteristiche minime per i loro utilizzo.

_____, li _____

Il Committente _____

L'impresa _____

INSTALLAZIONE GRU A TORRE

PREMESSA

Di norma, quando si sceglie l'ubicazione di una gru a torre bisogna fare in modo che la movimentazione dei carichi sul cantiere avvenga nel modo più razionale possibile.

Esistono però altri aspetti importanti da considerare.

Il lavoro può essere intralciato da ostacoli fissi quali linee elettriche aeree, abitazioni o alberi e bisogna anche prestare particolare attenzione al pericolo di collisione fra due o più gru operanti a distanza ravvicinata.

Al momento di scegliere l'ubicazione della gru bisogna tenere presente anche le condizioni di montaggio e smontaggio della stessa, soprattutto per quanto riguarda:

- la sicurezza delle persone non coinvolte direttamente nei lavori, sia sul cantiere che nelle immediate vicinanze,
- l'accesso per la gru a torre (rotazione in basso),
- l'ubicazione dell'autogrù per il montaggio e lo smontaggio (rotazione in alto),
- la resistenza del terreno per le fondazioni dell'autogrù e della gru a torre.

Il mancato rispetto di queste condizioni fondamentali può influire negativamente sull'efficienza operativa della gru e sulla sicurezza durante tutta la durata dei lavori sul cantiere.

Nella peggiore delle ipotesi potrebbe essere necessario spostare o addirittura sostituire la gru.

Il capocantiere, l'assistente o il montatore di gru possono ovviare a questi inconvenienti osservando le indicazioni contenute nel presente opuscolo oppure adottando tempestivamente le misure di sicurezza in esso illustrate, se la situazione lo richiede.

Le persone addette all'installazione, al montaggio e allo smontaggio di una gru devono garantire la sicurezza degli addetti e dei non addetti ai lavori

L'installazione di una gru comporta, tra le altre cose, la scelta del tipo di gru e della sua ubicazione, nonché la valutazione delle caratteristiche del cantiere, ad es. l'esposizione al vento. Le persone responsabili della preparazione dei lavori, dell'installazione e del montaggio devono tener conto della sicurezza sul lavoro e della sicurezza pubblica, prima di prendere qualsiasi decisione.

Se la sicurezza dei lavoratori non può essere garantita, la gru deve essere spostata o sostituita con un'altra di diverso tipo.

SCelta DELL'UBICAZIONE DELLA GRU

1. *Le gru sono posizionate in modo da poter ruotare liberamente.*

1) Pericolo/rischio:

Nessun pericolo particolare in quanto i bracci delle gru non si sovrappongono durante la rotazione

2) Misure:

Non sono necessarie particolari misure se:

- i bracci delle gru non si sovrappongono durante la rotazione,
- la distanza minima tra le parti mobili della gru (esclusi ganci e bozzelli) e gli ostacoli è di 0,5 m per qualunque posizione;

bisogna considerare la deformazione della torre e del braccio con o senza carico.

Questo significa, in concreto: distanza minima = 2 metri

Inoltre, le gru devono essere manovrate secondo

il manuale d'uso del costruttore e secondo la «Lista di controllo per i gruisti di gru a torre»

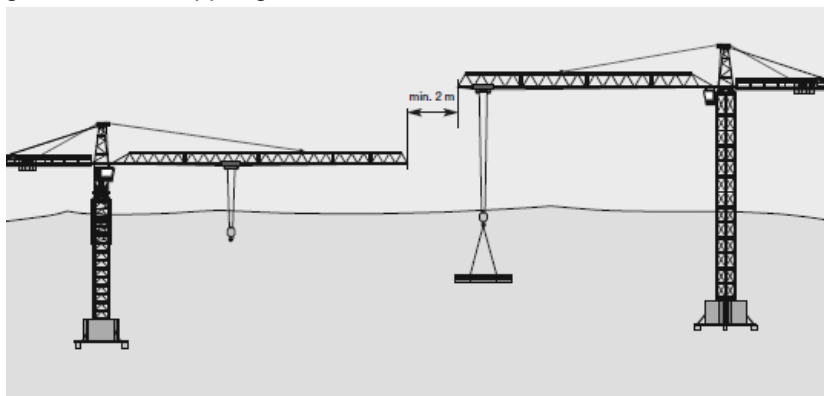

2. I raggi d'azione delle gru si sovrappongono in modo tale che il braccio della gru 1 interferisce con la fune di sollevamento della gru 2

3) Pericolo/rischio

- In caso di collisione il carico della gru 2 rischia di oscillare pericolosamente e di colpire le persone presenti nella zona sottostante.
- Danni alla gru 2 (fune di sollevamento, carrello).
- Caduta del carico.

4) Misure per gru in servizio:

- I gruisti devono avere la possibilità di comunicare tra di loro per evitare le collisioni, per esempio mediante una trombetta speciale, un impianto interfono, un impianto ricetrasmittente indipendente, ecc.
- In questo caso non è consigliabile comandare da terra la gru tramite radiocomando. Il rischio è troppo grande che il gruista non si accorga della possibile collisione tra la fune di sollevamento e il braccio.

5) Misure per gru fuori servizio:

Bisogna accertarsi che il braccio della gru 1 non entri in contatto con il gancio o le imbracature della gru 2. Di conseguenza, per quanto concerne la gru più alta occorre adottare le seguenti misure durante le pause di lavoro e al termine dei lavori:

- Sganciare il carico e l'imbracatura
- Sollevare il gancio come indicato dal costruttore posizionarlo all'estremità interna (vale con quasi tutte le gru) o esterna del braccio (ad. es. sulle gru Wolff)

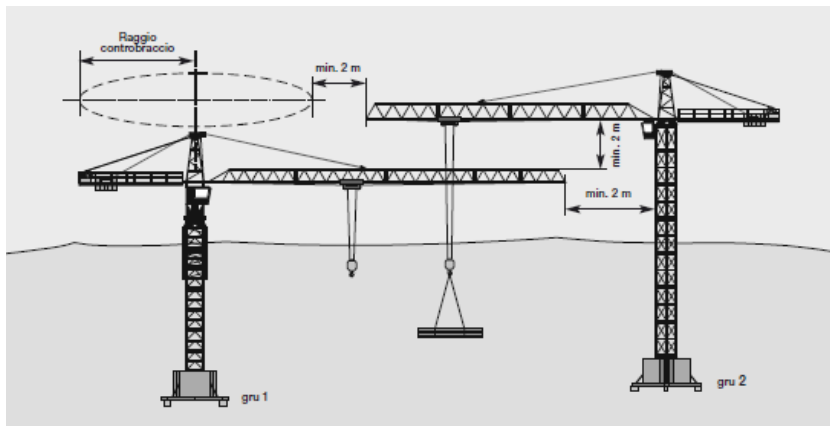

3. I raggi di azione delle gru si sovrappongono in modo tale che il controbraccio della gru 1 interferisce con la fune di sollevamento della gru 2

1) Pericolo/rischio:

I pericoli sono simili a quelli del caso 2. La probabilità che si verifichi una collisione è più elevata, in quanto il gruista della gru 1 non riesce a vedere se il controbraccio della sua gru interferisce con la fune di sollevamento della gru 2.

2) Misure per gru in servizio:

Per evitare una collisione, una o entrambe le gru devono essere dotate di dispositivi limitatori dell'area di lavoro.

Sono indicati:

- i limitatori del movimento di traslazione con interruttori di finecorsa,
- i limitatori elettrici od elettronici,
- i sistemi elettronici anticollisione.

Non sono indicati invece:

- gli arresti meccanici,
- solo provvedimenti organizzativi,
- ad es. istruzioni al gruista.

I gruisti devono avere la possibilità di comunicare tra di loro per evitare le collisioni, per esempio mediante una trombetta speciale, un impianto interfono, un impianto ricetrasmittente indipendente, ecc.

In questo caso non è consigliabile comandare da terra la gru tramite radiocomando. Il rischio è troppo grande che il gruista non si accorga della possibile collisione tra la fune di sollevamento e il controbraccio.

• Misure per gru fuori servizio

Bisogna accertarsi che il braccio della gru non entri in contatto con il gancio o le imbracature della gru 2. Pertanto, per quanto concerne la gru più alta durante le pause di lavoro e al termine dei lavori occorre adottare le seguenti misure:

- 1) Sganciare il carico e l'imbracatura
- 2) Sollevare il gancio
- 3) Spostare il carrello come indicato dal costruttore posizionarlo all'estremità interna (vale con quasi tutte le gru) o esterna del braccio (ad. es. sulle gru Wolff)

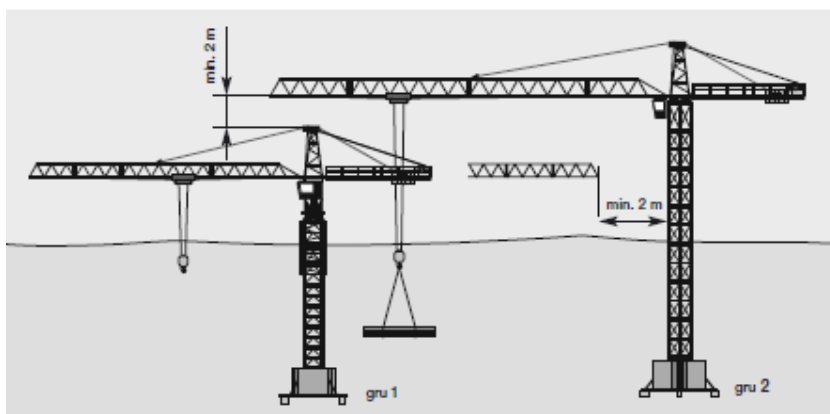

4. La gru non può ruotare liberamente in quanto il suo braccio potrebbe urtare un ostacolo fisso come una casa, un albero, un palo o una gru limitrofa.

1) Pericolo/rischio

- Danni seri alla gru; nella peggiore delle ipotesi probabile ribaltamento.
- Danni ad abitazioni, pali, alberi, ecc.

2) Misure per gru in servizio

Per evitare una collisione la gru deve essere dotata di un dispositivo limitatore dell'area di lavoro.

Sono indicati:

- i limitatori del movimento di traslazione con interruttori di finecorsa,
- i limitatori elettrici od elettronici,
- i sistemi elettronici anticollisione.

Non sono indicati invece:

- gli arresti meccanici,
- esclusivamente provvedimenti organizzativi,

3) Misure per gru fuori servizio

Per evitare che la gru possa urtare degli ostacoli occorre procedere nel seguente modo:

- sollevare il braccio per consentire alla gru di ruotare liberamente, secondo le indicazioni del costruttore;
- abbassare a terra il braccio secondo le indicazioni del costruttore;
- evitare che la gru possa ruotare liberamente ancorando, ad esempio, il braccio della gru, secondo le indicazioni del costruttore.

IMPORTANTE: Le misure sopra citate prevedono un preciso accordo tra l'utilizzatore e il costruttore della gru. Qualora il costruttore non dovesse dare il proprio consenso, la gru non può essere installata come previsto.

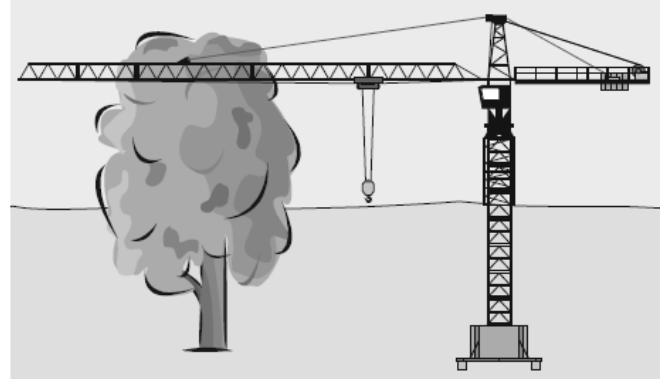

5. *Alcune parti della gru invadono la zona di pericolo di una linea elettrica aerea o di un impianto ferroviario*

1) Pericolo/rischio

- Pericolo di elettrocuzione mediante contatto con le linee elettriche aeree o con linee di alimentazione.
- Pericolo di natura meccanica per la gru e per il convoglio ferroviario in caso di collisione tra il carico e il treno.

In entrambi i casi il pericolo è estremamente elevato.

2) Misure

Occorre adottare le misure contenute nelle «Direttive concernenti l'impiego di gru e macchine edili e del genio civile in prossimità di linee elettriche»

Per gli impianti ferroviari valgono le norme delle società ferroviari.

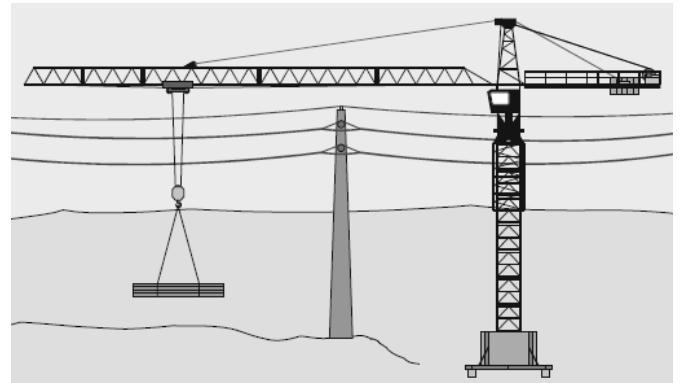

6. *Parti mobili della gru*

Durante la rotazione il carro di base nelle gru con sistema di rotazione in basso si muove con la zavorra di contrappeso a livello del terreno, quasi a sfiorare il basamento di appoggio. In questa zona o nelle immediate vicinanze è possibile che si trovino delle persone. Spesso, nella zona di pericolo vengono accatastati dei materiali o parcheggiati dei veicoli. È possibile che ci siano degli ostacoli (ad es. muri, puntelli, impalcature) nelle immediate vicinanze o che questi vengano eretti durante i lavori sul cantiere.

1) Pericolo/rischio

Le gru con sistema di rotazione in basso rappresentano un pericolo in quanto il carro di base o la zavorra di contrappeso possono travolgere e schiacciare le persone. Nella fattispecie, questo pericolo sussiste tra:

- la zavorra di contrappeso e il basamento di appoggio della gru,
- la zavorra di contrappeso e i materiali, le macchine o i veicoli vicini,
- la zavorra di contrappeso e le pareti o i ponteggi.

Questi infortuni provocano spesso lesioni molto gravi o possono addirittura essere mortali.

Le gru con sistema di rotazione in alto possono rappresentare un pericolo per le persone che lavorano sul piano di un edificio se quest'ultimo si trova ad un'altezza tale da rappresentare un intralcio al braccio della gru e alla fune di sollevamento sospesa allo stesso.

2) Misure

- Nelle zone in cui è possibile la presenza di persone bisogna mantenere una distanza di sicurezza pari a 0,5 m in larghezza e a 2,5 m in altezza tra le parti mobili della gru e gli ostacoli.
- Qualora questa distanza non fosse rispettata, la zona attorno alla gru deve essere opportunamente interdetta con opportuni sbarramenti.

- Non è permesso accatastare materiali nella zona di pericolo di una gru con sistema di rotazione in basso.

Raccomandazione: sbarrare la zona di pericolo!

Definizione: zona di pericolo = raggio di rotazione + 0,5 m

I depositi di materiale e le aree di parcheggio per macchine e veicoli (anche per auto) devono trovarsi al di fuori della zona di pericolo.

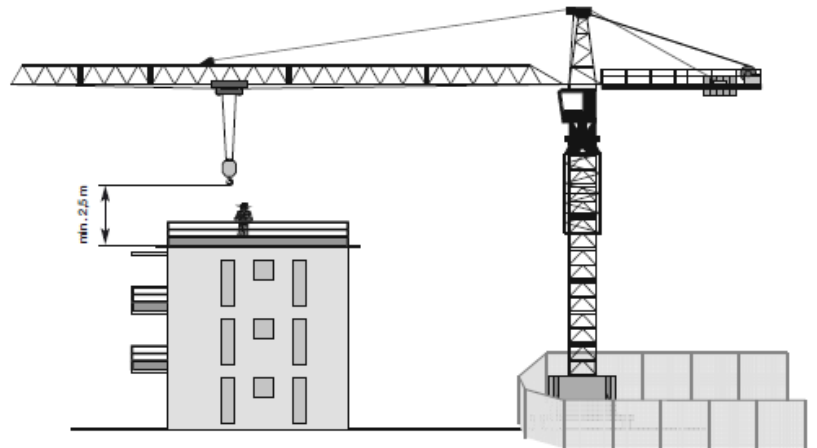
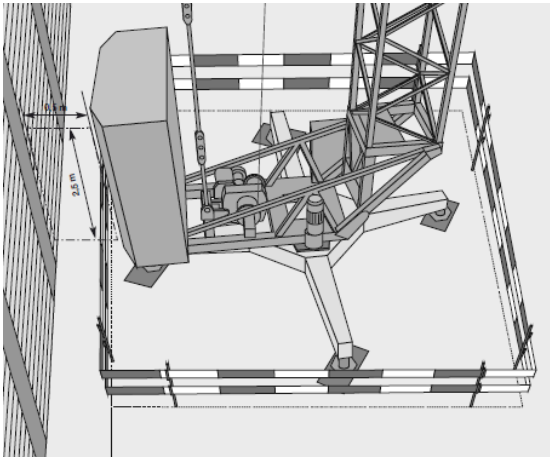

La distanza di sicurezza tra la parete della casa e la zavorra di contrappeso deve essere come minimo di 0,5 m in larghezza e di 2,5 m in altezza. La zona di pericolo è sbarrata

La persona che si trova sul tetto della casa non è in pericolo. Il gancio, in posizione rialzata, si trova ad una distanza di sicurezza minima di 2,5 m sopra la terrazza del tetto.

PREPARAZIONE DEI LAVORI E DEL MONTAGGIO DELLA GRU

1) Situazione

Le autogrù e le gru a torre devono poter scaricare tutte le forze (peso proprio, coppia, forza del vento) sul terreno (sottofondo).

2) Pericolo/rischio

Il cedimento del basamento comporta il crollo della gru con conseguenze gravi per i beni materiali e le persone (a volte fatali). Di norma il crollo di una gru è sottoposto d'ufficio ad un'indagine, che spesso porta ad un procedimento penale.

3) Misure

L'ubicazione e gli accessi per le autogrù e le gru a torre, così come le fondazioni della gru, devono essere scelti in modo che possano resistere ai carichi (sollecitazioni nell'angolo e sforzi di taglio). Bisogna altresì tenere conto della portata del terreno. La valutazione spetta all'ingegnere civile responsabile.

Se gli organi di esecuzione lo richiedono, si dovrà presentare una prova che documenti la resistenza del sottofondo, del basamento di calcestruzzo, delle traverse di legno, delle rotaie, dei portali ecc.

4) Regola

La distanza (a) dal piede della scarpata deve essere adeguata all'altezza (h) della stessa.

MONTAGGIO E SMONTAGGIO

1) Situazione

Il personale addetto al montaggio lavora in parte in altezza e in parte a terra. Gli elementi più lunghi e pesanti vengono trasportati su camion. La vita sul cantiere procede normalmente. Tutto attorno al cantiere circolano i veicoli e i pedoni.

2) Pericolo/rischio

- Nelle zone di transito è possibile che durante le fasi di carico/scarico alcuni elementi possano cadere o rovesciarsi.
- Se al gancio sono sospesi degli elementi lunghi (ad es. braccio), questi possono mettere in pericolo le persone (ad es. in caso di collisione con un ponteggio o di interferenza con una linea elettrica aerea).
- Durante il montaggio della gru è possibile la caduta dall'alto di pezzi vari come viti, bulloni, utensili vari.
- Esiste anche un pericolo di caduta dall'alto per le persone.

3) Misure

- Quando si sceglie l'ubicazione della gru, la zona di pericolo nell'area pubblica deve essere la più piccola possibile. Se possibile, sbarrare la zona di pericolo con l'aiuto della polizia.

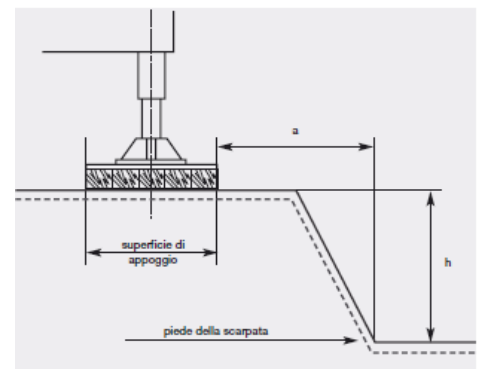

- Durante la rotazione assicurare i carichi lunghi con cavi-guida. Essere prudenti, ruotare il carico lentamente, tenere conto dell'azione del vento.
 - Durante le operazioni di montaggio e smontaggio evitare qualsiasi tipo di attività sul cantiere al di sotto della zona di pericolo della gru. In concreto: definire, delimitare o segnalare la zona di pericolo con opportuni sbarramenti.
 - Tutti gli addetti ai lavori sul cantiere devono portare il casco di protezione.
 - Chi lavora ad un'altezza superiore a 2 metri deve assicurarsi con un dispositivo anticaduta.
- 4) Bisogna inoltre tenere presente che...
- Le autogrù e le gru a torre devono essere in condizioni di esercizio sicuro (controllo da parte di uno specialista di gru).
 - Il montaggio e lo smontaggio devono essere eseguiti da personale specializzato.
 - La fase di montaggio può considerarsi conclusa solo quando la gru è stata verificata da uno specialista di gru secondo il manuale tecnico (controllo visivo e funzionale) e quando tutti i suoi componenti di sicurezza sono stati controllati e regolati correttamente.
 - I gruisti devono possedere una patente di gruista di categoria A (autogrù) o B (gru a torre).

COPERTURA

PREMESSA

Questa tipologia di lavoro comprende le attività edili di rifacimento, smontaggio e demolizione, ma anche di ispezione, manutenzione e pulizia, operazioni che spesso vengono effettuate da personale non specializzato, come addetti alle pulizie, custodi od amministratori di immobili. Queste attività non dovrebbero essere effettuate senza una previa valutazione del rischio, una pianificazione appropriata, e senza adottare rigorosamente le misure di sicurezza richieste, anche per eseguire lavori di breve durata, e senza garantire un controllo efficace.

ELEMENTI OGGETTO DI LAVORAZIONE

- Orditura primaria in travi in legno e secondaria in travetti
- Tavolato
- Barriera al vapore
- Pluviali, canali e scossaline
- Lucernari e comignoli
- Manto copertura



OPERAZIONI PER LA SICUREZZA PRECEDENTI LA LAVORAZIONE D'INSTALLAZIONE

- Predisporre una adeguata segnaletica che evidenzii i rischi presenti nell'area di intervento (art. 163 D. Lgs. n. 81/2008).
- Interdire con idonei sbarramenti la zona di volta in volta interessata dall'eventuale caduta di materiali o utensili alle persone non addette alle quali deve essere fatto divieto di avvicinamento, sosta e transito (art. 110 D. Lgs. n. 81/2008).
- Assicurarsi della presenza di idonee opere provvisorie, prima di eseguire lavori ad un'altezza superiore a 2 m., atte ad eliminare i pericoli di caduta dall'alto di persone o cose (art. 123 D. Lgs. n. 81/2008).
- Predisporre, lungo l'intero perimetro prospiciente il vuoto, parapetto di almeno 1.20 m di altezza rispetto alla linea di gronda (art. 126 D. Lgs. n. 81/2008).
- Il ponte di servizio attorno al tetto deve essere a ridosso del piano di gronda
- Circondare le parti fragili della copertura, lucernari e simili, con regolare parapetto (art. 126 D. Lgs. n. 81/2008).

- Prima di procedere alla esecuzione di lavori su tetti, deve essere accertato che questi abbiano resistenza sufficiente per sostenere il peso degli operai e dei materiali di impiego. Nel caso sia dubbia tale resistenza, devono essere adottati i necessari apprestamenti atti a garantire la incolumità delle persone addette, disponendo a seconda dei casi, tavole sopra le orditure, sottopalchi e facendo uso di cinture di sicurezza (art. 115 D. Lgs. n. 81/2008).
- Sistemare i cavi di alimentazione degli utensili elettrici utilizzati in modo che non intralcino i passaggi e non subiscano danneggiamenti per cause meccaniche
- Prediligere nella scelta delle attrezzature, dei materiali e degli imballaggi quelli che si movimentano in ergonomia e in sicurezza
- Verificare, prima di collegare un utensile elettrico ad una presa, che sia a norma in buono stato e che le protezioni meccaniche delle parti in tensione (cavi, carcasse, quadri, spine, ecc.) siano in buona efficienza
- Per l'alimentazione di elettroutensili, dell'apparecchiatura mobile e delle lampade portatili sui ponteggi (luoghi conduttori ristretti) si deve disporre di un apposito quadro di prese a spina comprendente un trasformatore di isolamento con uscita su una presa a 24V e su un'altra a 230 V

OPERAZIONI PER LA SICUREZZA DURANTE LA LAVORAZIONE D'INSTALLAZIONE

- Se vengono riscontrate deficienze negli apprestamenti per la sicurezza o eventuali situazioni di pericolo avvertire subito il responsabile di cantiere (art. 89 D. Lgs. n. 81/2008).
- Fornire idonea cintura di sicurezza con bretelle collegata a fune di trattenuta, assicurata con un anello scorrevole ad una fune ancorata a parti stabili delle opere fisse o provvisorie, nei lavori presso gronde e cornicioni, sui tetti (art. 115 D. Lgs. n. 81/2008).

Per la lavorazione in sicurezza è previsto un ponteggio e l'uso dei DPI. In particolare, per l'esecuzione del tetto sarà da applicare la presente procedura: prima di eseguire la copertura gli operatori dovranno indossare i DPI di 3° categoria fornitigli, salire sul ponteggio assicurarsi con il cordino di sicurezza allo stesso; a questo punto sarà possibile togliere il parapetto interno per iniziare le lavorazioni. La posa delle perline partirà dallo sporto di lancia fino ad arrivare alla sommità del tetto.

- Abbandonare il ponteggio in presenza di un forte vento, pioggia forte e persistente, neve
- La salita, o la discesa sul ponteggio deve essere fatta mediante le apposite scale, ben fissate e sfalsate tra loro, che facciano accedere ai piani superiori attraverso apposite botole aperte nel tavolato dei ponti con ribaltine chiuse in condizioni di riposo
- Se si fa passare un cavo elettrico per la struttura del ponteggio, fare attenzione a non danneggiare la guaina. Legarlo ai montanti con spago o filo elettrico, ma non con filo di ferro. Farlo passare sotto il piano di lavoro, non sopra.
- La movimentazione dei carichi dovrà avvenire tramite idonei contenitori: cassoni per i materiali di risulta, ceste per i materiali componibili, forca per l'esclusivo carico sul cassone del camion.
- Quando si rilascia il gancio della gru stando sul ponteggio, accompagnarlo in modo che non si impigli nella struttura del ponteggio. Dare l'ordine di risalita solo quando è distante dal ponteggio
- Utilizzare solo utensili elettrici a doppio isolamento (220V) con grado di protezione IP 55, riconoscibili dal simbolo del doppio quadrato, o utensili alimentati a bassissima tensione di sicurezza (<50V), comunque non collegati elettricamente all'impianto di terra e corredati da libretto d'uso e manutenzione.
- Controllare a vista lo stato di efficienza degli utensili e delle attrezzature in dotazione individuale.
- Utilizzare l'utensile o l'attrezzo solamente per l'uso a cui è destinato e nel modo più appropriato
- Quando si lavora in luoghi sopraelevati riporre gli attrezzi, quando non sono utilizzati, dentro le apposite custodie o attaccarli alla cintura onde evitarne la caduta ed avere le mani libere (art. 115 D. Lgs. n. 81/2008).
- Adottare per il sollevamento e la movimentazione manuale dei carichi comportamenti ergonomici:
 - piegare le ginocchia
 - tenere la schiena in posizione il più possibile dritta
 - mantenere il peso da sollevare avvicinato al corpo
 - mettere i piedi in posizione aperta e salda
 - afferrare il carico in modo sicuro
 - fare movimenti graduali e senza scosse
 - non compiere torsioni accentuate con la colonna vertebrale
 - spostare, alzare e sistemare pesi che superano i 30 kg con l'aiuto di altre persone
- Evitare il pedonamento diretto sui prodotti costituenti lo strato di tenuta. In genere è necessario predisporre tavole di ripartizione dei carichi per ovviare a rotture, spostamenti, scivolamenti, ecc., evitando inoltre la caduta di oggetti pesanti o contundenti

DIVIETI

- Non sovraccaricare mai il piano di lavoro del ponteggio e non depositare i materiali pesanti su un unico tratto del ponteggio: il tavolato del piano di lavoro potrebbe cedere. Distribuire invece i pesi lungo tutto il ponte, disponendoli preferibilmente vicino ai montanti
- Non depositare violentemente i pesi sui tavolati
- Non correre o saltare sul piano di lavoro
- Non gettare mai niente dal ponteggio
- Non togliere tavole, anche provvisoriamente, dagli impalcati dei ponti
- Non arrampicarsi lungo i montanti del ponteggio
- Non consumare pasti sul ponteggio
- Non lavorare con utensili elettrici portatili o con apparecchiature mobili alimentate direttamente dalla tensione di terra
- Non abbandonare gli utensili prima del loro arresto totale
- Non appoggiare gli utensili manuali, in dotazione, in condizione di equilibrio instabile
- Non adoperare gli attrezzi manuali su parti di impianti elettrici in tensione
- Non trasportare manualmente pesi superiori ai 10 kg
- Non lasciare accumulare sul tetto materiale che potrebbe cadere
- Non portare sui tetti, ove possibile, oggetti di grandi dimensioni e pesanti
- Non salire sopra un tetto bagnato di pioggia o dopo una gelata
- Usare DPI caduta dall'alto

POSA IN OPERA DEI LUCERNARI

PREMESSA

L'evoluzione tecnologica di questi ultimi anni ha portato a realizzare, con sempre maggior frequenza, prefabbricati industriali con elementi in calcestruzzo, distanziati tra di loro per permettere la formazione di lucernari sul tetto, costituendo quindi aree di lavoro a luce diffusa naturale.

Tali lucernari vengono di norma realizzati con lastre ondulate o nervate in materia plastica quali policarbonati (PC), polimetacrilati (PMMA), poliestere rinforzato in fibre di vetro (PRFV), cloruro di polivinile non plastificato (PVCNP) o simili. Tuttavia, essi possono dar luogo a due ordini di problemi:

- Durante il montaggio della copertura, le aperture in cui vanno situati i lucernari in traslucido costituiscono un pericolo; esse vanno protette per evitare la caduta di persone (art. 146 D. Lgs. n. 81/2008).
- A opera finita, possono rappresentare un mortale trabocchetto (soprattutto quando essi sono poco visibili per la presenza di sporco, foglie, neve, ecc.) per tutti coloro che accedono al tetto per lavori di ispezione, riparazioni, manutenzione, etc., senza gli opportuni accorgimenti, come previsto dalle vigenti norme antinfortunistiche (Fascicolo di manutenzione e norma art. 91 – D. Lgs. 81/2008).

LAVORAZIONE

- Dimensionamento e preparazione del foro di apertura
- Controllo uguaglianza della lunghezza delle diagonali del foro
- Installazione di eventuali listelli ferma coppo o ferma tegola
- Posa serramento
- Sigillare i bordi laterali con guaina adesiva o sigillanti siliconici
- Verificare corretta distanza dal telaio alla prima fila di tegole
- Corretta posa della scossalina ripiegando i lembi laterali
- Fissaggio staffature interne mediante l'uso di attrezzature elettriche portatili e scala doppia
- Sigillare il telaio interno e coprire le staffe interne



OPERAZIONI PER LA SICUREZZA PRECEDENTI LA LAVORAZIONE D'INSTALLAZIONE

- Predisporre una adeguata segnaletica che evidenzii i rischi presenti nell'area di intervento (art. 163 D. Lgs. n. 81/2008).
- Interdire con idonei sbarramenti la zona di volta in volta interessata dall'eventuale caduta di materiali o utensili alle persone non addette alle quali deve essere fatto divieto di avvicinamento, sosta e transito (art. 110 D. Lgs. n. 81/2008).
- Assicurarsi della presenza di idonee opere provvisorie, prima di eseguire lavori ad un'altezza superiore a 2 m., atte ad eliminare i pericoli di caduta dall'alto di persone o cose (art. 123 D. Lgs. n. 81/2008).
- Predisporre, lungo l'intero perimetro prospiciente il vuoto, parapetto di almeno 1.20 m di altezza rispetto alla linea di gronda (art. 126 D. Lgs. n. 81/2008).
- Il ponte di servizio attorno al tetto deve essere a ridosso del piano di gronda
- Circondare le parti fragili della copertura, lucernari e simili, con regolare parapetto (art. 126 D. Lgs. n. 81/2008).
- Prima di procedere alla esecuzione di lavori su tetti, deve essere accertato che questi abbiano resistenza sufficiente per sostenere il peso degli operai e dei materiali di impiego. Nel caso sia dubbia tale resistenza, devono essere adottati i necessari apprestamenti atti a garantire la incolumità delle persone addette, disponendo a seconda dei casi, tavole sopra le orditure, sottopalchi e facendo uso di cinture di sicurezza (art. 115 D. Lgs. n. 81/2008).
- Sistemare i cavi di alimentazione degli utensili elettrici utilizzati in modo che non intralcino i passaggi e non subiscano danneggiamenti per cause meccaniche
- Prediligere nella scelta delle attrezzature, dei materiali e degli imballaggi quelli che si movimentano in ergonomia e in sicurezza
- Verificare, prima di collegare un utensile elettrico ad una presa, che sia a norma in buono stato e che le protezioni meccaniche delle parti in tensione (cavi, carcasse, quadri, spine, ecc.) siano in buona efficienza
- Per l'alimentazione di elettroutensili, dell'apparecchiatura mobile e delle lampade portatili sui ponteggi (luoghi conduttori ristretti) si deve disporre di un apposito quadro di prese a spina comprendente un trasformatore di isolamento con uscita su una presa a 24V e su un'altra a 230 V

OPERAZIONI PER LA SICUREZZA DURANTE LA LAVORAZIONE D'INSTALLAZIONE

- Se vengono riscontrate deficienze negli apprestamenti per la sicurezza o eventuali situazioni di pericolo avvertire subito il responsabile di cantiere (art. 89 D. Lgs. n. 81/2008).
- Fornire idonea cintura di sicurezza con bretelle collegata a fune di trattenuta, assicurata con un anello scorrevole ad una fune ancorata a parti stabili delle opere fisse o provvisorie, nei lavori presso gronde e cornicioni, sui tetti (art. 115 D. Lgs. n. 81/2008).
- Abbandonare il ponteggio in presenza di un forte vento, pioggia forte e persistente, neve
- La salita, o la discesa sul ponteggio deve essere fatta mediante le apposite scale, ben fissate e sfalsate tra loro, che facciano accedere ai piani superiori attraverso apposite botole aperte nel tavolato dei ponti con ribaltine chiuse in condizioni di riposo
- Se si fa passare un cavo elettrico per la struttura del ponteggio, fare attenzione a non danneggiare la guaina. Legarlo ai montanti con spago o filo elettrico, ma non con filo di ferro. Farlo passare sotto il piano di lavoro, non sopra.
- La movimentazione dei carichi dovrà avvenire tramite idonei contenitori: cassoni per i materiali di risulta, ceste per i materiali componibili, forca per l'esclusivo carico sul cassone del camion.
- Quando si rilascia il gancio della gru stando sul ponteggio, accompagnarlo in modo che non si impigli nella struttura del ponteggio. Dare l'ordine di risalita solo quando è distante dal ponteggio
- Utilizzare solo utensili elettrici a doppio isolamento (220V) con grado di protezione IP 55, riconoscibili dal simbolo del doppio quadrato, o utensili alimentati a bassissima tensione di sicurezza (<50V), comunque non collegati elettricamente all'impianto di terra e corredati da libretto d'uso e manutenzione.
- Controllare a vista lo stato di efficienza degli utensili e delle attrezzature in dotazione individuale.
- Utilizzare l'utensile o l'attrezzo solamente per l'uso a cui è destinato e nel modo più appropriato
- Quando si lavora in luoghi sopraelevati riporre gli attrezzi, quando non sono utilizzati, dentro le apposite custodie o attaccarli alla cintura onde evitarne la caduta ed avere le mani libere (art. 115 D.Lgs. n. 81/2008).
- Adottare per il sollevamento e la movimentazione manuale dei carichi comportamenti ergonomici:
 - piegare le ginocchia
 - tenere la schiena in posizione il più possibile dritta
 - mantenere il peso da sollevare avvicinato al corpo
 - mettere i piedi in posizione aperta e salda
 - afferrare il carico in modo sicuro
 - fare movimenti graduali e senza scosse
 - non compiere torsioni accentuate con la colonna vertebrale
 - spostare, alzare e sistemare pesi che superano i 30 kg con l'aiuto di altre persone
- Evitare il pedonamento diretto sui prodotti costituenti lo strato di tenuta. In genere è necessario predisporre tavole di ripartizione dei carichi per ovviare a rotture, spostamenti, scivolamenti, ecc., evitando inoltre la caduta di oggetti pesanti o contundenti

DIVIETI

- Non sovraccaricare mai il piano di lavoro del ponteggio e non depositare i materiali pesanti su un unico tratto del ponteggio: il tavolato del piano di lavoro potrebbe cedere. Distribuire invece i pesi lungo tutto il ponte, disponendoli preferibilmente vicino ai montanti
- Non depositare violentemente i pesi sui tavolati
- Non correre o saltare sul piano di lavoro
- Non gettare mai niente dal ponteggio
- Non togliere tavole, anche provvisoriamente, dagli impalcati dei ponti
- Non arrampicarsi lungo i montanti del ponteggio
- Non consumare pasti sul ponteggio
- Non lavorare con utensili elettrici portatili o con apparecchiature mobili alimentate direttamente dalla tensione di terra
- Non abbandonare gli utensili prima del loro arresto totale
- Non appoggiare gli utensili manuali, in dotazione, in condizione di equilibrio instabile
- Non adoperare gli attrezzi manuali su parti di impianti elettrici in tensione
- Non trasportare manualmente pesi superiori ai 10 kg
- Non lasciare accumulare sul tetto materiale che potrebbe cadere
- Non portare sui tetti, ove possibile, oggetti di grandi dimensioni e pesanti
- Non salire sopra un tetto bagnato di pioggia o dopo una gelata

SILICE CRISTALLINA RESPIRABILE

PREMESSA

La silice cristallina è un minerale naturalmente presente in materiali come: sabbia, granito, quarzo, cemento, mattoni, ceramica.

Quando questi materiali vengono **frantumati, tagliati, perforati, o lavorati**, si generano **particelle fini** che possono essere inalate. Le particelle con diametro < 10 µm (micron) sono respirabili e possono raggiungere gli **alveoli polmonari**, causando:

- silicosi (malattia polmonare irreversibile),
- cancro ai polmoni,
- altre patologie respiratorie.

La **gestione della silice cristallina respirabile** consiste in un insieme di misure tecniche, organizzative e procedurali finalizzate a prevenire l'esposizione dei lavoratori alla **polvere contenente silice cristallina in forma respirabile**, una sostanza classificata come cancerogena per l'uomo (gruppo 1 IARC).

PROCEDURE OPERATIVE e di RIDUZIONE dei RISCHI

LAVORAZIONI IN EDILIZIA(elenco non esaustivo)

1. Taglio e smerigliatura

Questa procedura si applica a tutte le lavorazioni che comportano il **taglio, smerigliatura, levigatura** di materiali come di:

cemento, calcestruzzo, piastrelle, mattoni, marmo, granito



- Verificare che l'area sia **ventilata** o con estrazione localizzata, identificando la presenza di silice nei materiali.
- Montare correttamente l'**aspirazione** o il sistema ad acqua sull'attrezzatura.
- Indossare tutti i **DPI** previsti.
- Segnalare e **delimitare l'area** di lavoro (se necessario).
- Verificare la tenuta dell'impianto di aspirazione o nebulizzazione.
- Evitare le lavorazioni a secco, **usando sempre aspirazione o acqua**.
- Lavorare a **bassa velocità** per limitare la dispersione di polveri.
- Non rimuovere mai i sistemi di controllo polveri.
- Mantenere una **postura corretta** e stabile.
- In caso di rottura di un filtro, **fermare immediatamente il lavoro**.
- Lasciare in funzione l'aspirazione ancora per alcuni minuti.
- Pulire l'area con **aspiratori con filtro HEPA** (no aria compressa o scope).
- Rimuovere i DPI in modo **ordinato e igienico**.
- Depositare gli indumenti da lavoro in contenitori chiusi.
- Lavarsi le mani e il viso con cura.

2. Sabbiatura (abrasione di superfici con sabbia o materiali contenenti quarzo).

Questa procedura si applica a tutte le operazioni di sabbiatura manuale o automatizzata su: superfici metalliche, murature, calcestruzzo, pietra, altri materiali duri contenenti silice.



- Verificare la **presenza di silice libera** nell'abrasivo e/o nel materiale trattato.
- Verificare l'efficienza del sistema di **aspirazione e filtrazione**.
- Controllare l'integrità e la pulizia dei DPI.
- Delimitare e segnalare l'area di sabbiatura (accesso vietato ai non addetti).
- Predisporre **ventilazione forzata** se si opera in ambienti chiusi.
- Utilizzare **esclusivamente abrasivi non contenenti silice libera** (è vietata la sabbiatura con sabbia quarzifera libera).
- Mantenere sempre attivo il sistema di aspirazione e ventilazione.
- Indossare e mantenere correttamente i DPI per tutta la durata dell'operazione.
- Evitare qualsiasi manovra che possa danneggiare i dispositivi di contenimento o dispersione.
- Controllare periodicamente la pressione e la direzione del getto.
- Disattivare l'impianto e mantenere in funzione la **depolverazione** ancora per 10–15 minuti.
- Rimuovere i DPI in **zona filtro o decontaminazione**, non sul posto di lavoro.
- Pulire le superfici con **aspiratori industriali con filtri HEPA**.
- Smaltire i residui e i rifiuti nel rispetto della normativa ambientale.
- Ispezionare e pulire gli impianti e i DPI.

3. Preparazione e utilizzo di malte cementizie e intonaci



I materiali utilizzati possono contenere silice cristallina (quarzo), in particolare: cemento e calce idraulica, sabbia silicea (uso frequente nei cantieri), premiscelati contenenti filler silicei.

Anche se non dichiarata in etichetta, la sabbia usata in edilizia può contenere fino al 95% di silice cristallina.

- Verificare la **scheda di sicurezza** dei materiali (cementi, sabbia, premiscelati).
- Predisporre l'**area ventilata** o con estrazione (soprattutto in ambienti chiusi).
- Delimitare l'area se vi è rischio di esposizione per altri lavoratori.
- Indossare i **DPI** previsti.
- **Evitare versamenti manuali** dall'alto: se inevitabile, eseguirli lentamente e da bassa altezza.
- **Aggiungere l'acqua prima dei materiali secchi** per limitare la dispersione di polveri.

- Se possibile, **utilizzare premiscelati già umidificati**.
- Non usare aria compressa per pulire superfici o attrezzi.
- Limitare le lavorazioni a secco (es. lisciature o levigature): preferire l'umidificazione.
- Pulire con **aspiratori industriali con filtri HEPA** o con panni umidi (no scope tradizionali).
- Evitare la formazione di polvere durante lo smaltimento dei sacchi vuoti.
- Togliere i DPI in apposita zona dedicata (non sul posto).
- Lavarsi con acqua e sapone.

4. Demolizioni manuali

Questa procedura si applica alle demolizioni eseguite manualmente con: mazze, martelli, scalpelli, picconi, martelli demolitori elettrici o pneumatici, attrezzature leggere portatili. I materiali tipici coinvolti sono calcestruzzo armato, intonaci, murature, mattoni, piastrelle → tutti potenzialmente contenenti silice cristallina.



- Verificare la **presenza di silice** nei materiali da demolire (tramite progetto, analisi o schede tecniche).
- Pianificare l'**uso di sistemi di umidificazione** (es. getti a bassa pressione, lancia manuale).
- Delimitare e **segnalare l'area di lavoro** (accesso vietato ai non addetti).
- Verificare che **tutti i DPI** siano in buono stato e indossati correttamente.
- Predisporre **ventilazione** se in ambiente chiuso.
- **Umidificare continuamente** le superfici da demolire per ridurre la polverosità.
- Evitare l'accumulo di polveri: rimuoverle gradualmente con **aspiratori HEPA** o umidificazione.
- Non utilizzare aria compressa per la pulizia.
- Interrompere il lavoro in caso di malfunzionamento dei sistemi di abbattimento polveri.
- Raccogliere i materiali demoliti in modo ordinato per evitare rilascio di polvere.
- Pulizia dell'area solo con **aspirazione** o **metodi umidi** (vietata la scopa o aria compressa).
- Rimuovere i DPI seguendo le corrette pratiche di decontaminazione.
- Smaltire eventuali tute monouso o residui secondo la normativa ambientale

5. Demolizioni meccaniche



Questa procedura si applica a: demolizioni strutturali o parziali di edifici civili, industriali, infrastrutture, utilizzo di macchine operatrici (escavatori, pale, frantumatori), frantumazione e movimentazione di materiali contenenti silice, come: calcestruzzo, mattoni, intonaci, malte, cemento armato, piastrelle e ceramiche.



- Analizzare i materiali da demolire e **verificare la presenza di silice** nei materiali (mattoni, malte, intonaci, ecc.).
- Definire il **piano di demolizione** con attenzione alle **fasi critiche** (es. frantumazione, abbattimenti parziali).
- Predisporre di Sistema di umidificazione/nebulizzazione permanente, di zone filtro/vestizione per DPI , segnalare e delimitare l'area
-
-
-
- Attivare e mantenere la **nebulizzazione** su tutte le aree polverose.
- Gli operatori in cabina devono restare **all'interno di cabine filtrate e sigillate**.
- Personale a terra: lavorare **sottovento** e indossare sempre i DPI.
- Vietare la permanenza di personale non addetto nell'area di abbattimento.
- Evitare accumuli di polveri: **asportare progressivamente i materiali**.
- Pulizia dei residui con **sistemi aspiranti con filtro HEPA** o **acqua** (vietato l'uso di aria compressa).
- Smaltimento dei materiali inumiditi per evitare il rilascio di polveri.
- Corretta **rimozione e decontaminazione dei DPI**.
- Lavaggio mani e viso prima di accedere a locali comuni.

6. Scavi e perforazioni in terreni rocciosi o sabbiosi



La procedura si applica a: cantieri edili, stradali, industriali e infrastrutturali, lavorazioni eseguite manuali o con attrezzature meccaniche: trapani a percussione o rotazione; martelli pneumatici o idraulici, escavatori, trivelle, frese da suolo. I materiali interessati sono in terreni sciolti o compatti, rocce, materiali di riporto, cemento, sabbie quarzifere Tutti potenzialmente contenenti silice cristallina (quarzo, tridimite, cristobalite).

Le attività interessate possono essere:

Scavo di trincee, pozzi, fondazioni;

Perforazioni di terreno o roccia (geognostiche, geotermiche, consolidamento, micropali);

Realizzazione di carotaggi, sondaggi e ancoraggi.

- Verifica geologica o geotecnica preliminare → identificare la **presenza di quarzo/silice** nei terreni/rocce.
- Pianificare le modalità di **irrigazione preventiva** del materiale da lavorare.
- Predisporre i DPI per tutti i lavoratori esposti.
- Delimitare e segnalare le aree di lavoro.
- Controllare il funzionamento dei sistemi di nebulizzazione e/o ventilazione.
- Attivare **sistemi di nebulizzazione o irrigazione continua** durante scavo e perforazione.
- Mantenere le cabine degli operatori **chiuse e filtrate**.
- Il personale a terra deve restare **sottovento** e sempre con DPI.
- Evitare lavorazioni a secco senza protezione.
- Interrompere i lavori in caso di visibilità compromessa o presenza di nubi di polvere.
- Rimuovere i materiali scavati con mezzi idonei evitando rilascio di polveri (es. bagnatura).
- Pulizia dell'area con **aspiratori industriali HEPA** o metodi umidi.
- Rimozione dei DPI solo in **zona filtro/decontaminazione**.
- Smaltimento residui e tute secondo le procedure ambientali.

7. Movimentazione e stoccaggio di materiali polverosi (es. sabbia silicea).



La procedura si applica alla gestione di materiali edili come: cemento, calce, sabbia silicea, premiscelati, intonaci secchi, malte, colle cementizie, massetti, prodotti sfusi o in sacchi, materiali demoliti contenenti calcestruzzo, mattoni, intonaci (per il deposito temporaneo)

Le attività interessate sono di:

carico, scarico, trasporto, travaso e stoccaggio di materiali da costruzione che contengono o possono generare polveri di silice.

- Verificare le **schede di sicurezza** dei materiali (cemento, premiscelati, ecc.).
- Predisporre una **zona delimitata** per lo stoccaggio dei materiali polverosi.
- Verificare l'efficienza dei sistemi di **aspirazione/ventilazione** (se in spazi chiusi).
- Mettere a disposizione i **DPI obbligatori**.
- Maneggiare i sacchi con **cura** evitando rotture e sollevamento rapido.
- Aprire i sacchi **lentamente e vicino al punto di utilizzo**, possibilmente con sistema di contenimento.
- Evitare travasi a secco da altezze elevate: **ridurre la distanza tra contenitore e tramoggia**.
- Per i materiali sfusi o rifiuti, **inumidire prima della movimentazione** con pale o escavatori.
- Evitare l'uso di **aria compressa per la pulizia** → usare sistemi aspiranti con filtri HEPA o panni umidi.
- Rimuovere eventuali residui di polveri con **aspiratori industriali dotati di filtri HEPA**.
- Smaltire i sacchi vuoti in contenitori chiusi per evitare dispersione.
- Togliere i DPI in **area filtro**, non sul posto di lavoro.
- Lavare mani e viso dopo l'attività.

ANALISI DEI RISCHI:

La quantificazione dei rischi è stata effettuata secondo un criterio riconducibile al tipo, di conseguenza, più probabile derivante dalla situazione esaminata.

LA SCALA DI GRAVITÀ DEL DANNO (a cui attribuiremo per convenzione condivisa un valore compreso fra 1 e 4) chiama in causa competenze di tipo sanitario e, come si evince dalla Figura 1, e fa riferimento alla reversibilità o meno del danno, distinguendo tra infortunio ed esposizione acuta o cronica.

SCALA DELL'ENTITÀ DEL DANNO (D)		
Valore	Livello	Definizione/Criteri
4	Gravissimo	<ul style="list-style-type: none"> • Infortunio o episodio di esposizione acuta con effetti letali o di invalidità totale • Esposizione cronica con effetti letali e/o totalmente invalidanti
3	Grave	<ul style="list-style-type: none"> • Infortunio o episodio di esposizione acuta con effetti di invalidità parziale • Esposizione cronica con effetti irreversibili e/o parzialmente invalidanti
2	Medio	<ul style="list-style-type: none"> • Infortunio o episodio di esposizione acuta con invalidità reversibile • Esposizione cronica con effetti reversibili
1	Lieve	<ul style="list-style-type: none"> • Infortunio o episodio di esposizione acuta con inabilità rapidamente reversibile • Esposizione cronica con effetti rapidamente reversibili

Figura 1

LA SCALA DELLE PROBABILITÀ (a cui attribuiremo per convenzione condivisa un valore compreso fra 1 e 4) fa riferimento all'esistenza di una correlazione tra l'esposizione al pericolo ed il danno ipotizzato; in secondo luogo, all'esistenza di dati statistici noti a livello di azienda o di comparto di attività. (Figura 2)

SCALA DELLE PROBABILITÀ (P)		
Valore	Livello	Definizioni/Criteri
4	Altamente probabile	<ul style="list-style-type: none"> • Esiste una correlazione diretta tra la mancanza rilevata ed il verificarsi del danno ipotizzato per i lavoratori • Si sono già verificati danni per la stessa mancanza rilevata nella stessa impresa, in imprese simili o in situazioni operative simili (consultare le fonti di dati su infortuni e malattie professionali dell'impresa, dell'USL, dell'INAIL dell'ISPESL, ecc.) • Il verificarsi del danno conseguente la mancanza rilevata non susciterebbe alcuno stupore nell'impresa
3	Probabile	<ul style="list-style-type: none"> • La mancanza rilevata può provocare un danno, anche se non in modo automatico o diretto • È noto qualche episodio in cui alla mancanza ha fatto seguito il danno • Il verificarsi del danno ipotizzato susciterebbe una moderata sorpresa nell'impresa
2	Poco probabile	<ul style="list-style-type: none"> • La mancanza rilevata può provocare un danno solo in circostanze sfortunate • Sono noti solo rarissimi episodi già verificatisi • Il verificarsi del danno ipotizzato susciterebbe grande sorpresa
1	Improbabile	<ul style="list-style-type: none"> • La mancanza rilevata può provocare un danno per la concomitanza di più eventi poco probabili indipendenti • Non sono noti episodi già verificatisi • Il verificarsi del danno susciterebbe incredulità

IL RISCHIO R può essere quantificato in ampiezza mediante il prodotto che relaziona i parametri che lo costituiscono, ovvero la probabilità di accadimento ed il danno che potenzialmente è in grado di arrecare:

$$R = P \times D$$

MATRICE DI VALUTAZIONE DEL RISCHIO $R = (f) P \times D$

probabilità	4	8	12	16
3	6	9	12	
2	4	6	8	
1	2	3	4	
			danno	

Figura 3

Il valutatore, nel processo di valutazione del rischio, tiene conto anche dei fattori correlati all'organizzazione, alle azioni delle persone in relazione all'organizzazione, allo stadio della lavorazione, delle fasi di vita di una macchina, di un impianto, della formazione, delle procedure di lavoro, della vigilanza, della manutenzione ecc.

In sintesi, tali fattori sono i seguenti:

- frequenza e modalità dell'esposizione, condizioni di utilizzo, ecc.;
- formazione e addestramento del personale coinvolto;
- adeguatezza della macchina/attrezzatura al compito lavorativo;
- ergonomia della posizione di lavoro durante la fase di espletamento della funzione;
- procedure e istruzioni di lavoro;
- organizzazione del lavoro, turni lavorativi, ecc.;
- definizione e chiarezza dei ruoli e delle responsabilità;
- adeguatezza al ruolo;
- consapevolezza del proprio ruolo e degli obiettivi aziendali;
- controllo e vigilanza sul comportamento dei lavoratori.

I rischi maggiori occupano le caselle in alto a destra (danno letale, probabilità elevata), quelli minori le posizioni più vicine all'origine degli assi (danno lieve, probabilità trascurabile).

Lavorazione	Esposizione Silice cristallina respirabile	Rischio		Misure preventive/protettive
		P X D =	R	
Taglio di materiali (calcestruzzo, mattoni, piastrelle)	Polveri da taglio	3 x 4=	12	Sistemi di aspirazione, utensili a umido, DPI (FFP3), rotazione operatori
Demolizione	Polveri da rottura materiali	3 x 4=	12	Nebulizzazione, DPI (FFP3), recinzioni, contenimento della polvere
Levigatura/smerigliatura	Polveri da abrasione	3 X 3=	9	Aspirazione localizzata, utensili a umido, DPI (FFP2 o FFP3)
Sabbiatura	Polveri aerodisperse fini	3 X 3=	9	Aspirazione localizzata, Nebulizzazione Utilizzo di abrasivi alternativi
Carico/scarico di materiali sfusi	Sollevamento polveri	3 X 3 =	9	Contenimento, pulizia regolare, ventilazione
Miscelazione secca di malte o cementi	Polveri da sacchi di cemento	3 X 3 =	9	Sistemi chiusi, DPI (FFP2), buona ventilazione
Pulizia di cantiere con aria compressa	Sollevamento polveri da superfici	3 x 4=	12	Evitare metodo, usare aspirazione, DPI (FFP3)
Scavo su rocce silicee	Polveri da frantumazione	3 x 4=	12	Cabine chiuse per mezzi, umidificazione, DPI, monitoraggio aria

PRESCRIZIONI

- I lavoratori devono essere formati sui rischi da **inquinanti aerodispersi**, sull'uso corretto dei **DPI** e sul funzionamento sicuro degli impianti.
- Addestramento obbligatorio sul **rischio chimico e cancerogeno** (Art. 229 del D.Lgs. 81/08).
- Obbligo uso Dispositivi protezione individuale
Maschera con **filtro antipolvere P2, P3**
Guanti resistenti agli alcali (es. nitrile).
Tuta a maniche lunghe antipolvere.
Occhiali o visiera.
Scarpe antinfortunistiche
- Inserimento dei lavoratori nel **registro degli esposti a cancerogeni** (Art. 243 D.Lgs. 81/08).





**PROCEDURE
RISCHIO CALDO ESTREMO**

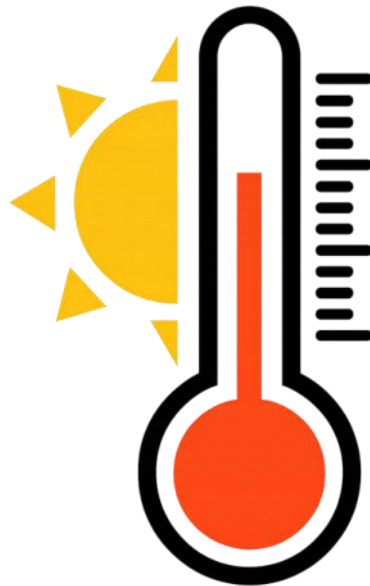



1.SCOPO E CAMPO DI APPLICAZIONE

Le seguenti misure sono finalizzate al contenimento e alla gestione dei rischi correlati all'esposizione a temperature elevate e alla radiazione solare, a tutela dei lavoratori impiegati in attività svolte in ambienti esterni (quali montaggio, smontaggio o trasformazione di ponteggi, costruzione o rifacimento di coperture, installazione di lattonerie o pannelli fotovoltaici, lavori stradali edili e, in generale, tutte le attività operative eseguite all'aperto) oppure in ambienti interni non adeguatamente isolati o climatizzati. In tali contesti, le condizioni microclimatiche possono essere significativamente influenzate dai fattori meteorologici esterni o da un'organizzazione spaziale non idonea al raggiungimento di condizioni di comfort termico.

La procedura si articola nei seguenti capitoli:

1. [CAMPO DI APPLICAZIONE](#)
2. [CONTESTO NORMATIVO](#)
3. [CONTENUTI](#)
4. [INFORMATIVA PER DATORI DI LAVORO](#)
5. [PROCEDURE DI PREVENZIONE EFFETTI DEL CALORE E DELLA RADIAZIONE SOLARE](#)
6. [INDIVIDUAZIONE DELLA PERSONA DESIGNATA A SOVRANITENERE AL PIANO DI SORVEGLIANZA PER LA PREVENZIONE DEGLI EFFETTI DA STRESS DA CALDO SUL LUOGO DI LAVORO](#)
7. [SINTOMI DELLE PATOLOGIE DOVUTE AL CALDO E MODALITA' DI INTERVENTO](#)
8. [FORMAZIONE DEL PERSONALE](#)
9. [STRUMENTI DI AUSILIO ALLA VALUTAZIONE DEL RISCHIO](#)
10. [MISURE DA ADOTTARE](#)

Allegati

- 01 – Locandina colpi di calore;
- 02 – Ordinanza FVG n. n 1/2022/SAL del 02/07/2025
- 03 – Linee di indirizzo per la protezione dei lavoratori dagli effetti del calore della radiazione solare, Conferenza delle Regioni e Province autonome 25/69/CR6bis/C7 del 19/06/2025

2.CONTESTO NORMATIVO

Dlgs 81/08 s.m.i., art. 28

Linee guida INAIL, Conferenza delle Regioni e delle Province Autonome

Ordinanze Nazionali e Regionali

Ordinanza emanata dalla regione Friuli Venezia Giulia n 1/2022/SAL del 02/07/2025

3.CONTENUTI

La procedura di seguito riportata è stata elaborata al fine di ottemperare più agevolmente gli obblighi previsti dall'Ordinanza n. 1/2022 SAL del 02.07.2025.

La procedura pertanto è uno strumento operativo che permette di pianificare le varie azioni che i soggetti coinvolti devono espletare per ottemperare ai disposti normativi afferenti alla sua figura.

4. INFORMATIVA PER DATORI DI LAVORO

L'aumento della temperatura ambiente media, previsto a causa dei cambiamenti climatici, può avere un impatto significativo sui luoghi di lavoro.

Lavorare in condizioni di calore estremo comporta un aumentato rischio di patologie da calore e può accrescere il rischio di infortuni dovuti alla stanchezza, alla mancanza di concentrazione ed incidere sui livelli di produttività.

Le temperature più elevate possono avere un impatto su alcuni materiali e attrezzature, o su sostanze chimiche presenti nell'ambiente di lavoro.

Tutti i lavoratori hanno diritto ad un ambiente di lavoro in cui i rischi per la salute e sicurezza siano adeguatamente controllati e il microclima e la radiazione solare rientrano fra questi.

Il datore di lavoro è tenuto alla gestione di questo rischio attraverso il consolidato processo che inizia con la valutazione dei rischi, passa per la individuazione delle misure di prevenzione e aspira al miglioramento continuo attraverso il controllo della efficacia, tenendo conto in particolare delle persone maggiormente suscettibili.

Si fa presente che il rischio:

- **RADIAZIONE SOLARE** è presente solo negli **AMBIENTI OUTDOOR**,
- **CALORE** può essere presente anche negli **AMBIENTI INDOOR**
(se non siano opportunamente isolati e climatizzati e le condizioni termiche siano influenzate dalle condizioni meteorologiche esterne o presentino un layout non favorevole al raggiungimento di una situazione di comfort)

Si precisa comunque che negli ambienti non vincolati, cioè dove non sono presenti vincoli dovuti al processo produttivo che impediscono di raggiungere condizioni microclimatiche favorevoli l'obiettivo dovrebbe sempre essere il comfort.



Ambiente outdoor



Esempio di ambiente indoor fortemente influenzato dalle condizioni meteorologiche esterne



5. PROCEDURE DI PREVENZIONE EFFETTI DEL CALORE E DELLA RADIAZIONE SOLARE

- **ORGANIZZAZIONE DEL LAVORO:** limitare, alternare con altre attività (ove fosse possibile) o evitare il lavoro nelle ore più calde della giornata (con indicazione anche delle ordinanze regionali e ministeriali) soprattutto per i lavoratori outdoor qualora, nonostante l'adozione di specifiche misure di prevenzione, lo stress da calore comporti rischi rilevanti per la salute del lavoratore; es. limitazione dei tempi di esposizione mediante rotazione del personale, svolgimento delle attività più faticose negli orari più freschi, cambio orari attività...
- **ACCLIMATAMENTO:** deve essere sempre preso in considerazione nel definire specifiche procedure aziendali, sia per i nuovi assunti che a seguito di interruzioni dell'attività lavorativa
Favorire l'acclimatamento quando esiste uno sbalzo termico fra ambienti diversi, ad esempio utilizzando ambienti di passaggio con condizioni termiche intermedie.
- **ABBIGLIAMENTO:** idoneo, comodo, di fibre naturali e con colori chiari
- **CORRETTE IDRATAZIONE ED ALIMENTAZIONE** sia durante l'attività lavorativa che in previsione di condizioni termiche complesse, tenendo anche conto di eventuali esigenze religiose
- **DISPONIBILITÀ DI ACQUA FRESCA SUL POSTO DI LAVORO:** Rendere disponibile acqua potabile da bere e acqua per rinfrescarsi.
- **INFORMAZIONE E FORMAZIONE** ai lavoratori sugli effetti sulla salute dello stress da caldo e dell'esposizione alla radiazione solare, sulle misure di tutela dei rischi specifici e sull'attuazione delle procedure di emergenza, da effettuarsi in una lingua che i lavoratori comprendono
- **SORVEGLIANZA SANITARIA:** Qualora il processo di valutazione del rischio evidenzi un'esposizione ai rischi microclima caldo o esposizione solare, deve essere predisposta la sorveglianza sanitaria per verificare la presenza di fattori di rischio, costituzionali o acquisiti.
- **PAUSE LAVORATIVE:** Prevedere pause da effettuarsi in luoghi confortevoli in luoghi confortevoli ombreggiati/freschi il più possibile vicino al luogo di lavoro;
- **DESIGNAZIONE ADDETTO:** Designare una persona che sovrintenda al piano di sorveglianza per la prevenzione degli effetti del caldo e della radiazione solare
- **LAVORO IN SOLITARIO:** Evitare di lavorare in solitario
- **ISOLAMENTO MACCHINE E SUPERFICI** ove possibile superfici calde o coprirle con materiale a bassa emissività macchinari o impianti che generano calore separandoli, ove possibile dai lavoratori
- **VEICOLI:** Utilizzare veicoli climatizzati;

6. INDIVIDUAZIONE DELLA PERSONA DESIGNATA A SOVRANTENERE AL PIANO DI SORVEGLIANZA PER LA PREVENZIONE DEGLI EFFETTI DA STRESS DA CALDO SUL LUOGO DI LAVORO

Il datore di lavoro individua nel preposto di cantiere la persona a cui spetta il compito, avendo ricevuto adeguata formazione, di sorvegliare e attuare le misure di tutela specifiche in caso di insorgenza delle condizioni da stress termico.



7. SINTOMI DELLE PATOLOGIE DOVUTE AL CALDO E MODALITA' DI INTERVENTO

Colpo di calore

Descrizione:

Il colpo di calore è la più grave patologia da stress termico e costituisce un'emergenza medica. Si distinguono due forme principali:

- Classico (non da sforzo): tipico di bambini, anziani e soggetti fragili, con sudorazione assente o ridotta.
- Da sforzo: legato ad attività fisica intensa, con sudorazione presente ma inefficace.

Si verifica quando l'organismo non riesce più a regolare la temperatura corporea, che può superare i 40 °C in pochi minuti. Senza un intervento medico tempestivo, può provocare danni permanenti o morte.

Sintomi:

- Capogiri o svenimenti, mal di testa, ronzio alle orecchie, crampi muscolari, nausea
- Confusione, agitazione, alterazione dello stato mentale, linguaggio indistinto, comportamento irrazionale;
- perdita totale o parziale di coscienza (coma);
- pelle calda e secca o sudorazione abbondante;
- convulsioni;
- temperatura corporea molto elevata;
- decesso in caso di ritardo nel trattamento.

Cosa fare:

- Adottare le seguenti misure per trattare un lavoratore con colpo di calore:
- chiamare un incaricato di primo soccorso e valutare se chiamare il 118
- rimanere con il lavoratore fino all'arrivo dei servizi medici di pronto soccorso;
- spostare il lavoratore in una zona ombreggiata e fresca e togliere gli indumenti esterni;
- raffreddare rapidamente il lavoratore con panni bagnati di acqua fredda, facendo circolare l'aria intorno al lavoratore. Non forzare la persona a bere liquidi.

Esaurimento da calore:

Descrizione:

L'esaurimento da calore è una condizione causata da una marcata perdita di liquidi e sali minerali tramite sudorazione intensa.

Se non adeguatamente trattato, può evolvere in colpo di calore. Colpisce con maggiore frequenza soggetti esposti a prolungati sforzi fisici in ambienti caldi e umidi, soprattutto in assenza di adeguata idratazione.

Sintomi:

- mal di testa;
- nausea;
- capogiri;
- debolezza;
- disturbi visivi;
- irritabilità;
- sete intensa;
- sudorazione elevata;
- formicolio e intorpidimento delle estremità dopo l'esposizione a un ambiente caldo;
- crampi muscolari;
- respiro corto;



- palpitazioni;
- elevata temperatura corporea;
- produzione di urina diminuita;
- pelle pallida, fredda e umida.

Cosa fare:

- consultare un medico. Portare il lavoratore in una clinica o al pronto soccorso per una valutazione e un trattamento medico;
- chiamare il 118 se l'assistenza medica non è disponibile;
- non lasciare il lavoratore da solo. Chiedere a qualcuno di restare fino all'arrivo dei soccorsi;
- allontanare il lavoratore dalla zona calda e incoraggiarlo a bere frequenti sorsi di acqua fresca;
- eliminare i capi di abbigliamento non necessari, tra cui scarpe e calzini;
- raffreddare il lavoratore con impacchi freddi o chiedergli di bagnare la testa, il viso e il collo con acqua fredda.

Crampi da calore

Descrizione:

I crampi da calore sono spasmi muscolari dolorosi causati dalla perdita di sali e liquidi tramite sudorazione intensa, tipica durante attività fisiche faticose.

Possono comparire isolatamente o insieme ad altri disturbi da stress termico, e rappresentano un possibile segnale di esaurimento da calore.

È fondamentale spostarsi in un ambiente più fresco e reidratarsi adeguatamente per ristabilire l'equilibrio elettrolitico.

Sintomi:

I sintomi comprendono crampi muscolari, dolore o spasmi nell'addome, nelle braccia o nelle gambe.

Cosa fare:

- bere acqua e fare uno spuntino o assumere una bevanda che integri carboidrati ed elettroliti (come le bevande sportive) ogni 15-20 minuti;
- Rivolgersi a un medico se il lavoratore:
 - soffre di problemi cardiaci;
 - segue una dieta iposodica;
 - ha crampi che non si attenuano entro un'ora.

Eruzione cutanea da calore

Descrizione:

Le eruzioni cutanee da calore (sudamina o miliaria) sono irritazioni della pelle caratterizzate da piccole macchie rosse pruriginose, causate dall'ostruzione dei dotti sudoripari in condizioni di caldo e umidità elevati. Sono provocate dalla sudorazione eccessiva e dalla conseguente infiammazione cutanea.

Sintomi:

I principali sono:

- chiazze di brufoli rossi o piccole vescicole.
- Di solito compaiono sul viso, sul collo, nella parte superiore del torace, all'inguine, sulle cosce, sotto il seno e nell'incavo dei gomiti.

Cosa fare:

- lavorare in un ambiente più fresco e meno umido, se possibile;
- mantenere asciutta l'area interessata da eruzione cutanea;
- applicare talco per un maggiore comfort;



In generale per le lavorazioni effettuate all'aperto è necessario prevenire anche gli effetti dell'esposizione alla radiazione solare. Tra quelle a breve termine a carico della cute ricordiamo: L'eritema solare, dermatiti, fotodermatosi, fotocongiuntiviti.

8. FORMAZIONE DEL PERSONALE

Il personale preposto ed operativo è stato debitamente formato ed informato, con opportune evidenze, al fine di renderlo opportunamente edotto e sensibilizzato in correlazione al presente rischio (verbale di formazione colpo di calore del 20.06.25) ed alle relative attività di prevenzione e mitigazione da attuarsi.



9. STRUMENTI DI AUSILIO ALLA VALUTAZIONE DEL RISCHIO

Gli strumenti di supporto alla valutazione del rischio di tipo previsionale possono essere:

- **l'indice HI** (L'indice di calore, o Heat Index) utilizzato per comunicare alla popolazione condizioni in cui è necessario adottare misure di prevenzione.

E' riportato anche dai siti che diffondono le previsioni del tempo.

Tale indice non tiene conto di fattori quali l'intensità dell'attività svolta:

- l'abbigliamento indossato
- presenza di DPI

Pertanto la valutazione del rischio andrà svolta con indici che tengano conto di maggiori fattori

- **il portale Worklimate** che ospita una piattaforma previsionale di allerta a 3 giorni, per un primo screening dei rischi legati allo stress da caldo dei lavoratori sul territorio nazionale.

Le valutazioni sono fornite per un LAVORATORE:

- 1.SANO (in assenza di condizioni individuali di suscettibilità termiche)
- 2.NON ACCLIMATATO AL CALDO
- 3.SENZA DISPOSITIVI DI PROTEZIONE INDIVIDUALE (o che comunque indossi un abbigliamento che non determini un ulteriore aumento del rischio).

Tali strumenti sono prevalentemente utilizzabili per gli ambienti outdoor ma possono essere utili per tutti quegli ambienti che risentono delle condizioni meteo esterne.

- Sulle condizioni meteorologiche esterne, le aziende possono quindi fare riferimento agli strumenti di identificazione che includono l'utilizzo della piattaforma previsionali di allerta caldo specifiche per i lavoratori, WORKLIMATE, (INAIL-CNR), resa disponibile in tempo reale sul sito web www.worklimate.it in cui sono riportate le mappe nazionali di previsione del rischio di esposizione occupazionale al caldo, proprio al fine di contenere il rischio al quale sono esposti i lavoratori;
- **E' necessario CONSULTARE IL SITO, SEGUENDO LE INDICAZIONI DESCRITTE SPECIFICAMENTE.**

Le indicazioni riguardano i lavoratori ESPOSTI al sole e all'ombra, che conducono un'attività intensa o moderata con una legenda di rischio, indicante le informazioni in base al livello da nessuno ad alto.

- A. CONSULTAZIONE ESPOSIZIONE ZONE RISCHIO GENERALI**
- B. CONSULTAZIONE ESPOSIZIONE SPECIFICA**

A. CONSULTAZIONE ESPOSIZIONE ZONE RISCHIO GENERALI

- Facendo riferimento al <https://www.workclimate.it/scelta-mappa/sole-attivita-fisica-alta/>
- Cliccando, si possono consultare le previsioni delle esposizioni con l'individuazione delle zone di rischio, suddivise in 4 categorie: da nessuno ad alto, (da colore verde a colore rosso) differenziate tra esposizione al sole o all'ombra.

Esempio

3 luglio 2025- esposizione al sole

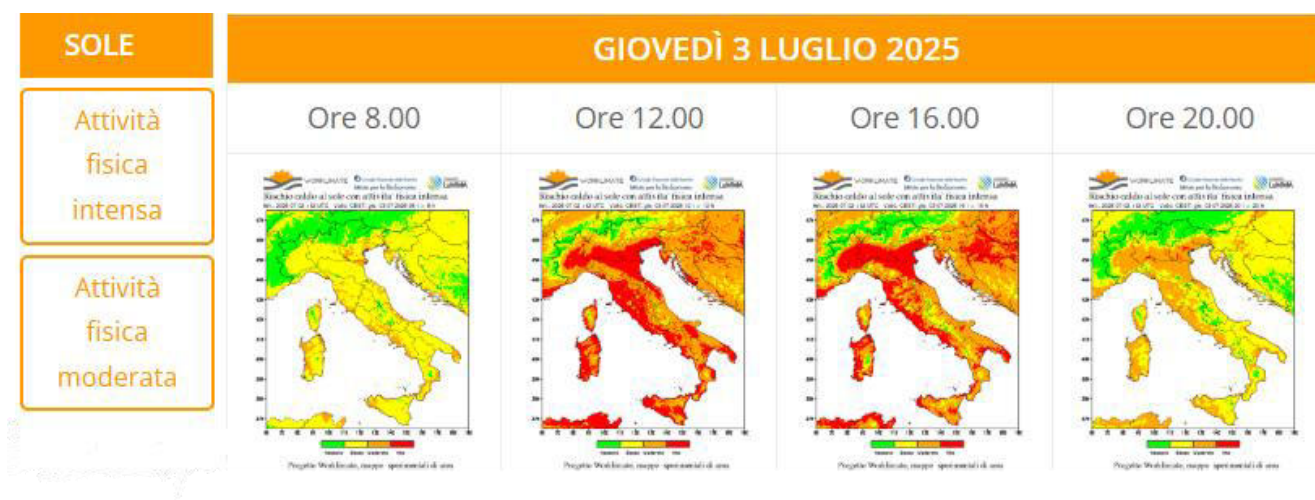

3 luglio 2025- esposizione all'ombra



Legenda di rischio di riferimento:

NESSUNO

Mantieni il ritmo di lavoro abituale e le normali procedure di idratazione.
Altre Informazioni

BASSO

Poni maggiore attenzione all'idratazione e pianifica brevi pause.
Altre Informazioni

MODERATO

Sorseggia acqua frequentemente e aumenta il numero di pause in luoghi freschi.
Altre Informazioni

ALTO

Bevi spesso, anche poco più di 1 L/h e programma pause frequenti in luoghi ombreggiati o aree condizionate.
Altre Informazioni

LEGENDA RISCHIO

NESSUNO +

BASSO +

MODERATO +

ALTO +

B. CONSULTAZIONE ESPOSIZIONE SPECIFICA

- Inoltre consultando l'applicazione <https://app.workclimate.it/ordinanza-caldo-lavoro> vi è la possibilità di una previsione del rischio caldo prodotta da un sistema sperimentale automatico di un modello meteorologico affetto da intrinseca incertezza, quindi variabile con le caratteristiche del territorio, in cui le previsioni vanno pertanto considerate come uno strumento di supporto alle decisioni ad integrazione degli strumenti già esistenti e dell'osservazione meteo-climatica fatta direttamente sul luogo di lavoro.
- Si può inserire il comune*(con possibilità di individuazione di coordinate) su cui avere la previsione a 3 giorni del rischio caldo per un lavoratore sano (senza condizioni individuali di suscettibilità termiche), non acclimatato al caldo, esposto al sole alle ore 12:00 e impegnato in un'attività fisica intensa. (vedi sotto ESEMPIO)

Rileva le tue coordinate

UDINE

Cerca

Giovedì, 03 luglio 2025 Livello di rischio: Alto	Bevi spesso, anche poco più di 1 L/h e programma pause frequenti in luoghi ombreggiati o aree condizionate. Leggi dettagli ▼
Venerdì, 04 luglio 2025 Livello di rischio: Alto	Bevi spesso, anche poco più di 1 L/h e programma pause frequenti in luoghi ombreggiati o aree condizionate. Leggi dettagli ▼
Sabato, 05 luglio 2025 Livello di rischio: Alto	Bevi spesso, anche poco più di 1 L/h e programma pause frequenti in luoghi ombreggiati o aree condizionate. Leggi dettagli ▼

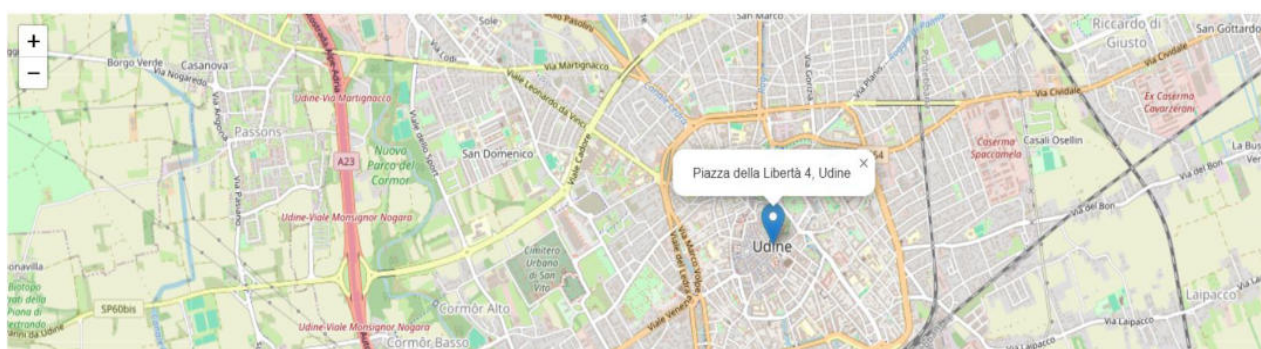

Sulla base dei risultati di livello di rischio, vengono elencate le descrizioni ed i dettagli per far fronte all'emergenza caldo.



10. MISURE DA ADOTTARE

AMBIENTI OUTDOOR

Negli ambienti outdoor è impossibile attuare modifiche dei parametri fisici ambientali che caratterizzano l'esposizione. In ragione della valutazione del rischio "microclima", debbono essere, pertanto, predisposte opportune misure di prevenzione che permettano di ridurre al minimo i rischi connessi alle ondate di calore che possono incidere negativamente sullo svolgimento dell'attività lavorativa, provocando importanti conseguenze sulla salute, malesseri o anche infortuni.

Le misure possono prevedere:

- individuazione e formazione di un responsabile per la sorveglianza delle condizioni meteorologiche (attraverso la consultazione di siti dedicati) per attuare le misure di prevenzione individuate dal datore di lavoro;
- *rendere disponibile sui luoghi di lavoro un termometro ed un igrometro;*
- evitare il più possibile l'esposizione diretta alla radiazione solare utilizzando tettoie, anche mobili, che possano permettere di lavorare all'ombra;
- evitare il più possibile le lavorazioni durante le ore di maggior caldo, anticipando, ad esempio inizio dell'orario di lavoro alla mattina presto e prolungandolo nelle ore serali; se possibile destinare alle lavorazioni al coperto le ore centrali della giornata;
- se non sono necessari particolari DPI, fornire al lavoratore copricapo a falda larga ed indumenti leggeri e traspiranti; sconsigliati cappello con visiera (non protegge collo e nuca) e indumenti a maniche corte o pantaloni corti;

AMBIENTI INDOOR

Il rischio di stress termico sul luogo di lavoro può essere ridotto attraverso misure tecniche e organizzative e istituendo un piano d'azione per il calore.

Iniziare con misure collettive e, se necessario, integrarle con misure individuali, ad esempio per affrontare rischi aggiuntivi per i lavoratori vulnerabili, nonché adozione di misure organizzative quali ad esempio, modifiche alle attività o agli orari per ridurre lo stress da calore.

Nell'ambito della valutazione del rischio dovrebbero essere anche inclusi i rischi connessi all'uso di indumenti protettivi contro le radiazioni UV o DPI.

Le misure tecniche dovrebbero prevedere controlli tecnici, che potrebbero includere, a titolo esemplificativo e non esaustivo:

- adattamento dei processi di lavoro, ad esempio riducendo il rilascio di calore;
- utilizzo di schermature o barriere riflettenti o termoassorbenti;
- isolare o racchiudere processi, macchinari o impianti che generano calore (o separarli dai lavoratori);
- fornitura di veicoli con cabine chiuse climatizzate (ad esempio su trattori, camion, caricatori, gru);
- ridurre l'umidità, evitare pavimenti bagnati, eliminare bagni di acqua calda aperti, scarichi e vapore;
- rimozione dell'aria riscaldata o del vapore dai processi caldi utilizzando la ventilazione di scarico locale;
- utilizzo di apparecchiature o processi automatizzati per accedere a luoghi caldi, ad esempio



- utilizzando un drone per ispezionare un terreno di fuoco;
- *monitoraggio della temperatura;*
 - fornire ombra per ridurre il calore radiante del sole, ombreggiando i lavoratori dalla luce solare diretta con tende o utilizzando pellicole riflettenti sulle finestre;
 - utilizzo di superfici non riflettenti per evitare la riflessione UV nell'area di lavoro;
 - fornire aria di raffreddamento o condizionamento dell'aria e adeguata ventilazione, deumidificazione;
 - fornire aree climatizzate, ombreggiate o di pausa fresca il più vicino possibile al cantiere;
 - fornendo ventilatori, come quelli da scrivania, a piedistallo o a soffitto.

Una volta verificata la temperatura percepita tramite sito Worklimate o applicando la formula di riferimento sul sito dell'Inail il preposto provvederà ad autorizzare le lavorazioni o meno nel periodo di riferimento. Si riporta qui di seguito tabella di riepilogo che andrà compilata di volta in volta.



n.	Data	Tipologia di lavoro		Rischio evidenziato WORKKLIMATE				Temperatura e umidità rilevata		Lavoro Consentito	
				NESSUNO	BASSO	MODERATO	ALTO	T	RH	Si	No
01		Interno	Esterno	NESSUNO	BASSO	MODERATO	ALTO	T	RH	Si	No
02		Interno	Esterno	NESSUNO	BASSO	MODERATO	ALTO	T	RH	Si	No
03		Interno	Esterno	NESSUNO	BASSO	MODERATO	ALTO	T	RH	Si	No
04		Interno	Esterno	NESSUNO	BASSO	MODERATO	ALTO	T	RH	Si	No
05		Interno	Esterno	NESSUNO	BASSO	MODERATO	ALTO	T	RH	Si	No
06		Interno	Esterno	NESSUNO	BASSO	MODERATO	ALTO	T	RH	Si	No
07		Interno	Esterno	NESSUNO	BASSO	MODERATO	ALTO	T	RH	Si	No
08		Interno	Esterno	NESSUNO	BASSO	MODERATO	ALTO	T	RH	Si	No
09		Interno	Esterno	NESSUNO	BASSO	MODERATO	ALTO	T	RH	Si	No
10		Interno	Esterno	NESSUNO	BASSO	MODERATO	ALTO	T	RH	Si	No
11		Interno	Esterno	NESSUNO	BASSO	MODERATO	ALTO	T	RH	Si	No
12		Interno	Esterno	NESSUNO	BASSO	MODERATO	ALTO	T	RH	Si	No
13		Interno	Esterno	NESSUNO	BASSO	MODERATO	ALTO	T	RH	Si	No
14		Interno	Esterno	NESSUNO	BASSO	MODERATO	ALTO	T	RH	Si	No
15		Interno	Esterno	NESSUNO	BASSO	MODERATO	ALTO	T	RH	Si	No
16		Interno	Esterno	NESSUNO	BASSO	MODERATO	ALTO	T	RH	Si	No
17		Interno	Esterno	NESSUNO	BASSO	MODERATO	ALTO	T	RH	Si	No
18		Interno	Esterno	NESSUNO	BASSO	MODERATO	ALTO	T	RH	Si	No
19		Interno	Esterno	NESSUNO	BASSO	MODERATO	ALTO	T	RH	Si	No
20		Interno	Esterno	NESSUNO	BASSO	MODERATO	ALTO	T	RH	Si	No
21		Interno	Esterno	NESSUNO	BASSO	MODERATO	ALTO	T	RH	Si	No
22		Interno	Esterno	NESSUNO	BASSO	MODERATO	ALTO	T	RH	Si	No
23		Interno	Esterno	NESSUNO	BASSO	MODERATO	ALTO	T	RH	Si	No
24		Interno	Esterno	NESSUNO	BASSO	MODERATO	ALTO	T	RH	Si	No



25		Interno	Esterno	NESSUNO	BASSO	MODERATO	ALTO	T	RH	Si	No
26		Interno	Esterno	NESSUNO	BASSO	MODERATO	ALTO	T	RH	Si	No
27		Interno	Esterno	NESSUNO	BASSO	MODERATO	ALTO	T	RH	Si	No
28		Interno	Esterno	NESSUNO	BASSO	MODERATO	ALTO	T	RH	Si	No
29		Interno	Esterno	NESSUNO	BASSO	MODERATO	ALTO	T	RH	Si	No
30		Interno	Esterno	NESSUNO	BASSO	MODERATO	ALTO	T	RH	Si	No
31		Interno	Esterno	NESSUNO	BASSO	MODERATO	ALTO	T	RH	Si	No
32		Interno	Esterno	NESSUNO	BASSO	MODERATO	ALTO	T	RH	Si	No
33		Interno	Esterno	NESSUNO	BASSO	MODERATO	ALTO	T	RH	Si	No
34		Interno	Esterno	NESSUNO	BASSO	MODERATO	ALTO	T	RH	Si	No
35		Interno	Esterno	NESSUNO	BASSO	MODERATO	ALTO	T	RH	Si	No
36		Interno	Esterno	NESSUNO	BASSO	MODERATO	ALTO	T	RH	Si	No
37		Interno	Esterno	NESSUNO	BASSO	MODERATO	ALTO	T	RH	Si	No
38		Interno	Esterno	NESSUNO	BASSO	MODERATO	ALTO	T	RH	Si	No
39		Interno	Esterno	NESSUNO	BASSO	MODERATO	ALTO	T	RH	Si	No
40		Interno	Esterno	NESSUNO	BASSO	MODERATO	ALTO	T	RH	Si	No
41		Interno	Esterno	NESSUNO	BASSO	MODERATO	ALTO	T	RH	Si	No
42		Interno	Esterno	NESSUNO	BASSO	MODERATO	ALTO	T	RH	Si	No
43		Interno	Esterno	NESSUNO	BASSO	MODERATO	ALTO	T	RH	Si	No
44		Interno	Esterno	NESSUNO	BASSO	MODERATO	ALTO	T	RH	Si	No
45		Interno	Esterno	NESSUNO	BASSO	MODERATO	ALTO	T	RH	Si	No
46		Interno	Esterno	NESSUNO	BASSO	MODERATO	ALTO	T	RH	Si	No
47		Interno	Esterno	NESSUNO	BASSO	MODERATO	ALTO	T	RH	Si	No
48		Interno	Esterno	NESSUNO	BASSO	MODERATO	ALTO	T	RH	Si	No
49		Interno	Esterno	NESSUNO	BASSO	MODERATO	ALTO	T	RH	Si	No
50		Interno	Esterno	NESSUNO	BASSO	MODERATO	ALTO	T	RH	Si	No



<i>Indice delle revisioni della procedura in edizione 1</i>		
Rev.	Data	Descrizione Modifica
0	03.07.2025	Prima emissione
1		
2		
3		
4		
5		
Firma		



ALLEGATO 1

E' VIETATO



il lavoro in condizioni di esposizione prolungata al sole, dalle ore 12:30 alle ore 16:00, con efficacia dal 3 luglio 2025 e fino al 15 settembre 2025 nelle aree o zone interessate dallo svolgimento di attività lavorativa nel settore agricolo e florovivaistico, nonché nei cantieri edili e stradali e nelle cave qualora sul sito

<https://app.workclimate.it/ordinanza-caldo-lavoro>

vi sia un'indicazione di rischio ALTO

E' RACCOMANDATO

in tutte le lavorazioni all'aperto e nelle lavorazioni che avvengono in ambienti chiusi non climatizzati, ove le condizioni termiche siano influenzate dalle condizioni meteorologiche esterne, è raccomandato il rispetto delle «Linee di indirizzo per la protezione dei lavoratori dal calore e dalla radiazione solare.



E' OPPORTUNO



fermare le lavorazioni quando la temperatura percepita (HI o indice di calore, o Heat Index) è superiore a 35°C, ad esempio, in estate con una temperatura dell'aria di 35° ed un'umidità del 60%, la Temperatura Percepita è di circa 45°C



ALLEGATO 2

ORDINANZA N. 1/2022/SAL
DIREZIONE CENTRALE SALUTE, POLITICHE SOCIALI E DISABILITA'
Ordinanza contingibile e urgente per motivi di igiene e sanità pubblica
ATTIVITA' LAVORATIVA NEL SETTORE AGRICOLO E FLOROVIVAISTICO, NEI CANTIERI
EDILI E STRADALI E NELLE CAVE
IN CONDIZIONI DI ESPOSIZIONE PROLUNGATA AL SOLE

IL PRESIDENTE DELLA GIUNTA REGIONALE

Visto l'articolo 32 della Costituzione;

Visto l'art 32 della legge 23 dicembre 1978, n 833 (Istituzione del servizio sanitario nazionale) che consente al Presidente della Giunta regionale di emettere ordinanze di carattere contingibile e urgente in materia di igiene e sanità pubblica, con efficacia estesa all'intero territorio regionale o a parte di esso;

Visto l'articolo 117, comma 1, del d.lgs. 31 marzo 1998, n. 112 "interventi di urgenza in materia di tutela della salute";

Visto l'art 650 del Codice penale;

Visto il d.lgs. n. 81 del 9 aprile 2008 Attuazione dell'articolo 1 della legge 3 agosto 2007, n. 123, in materia di tutela della salute e della sicurezza nei luoghi di lavoro;

Considerato che le ondate di calore della presente stagione rendono rischioso lo svolgimento dell'attività lavorativa, soprattutto nei settori per i quali il lavoro viene svolto prevalentemente in ambiente esterno, con esposizione diretta alla radiazione solare;

Appurato che le summenzionate condizioni climatiche, e segnatamente l'elevata temperatura dell'aria, l'umidità e la prolungata esposizione al sole, rappresentano un pericolo per la salute dei lavoratori esposti alle radiazioni solari e a rischio, quindi, di stress termico e colpi di calore con esiti anche letali;

Considerate le «Linee di indirizzo per la protezione dei lavoratori dal calore e dalla radiazione solare», approvate nella seduta del 19 giugno 2025 dalla Conferenza delle Regioni e Province Autonome, rappresentanti una sintesi dei vari documenti emanati dalle Regioni e PPA e caratterizzanti il percorso che porta alla realizzazione di condizioni di lavoro salubri e sicure in relazione al rischio costituito dalle alte temperature e dalla radiazione solare,

Ritenuto che l'applicazione delle linee di indirizzo succitate in tutte le lavorazioni all'aperto e nelle lavorazioni che avvengono in ambienti chiusi non climatizzati, ove le condizioni termiche siano influenzate dalle condizioni meteorologiche esterne, garantisce un'adeguata tutela della salute e sicurezza dei lavoratori;

Visto che l'INAIL, nell'ambito del progetto Worklimate (INAIL-CNR), ha reso disponibile in tempo reale sul sito web www.worklimate.it le mappe nazionali di previsione del rischio di esposizione occupazionale al caldo, proprio al fine di contenere il rischio al quale sono esposti i lavoratori;

Considerato il Piano Mirato di Prevenzione "Sorveglianza sanitaria degli addetti all'agricoltura, con particolare riferimento allo stress termico" adottato con D.G.R. n. 2023 del 30 dicembre 2021 dalla Regione nell'ambito del Piano Regionale della Prevenzione 2021 – 2025;

Ritenuta la necessità, per tutte le aree o zone del territorio della Regione Friuli Venezia Giulia interessate dallo svolgimento di attività lavorativa nei settori agricolo e florovivaistico, nei cantieri edili e stradali e nelle cave, in condizioni di esposizione prolungata al sole, di emanare un provvedimento a tutela della salute e igiene pubblica finalizzato a ridurre l'impatto dello stress termico ambientale sulla salute e, quindi, i rischi cui è esposto il relativo personale, evitando così conseguenze gravemente pregiudizievoli;

Ritenuta inoltre la necessità, per tutte le aree o zone del territorio interessate dallo svolgimento di attività lavorativa nei settori agricolo e florovivaistico, nonché nei cantieri edili e stradali e nelle cave, con esposizione prolungata al sole, di disporre, dal 3 luglio 2025 e fino al 15 settembre 2025, salvo modifica dei termini, il divieto lavorativo tra le ore 12:30 e le ore 16:00, limitatamente ai soli giorni in cui la mappa del rischio indicata sul sito internet <https://www.worklimate.it/scelta-mappa/sole-attivita-fisica-alta/> riferita a: «lavoratori esposti al sole» con «attività fisica intensa» ore 12:00 segnali un livello di rischio «ALTO» e più specificatamente sul sito <https://app.worklimate.it/ordinanza-caldo-lavoro> ;

Dato atto che sussistono le condizioni e i presupposti di cui al citato articolo 32 della legge 23 dicembre 1978, n 833, per l'adozione di un'ordinanza in materia di igiene e sanità pubblica;

Dato atto che le interruzioni dell'attività lavorativa derivanti possono configurare la fattispecie di cui all'art. 121 c. 6 del d.lgs. 36/2023, con eventualità, laddove possibile, di rinegoziazione dei termini concordati per l'adempimento, nonché l'esclusione di applicabilità di penali e risoluzione contrattuale;

Nelle more dell'emanazione da parte del Governo del protocollo condiviso per l'adozione delle misure di contenimento dei rischi lavorativi legate alle emergenze climatiche negli ambienti di lavoro;

per i motivi di ordine sanitario rappresentati in premessa,

ORDINA

1. è vietato il lavoro in condizioni di esposizione prolungata al sole, dalle ore 12:30 alle ore 16:00, con efficacia dal 3 luglio 2025 e fino al 15 settembre 2025, sull'intero territorio regionale nelle aree o zone interessate dallo svolgimento di attività lavorativa nel settore agricolo e florovivaistico, nonché nei cantieri edili e stradali e nelle cave, qualora, nonostante l'adozione di specifiche misure di prevenzione, come previste dalle «Linee di indirizzo per la protezione dei lavoratori dal calore e dalla radiazione solare», lo stress da calore comporti rischi rilevanti per la salute dei lavoratori, limitatamente ai soli giorni in cui la mappa del rischio indicata sul sito <https://www.worklimate.it/scelta-mappa/sole-attivita-fisica-alta/> riferita a: «lavoratori esposti al sole» con «attività fisica intensa» ore 12:00, segnali un livello di rischio «ALTO» e, più specificatamente, sul sito <https://app.worklimate.it/ordinanza-caldo-lavoro> ;

2. il divieto di cui al precedente punto non trova applicazione per le Pubbliche amministrazioni, per i concessionari di pubblico servizio, per i loro appaltatori, quando trattasi di interventi di pubblica utilità, di protezione civile o di salvaguardia della pubblica incolumità, purché siano applicate idonee misure organizzative ed operative, come previsto dalle già citate «Linee di indirizzo per la protezione dei lavoratori dal calore e dalla radiazione solare», che riducano ad un livello accettabile il rischio di esposizione alle alte temperature dei lavoratori impiegati in detti interventi, secondo la valutazione del rischio condotta dal datore di lavoro ai sensi del d.lgs. n. 81/2008;

3. in tutte le lavorazioni all'aperto e nelle lavorazioni che avvengono in ambienti chiusi non climatizzati, ove le condizioni termiche siano influenzate dalle condizioni meteorologiche esterne, è raccomandato il rispetto delle «Linee di indirizzo per la protezione dei lavoratori dal calore e dalla radiazione solare»;

4. la mancata osservanza del divieto di cui alla presente Ordinanza, comporta le conseguenze sanzionatorie previste dall'art. 650 c p., salvo che il fatto non costituisca più grave reato;

La pubblicazione ha valore di notifica individuale, a tutti gli effetti di legge.

La presente ordinanza viene trasmessa ai Prefetti ed ai Sindaci dei Comuni della Regione Friuli Venezia Giulia, alle Aziende Sanitarie regionali, ai rappresentanti delle Organizzazioni sindacali e dei datori di lavoro e alle Associazioni nazionali di categoria del territorio.

Avverso la presente ordinanza è ammesso ricorso giurisdizionale innanzi al Tribunale Amministrativo Regionale nel termine di sessanta giorni dalla comunicazione, ovvero ricorso straordinario al Capo dello Stato entro il termine di giorni centoventi.

IL PRESIDENTE
DELLA REGIONE AUTONOMA FRIULI VENEZIA GIULIA
Massimiliano Fedriga
(firmato digitalmente)

Firmato digitalmente da:
Massimiliano Fedriga
Data: 02/07/2025 14:25:51

Trieste, 2 luglio 2025



ALLEGATO 3

**LINEE DI INDIRIZZO
PER LA PROTEZIONE DEI LAVORATORI
DAGLI EFFETTI DEL CALORE E DELLA
RADIAZIONE SOLARE**

Premessa

Le malattie da calore sono condizioni cliniche correlate all'esposizione al calore e comprendono:

1. **Il COLPO DI CALORE**, la condizione clinica più grave associata all'esposizione al calore.
Si verifica quando il centro di termoregolazione dell'organismo è gravemente compromesso dall'esposizione al caldo e la temperatura corporea sale a livelli critici (superiori a 40°C).
Si tratta di un'emergenza medica che può provocare danni agli organi interni e nei casi più gravi la morte.
I segni e sintomi del colpo di calore comprendono: **alterazione dello stato mentale (es. delirio), iperventilazione, tachicardia, aritmie cardiache, rhabdomiolisi, malfunzionamento organi interni (es. insufficienza renale ed epatica, edema polmonare), perdita di coscienza, shock e anche convulsioni.** Durante un colpo di calore la temperatura corporea è molto alta e può cessare la sudorazione.
Cosa fare: Se un lavoratore mostra i segni di un possibile colpo di calore, è **necessario chiamare immediatamente il 118. Fino all'arrivo dei soccorsi è importante spostare il lavoratore in un'area fresca e ombreggiata e rimuovere quanti più indumenti possibile, bagnare il lavoratore con acqua fredda**, ad esempio passando asciugamani bagnati con acqua fredda su testa, collo e viso arti e **far circolare l'aria per accelerare il raffreddamento.**
2. **L'ESAURIMENTO DA CALORE** è il secondo problema di salute più grave correlato al caldo. È caratterizzato da un esaurimento della capacità di adattamento (del cuore e del sistema termoregolatorio), specie in soggetti non acclimatati sottoposti a sforzi fisici intensi.
I segni e sintomi di esaurimento da calore sono: **mal di testa, nausea, vertigini, debolezza, irritabilità, confusione, sete, forte sudorazione e una temperatura corporea superiore a 38° C.**
Cosa fare: I lavoratori con esaurimento da calore devono essere spostati in un luogo fresco e, se non è presente nausea, incoraggiati a sorseggiare acqua fresca con sorsi brevi ma frequenti, ad alleggerire l'abbigliamento e a **raffreddare con acqua fredda** testa, collo, viso e arti.
I lavoratori con segni o sintomi di esaurimento da calore dovrebbero essere portati all'osservazione del medico o al pronto soccorso per la valutazione e il trattamento medico.
Se i sintomi peggiorano, deve essere allertato il 118. Qualcuno deve sempre rimanere con il lavoratore fino all'arrivo dei soccorsi.
3. **I CRAMPI DA CALORE** sono dolori muscolari causati dalla perdita di sali e liquidi corporei durante la sudorazione.
Cosa fare: I lavoratori con crampi da calore dovrebbero reintegrare i sali minerali persi consumando integratori salini ed eventualmente essere reidratati con una soluzione isotonica per via orale o endovenosa. È utile massaggiare i muscoli colpiti dal crampo per ridurre il dolore.
4. La **DERMATITE DA SUDORE** è il problema più comune negli ambienti di lavoro caldi. È causata dalla sudorazione e si presenta come piccoli brufoli o vescicole. L'eruzione cutanea può comparire sul collo, sulla parte superiore del torace, sull'inguine, sotto il seno e sulle pieghe del gomito.
Cosa fare: Il miglior trattamento consiste nello spostarsi in un ambiente di lavoro più fresco e meno umido. L'area dell'eruzione cutanea deve essere mantenuta asciutta. Eventualmente può essere applicato del talco sull'area colpita per diminuire il fastidio, mentre è sconsigliato l'utilizzo di unguenti o creme che potrebbero peggiorare la situazione.

Per le lavorazioni effettuate all'aperto, soprattutto ma non solo, in estate, è necessario prevenire anche gli effetti dell'esposizione alla radiazione solare. Essi sono prevalentemente a carico della cute e degli occhi e possono essere con insorgenza sia a breve termine che a lungo termine.

Fra gli effetti a breve termine a carico della cute ricordiamo:

- **L'eritema solare:** indotto essenzialmente dalla componente UVB. Nelle forme gravi (ustioni solari) un eritema marcato può accompagnarsi a edema e flittene (ustioni gravi) nelle zone fotoesposte
- **Fotodermatosi:** Induzione o esacerbazione di quadri clinici nei soggetti affetti da fotosensibilità, con reazioni in genere eritematose o maculo-papulari
- **Fotodermatiti da agenti fototossici:** Sono determinate dalla azione combinata della radiazione solare e di molecole con particolari caratteristiche chimiche (agenti fototossici)
- **Dermatiti foto allergiche da contatto:** L'eczema o dermatite fotoallergica da contatto è determinato dall'azione combinata dell'esposizione a sostanze chimiche ("fotoapteni") e alla radiazione solare
- **Immunosoppressione:** soppressione a livello locale dell'immunità acquisita. L'effetto immunosoppressivo UV-indotto può riattivare infezioni virali latenti, ad esempio *herpes simplex*.

Effetti a lungo termine a carico della cute:

- **Cancerogenicità.** La RS è un cancerogeno certo per l'uomo (gruppo 1 IARC). Può infatti causare sia carcinomi (ovvero epitelomi) baso-cellulari (BCC) e squamo-cellulari (SCC) sia il melanoma maligno (MM)
- **Fotoinvecchiamento.** È legato soprattutto all'esposizione cumulativa alla radiazione UVA solare, con un ruolo importante anche per l'UVB.

Effetti acuti a carico dell'occhio, tipiche per attività all'aperto in alta montagna, su neve o ghiacciai, in navigazione, pesca, nelle cave di marmo e nell'edilizia:

- **fotocongiuntivite,** per interessamento della membrana congiuntivale esposta, o fotocheratite per il coinvolgimento della cornea
- **maculopatia fototossica:** interessa la macula, area centrale della retina deputata alla visione distinta

Effetti di tipo cronico per l'occhio:

- **Pinguecola.** Si tratta di una formazione degenerativa di natura non tumorale che si forma a livello della congiuntiva. Di rado richiede un trattamento.
- **Pterigio:** Alterazione degenerativa del margine corneo sclerale più spesso localizzata al lato nasale. Trattamento chirurgico.
- **Cataratta:** soprattutto corticale, e, meno frequentemente, nucleare
- **Tumori oculari:** Comprendono i rarissimi carcinomi squamo-cellulari della cornea e della congiuntiva ed il melanoma oculare della congiuntiva.

I fattori che contribuiscono all'insorgenza delle malattie da calore:

- **Alta temperatura e umidità anche in assenza di esposizione al sole (compresi gli ambienti indoor non climatizzati e non ventilati)**
- **Basso consumo di liquidi**
- **Esposizione diretta al sole (senza ombra) o a temperature elevate** Movimento d'aria limitato (assenza di aree ventilate)
- **Attività fisica intensa**
- **Alimentazione non adeguata**
- **Insufficiente periodo di acclimatamento**
- **Uso di indumenti pesanti e dispositivi di protezione**
- **Condizioni individuali di suscettibilità al caldo**

Azioni per la prevenzione delle malattie da calore nei luoghi di lavoro

1. Designare una persona addestrata sui pericoli e sulle misure di tutela da adottare, presente sul luogo dove si svolge l'attività, che potrà coincidere con il preposto o con l'addetto al pronto soccorso.

2. Identificazione dei pericoli /valutazione del rischio

L'identificazione dei pericoli implica il riconoscimento dei rischi legati al calore e delle malattie da calore, dovuti agli effetti di alte temperature, elevata umidità, esposizione al sole o ad altre fonti di calore, modalità lavorative, indumenti di lavoro, DPI e fattori di rischio personali.

In caso di lavorazioni all'aperto, si ricorda che la radiazione solare può raggiungere livelli particolarmente elevati nella componente ultravioletta anche in assenza di temperature elevate, oltre che in estate anche in primavera e in autunno (in determinate condizioni anche in presenza di copertura nuvolosa o in inverno in alta quota specie se su superficie innevata).

Al fine di individuare in via preliminare la presenza/assenza di criticità relative al microclima in una attività lavorativa, a prescindere dalla tipologia di attività e dal fatto che essa sia effettuata all'aperto o al chiuso, può essere usata la seguente lista di riscontro:

Fattore	Descrizione	SI
Temperatura aria	Ambienti chiusi: La temperatura dell'aria è mai superiore a 28 °C o inferiore a 12 °C?	
	La temperatura dell'aria è soggetta a escursioni termiche nell'arco della giornata lavorativa?	
	La temperatura dell'aria è soggetta a forti cambiamenti in relazione alle condizioni meteorologiche esterne?	
Temperatura radiante	Sono presenti sorgenti calde nell'ambiente?	
	Sono presenti vetrate, coperture etc. che inducono disagio termico nell'ambiente in relazione alle condizioni meteo esterne?	
Umidità	Ci sono macchinari /attrezzature che producono vapore?	
	L'umidità dell'ambiente di lavoro è influenzata dalle condizioni esterne?	
	Sono evidenti macchie di umidità/ muffa?	
	L'aria è percepita come troppo secca? (umidità relativa è mai inferiore al 30%)?	
Flussi d'aria	Nell'ambiente di lavoro sono riscontrabili flussi d'aria calda o fredda ?	
	I lavoratori lamentano spifferi/ correnti d'aria fastidiose?	

Fattore	Descrizione	SI
Dispendio metabolico	Il lavoro svolto richiede mai sforzo fisico in condizioni di caldo? (vedi FAQ B.2)	
	I lavoratori svolgono lavoro sedentario in condizioni di freddo?	
DPI e indumenti di lavoro	Il lavoro richiede l'impiego di DPI per proteggersi da agenti chimici, fisici e biologici, maschere, tute speciali, guanti, caschi etc.)	
	I lavoratori usano DPI impermeabili al vapore?	
	E' necessario indossare indumenti di lavoro non modificabili in relazione alle condizioni meteo?	
	E' necessario indossare protezioni delle vie respiratorie?	

Premesso che per qualsiasi lavorazione all'aperto va effettuata la valutazione del rischio microclima, qualora la lista di riscontro presenti uno o più "SI" andrà condotta una valutazione specifica finalizzata alla riduzione ed al controllo delle criticità evidenziate, ed all'attuazione delle misure di tutela conseguenti.

Si ricorda che negli ambienti non vincolati (come ad esempio uffici, aule, attività commerciali) l'obiettivo deve essere il comfort termico; in particolare vista la maggiore probabilità di presenza in tali ambienti di soggetti particolarmente sensibili, i requisiti dovrebbero essere quelli degli edifici di categoria A secondo la norma EN 16768-2, che implicano condizioni molto prossime alla neutralità termica (vedi documento "Indicazioni operative sul rischio Microclima" prodotto nel 2021 dal Coordinamento Tecnico per la sicurezza nei luoghi di lavoro delle Regioni e delle Province autonome).

Per quanto riguarda le lavorazioni all'aperto, sul sito del Portale Agenti Fisici (<https://www.portaleagentifisici.it>) alla sezione microclima/workclimate (https://www.portaleagentifisici.it/fo_microclima_workclimate.php?lg=IT), è disponibile il link al sito di progetto WORKCLIMATE che, sulla base dell'indicatore WBGT, fornisce previsioni a 3 giorni del rischio caldo riferite a un profilo di lavoratore sano (in assenza di condizioni individuali di suscettibilità termiche), non acclimatato al caldo e che non indossa dispositivi di protezione individuale o che comunque indossa un abbigliamento che non determina un ulteriore aumento del rischio. Le previsioni sono personalizzate sulla base di diversi scenari espositivi outdoor (ombra/sole/attività fisica intensa/attività fisica moderata), su tutto il territorio nazionale.

La previsione del livello di rischio è definita dal rapporto percentuale tra il WBGT previsto e il valore limite raccomandato (la soglia personalizzata di WBGT) del lavoratore in funzione dello scenario espositivo outdoor. Se il WBGT previsto si colloca al di sotto dell'80% del valore limite raccomandato di WBGT, il conseguente rischio sarà nullo (Nessun rischio: verde), se invece si colloca tra l'80 ed il 100% il rischio sarà basso (giallo).

Nel caso in cui invece il WBGT previsto sia superiore alla soglia personale, il rischio potrà essere moderato (tra il 100 ed il 120%, arancione) oppure alto (oltre il 120%, rosso).

Le condizioni di rischio moderato e alto sono quindi quelle in cui viene previsto un valore di WBGT superiore al valore limite raccomandato di WBGT e che quindi richiedono di programmare ed attuare idonee misure di tutela dei lavoratori. In particolare, saranno necessarie azioni indirizzate a un sistema di prevenzione orientato a fornire soluzioni organizzative o comportamentali per proteggere i lavoratori dagli effetti del caldo.

In particolare:

- a. nel caso di "Rischio MODERATO (aree in arancione)", la sudorazione sarà elevata e pertanto si consiglia di sorseggiare acqua frequentemente. In questa situazione bisogna ricordarsi di mantenere alto il livello di idratazione anche al di fuori dell'orario di lavoro (la sete non è un buon indicatore del proprio livello di idratazione quando la sudorazione è elevata). È necessario aumentare il numero di pause in luoghi ombreggiati. Se il livello di rischio MODERATO è previsto nei primi giorni del periodo estivo (quando ancora non si è acclimatati al caldo), prestare ulteriore attenzione al grado di idratazione. Si può anche considerare di riprogrammare le attività lavorative, preferendo, per le attività più impegnative, i periodi più freschi della giornata.
- b. Nel caso di "Rischio ALTO (aree in rosso)", è prevista una condizione di stress da caldo particolarmente critica per la salute. In questo caso è fortemente consigliato modificare l'orario lavorativo, privilegiando i periodi meno caldi della giornata. Se possibile, incrementare ulteriormente le pause in luoghi ombreggiati o in zone con aria condizionata dove è anche possibile reidratarsi. L'elevato fabbisogno idrico può rendere necessaria anche l'assunzione di poco più di 1 litro di acqua durante le ore più calde. Il medico competente può prevedere anche una integrazione con sali minerali.

È importante sottolineare, tuttavia, che anche condizioni di rischio BASSO (aree in giallo) rappresentano condizioni da non sottovalutare, soprattutto se persistenti per molte ore o giorni e/o nel caso di lavorazioni che richiedano uso di DPI impermeabili o indumenti da lavoro pesanti.

Si ricorda in merito che il parametro WBGT utilizzato ai fini della valutazione del rischio è utilizzabile per prevenire il rischio termico solo per soggetti che non siano in condizioni di vulnerabilità termica. Per tali soggetti (all. 1) anche in presenza di rischio basso (aree in giallo) andranno previste ed attuate misure di tutela ad hoc. Stesso criterio è da applicarsi nel caso di lavorazioni che richiedano uso di DPI impermeabili o indumenti da lavoro pesanti.

Uno degli indicatori più comuni usati per valutare in loco se e in che misura le condizioni dell'ambiente termico possono compromettere la salute degli individui della popolazione generale, in cui rientrano i lavoratori che operano in "ambienti moderabili" o lavoratori che siano comunque "inconsapevoli" del rischio da calore, è l'utilizzo dell'indice di calore (Heat Index) basato sulla lettura dei valori di temperatura e di umidità relativa. L'utilizzo di un semplice termoigrometro nel luogo di lavoro, abbinato al calcolatore o alle tabelle presenti sul sito PAF (<https://www.portaleagentifisici.it/c.php?lg=IT&id=925>) permette di avere una prima stima in tempo reale delle condizioni termiche puntuali, utili anche come conferma di quanto previsto dagli strumenti di Workclimate, in base alle quali mettere in atto le opportune misure di prevenzione e protezione per le differenti categorie di lavoratori.

Nel caso fosse possibile un monitoraggio microclimatico dettagliato in loco allora sarà possibile effettuare una valutazione del rischio caldo più accurata utilizzando l'indicatore PHS (Predicted Heat Strain) descritto nella norma ISO 7933.

Il PHS rappresenta sicuramente l'indice più accurato per effettuare valutazioni di impatto dello stress da caldo in quanto permette di effettuare una valutazione più approfondita tenendo in considerazione, oltre alle variabili microclimatiche rilevate in loco, anche parametri specifici del soggetto come il metabolismo energetico, l'isolamento termico, la durata dell'attività, il peso, l'altezza, la capacità di ripristinare i liquidi persi con la sudorazione oltre che il livello di acclimatazione.

La valutazione del PHS è possibile effettuarla utilizzando il calcolatore disponibile sul sito del PAF https://www.portaleagentifisici.it/fo_microclima_calcolo_stress_termico_2.php?lg=IT.

Il calcolatore consente di stimare:

- andamento nel tempo della temperatura rettale (°C);
- la quantità di liquido perduto nel corso dell'esposizione (grammi);
- tempo massimo di esposizione (minuti);
- tempo massimo di esposizione all'ambiente (minuti) affinché la temperatura rettale rimanga inferiore ai 38 °C;
- tempo massimo di esposizione all'ambiente (minuti) affinché la quantità di liquido perduto sia inferiore a quella massima possibile per il 50% della popolazione lavorativa;
- tempo massimo di esposizione all'ambiente (minuti) affinché la quantità di liquido perduto sia inferiore a quella massima possibile per il 95% della popolazione lavorativa (limite più protettivo).

Nel caso di appalto di lavorazioni i committenti oltre a verificare l'idoneità tecnico professionale delle imprese appaltatrici, anche in relazione alla prevenzione del rischio caldo, coordinano e facilitano gli interventi di prevenzione e protezione per il rispetto delle misure sopra indicate, con particolare riferimento agli interventi di pronto soccorso.

Per quanto riguarda il rischio da radiazione solare, in fase di valutazione preliminare si possono prevedere i livelli di esposizione per occhi e cute utilizzando i calcolatori presenti sul PAF (https://www.portaleagentifisici.it/fo_ro_naturali_calcolo_esposizione.php?lg=IT), mentre per una valutazione basata sui dati meteo relativi al luogo di lavoro si può utilizzare il calcolatore alla pagina https://www.portaleagentifisici.it/fo_ro_naturali_app_sole_sicuro.php?lg=IT del PAF.

3. Come prevenire la disidratazione

La disidratazione predispone al rischio di infortuni sul lavoro e di insorgenza delle patologie da calore. Questa condizione se diventa cronica aumenta il rischio di patologie, come quelle renali.

Le prestazioni lavorative peggiorano in condizioni di disidratazione e anche la produttività ne risente. I fattori che favoriscono la disidratazione e le patologie da calore sono:

- Presenza di malattie quali bronchite cronica, malattie cardiache, diabete, gastroenteriti
- Uso di farmaci per la cura di malattie croniche, ad es. diuretici, antidepressivi, anticoagulanti
- Alimentazione non adeguata
- Insufficiente periodo di acclimatemento
- Abbigliamento pesante, non traspirante (es. dispositivi di protezione individuale, uniformi o tute da lavoro)
- Ritmo e intensità di lavoro sostenuto

Prima del turno di lavoro rinfrescarsi e idratarsi con bevande fresche e limitando il consumo di caffè; seguire una sana alimentazione nutrendosi a sufficienza ed evitare bevande alcoliche. Essere idratati prima di iniziare a lavorare rende più facile il mantenimento dell'idratazione durante la giornata. È quindi importante bere all'inizio della giornata, prima di cominciare a lavorare.

I lavoratori possono valutare il proprio stato di idratazione controllando la quantità e il colore dell'urina emessa: si è in buono stato di idratazione se si avverte lo stimolo a urinare una volta ogni 2 o 3 ore e se l'urina è di colore chiaro.

Le bevande energetiche sono da evitare: alcune contengono molta più caffeina rispetto alla classica tazzina da caffè; la caffeina in tali quantità può influenzare negativamente lo stato di idratazione. Inoltre, molte bevande energetiche contengono elevate quantità di zuccheri e aggiungono calorie non necessarie alla dieta.

Al lavoro è importante continuare a bere durante la giornata e prima di avvertire il senso della sete

4. Rendere disponibili e accessibili acqua e aree ombreggiate per le pause

Acqua fresca potabile deve essere sempre disponibile e facilmente accessibile. I lavoratori dovrebbero essere incoraggiati a bere circa un litro d'acqua ogni ora, ovvero circa un bicchiere d'acqua ogni quindici minuti. Bere solo quando si ha sete può andare bene nei giorni freschi, ma in occasione di un'ondata di calore i lavoratori devono fare massima attenzione al proprio livello di idratazione e bere prima di avvertire la sete.

A tal fine è necessario predisporre quanto segue:

- ✓ Identificare un'area dove sia accessibile il rifornimento di acqua potabile per ciascun lavoratore;
- ✓ Rendere sempre disponibili almeno 1 litro d'acqua/ora per ogni lavoratore e che siano disponibili bicchieri, borracce, taniche di acqua individuali per ciascun lavoratore;
- ✓ Verificare periodicamente (almeno ogni ora) il rifornimento d'acqua ed il consumo d'acqua;
- ✓ L'acqua fornita dovrà essere fresca, a temperatura inferiore alla temperatura ambiente, (temperatura intorno a 14-16 °C), potabile e disponibile gratuitamente per tutti i lavoratori. Essa dovrà essere resa disponibile in contenitori individuali (borracce, bottiglie, bicchieri etc.) in dotazione a ciascun lavoratore;
- ✓ I distributori dell'acqua dovranno essere situati in posizioni facilmente raggiungibili e vicine alle postazioni di lavoro. Qualora ciò non sia facilmente realizzabile,

dovranno essere forniti ai lavoratori contenitori individuali, bottiglie o borracce, da conservare in luogo fresco in prossimità del posto di lavoro. Attenzione: disporre l'approvvigionamento d'acqua in un unico posto in prossimità ad esempio di spogliatoi o servizi non è in genere sufficiente a garantire accesso all'acqua ai lavoratori, se l'area ove si svolgono le lavorazioni è molto estesa.

- ✓ Per le attività all'aperto, i lavoratori possono utilizzare zaini o cinture per l'idratazione dotate di apposito sistema di conservazione e di costante accesso all'acqua. In alternativa, refrigeratori contenenti acqua o grandi brocche d'acqua possono essere installati in postazioni all'ombra, in aree frequentate dai lavoratori durante la giornata.
- ✓ Ad inizio turno dovrà essere ribadita a ciascun lavoratore la necessità di bere ad intervalli regolari.
- ✓ Raccomandare di bere prima di iniziare il lavoro, per non cominciare il lavoro in condizioni di disidratazione.
- ✓ Raccomandare di bere un bicchiere d'acqua ogni 15- 20 minuti circa. Preferibile bere poco e frequentemente, anche se non si avverte lo stimolo della sete. Orientativamente bere $\frac{3}{4}$ litro - 1 litro per ora; evitare di bere più di 1,5 litri di acqua in un'ora. L'eccesso di liquidi provoca carenza di sali minerali e può causare effetti sulla salute.
- ✓ L'assunzione di bevande energetiche utilizzate in ambito sportivo per compensare i sali minerali persi con il sudore può avere effetti negativi in termini di eccesso di calorie ingerite, o provocare scompensi. In genere un'alimentazione equilibrata è in grado di reintegrare la perdita di sali dovuta alla sudorazione.
- ✓ L'assunzione di integratori salini o altre sostanze diverse dall'acqua potrà avvenire solo sotto supervisione medica.
- ✓ Si raccomanda, se possibile, compatibilmente con l'attività lavorativa svolta, di utilizzare segnali acustici, messaggi audio, qualsiasi tipo di comunicazione efficace per ricordare ai lavoratori di effettuare pause al fresco e bere.

Per quanto possibile assicurare la disponibilità di aree completamente ombreggiate o climatizzate per le pause e il raffreddamento. Pianificare pause brevi ma frequenti non causa perdite di produttività, anzi, è in assenza di pause pianificate che i lavoratori lavorano più lentamente e in maniera meno efficiente.

I pasti dovranno essere consumati sempre in aree ombreggiate.

Fornire ai lavoratori pasti adeguati ricchi in frutta e verdura, evitando cibi ricchi in grassi e sale che rallentano la digestione e predispongono a stress da caldo.

5. Favorire l'acclimatazione dei lavoratori

L'acclimatazione consiste in una serie di modificazioni fisiologiche che consentono all'organismo di tollerare la conduzione di mansioni lavorative in condizioni di esposizione a temperature elevate.

Si ottiene aumentando gradualmente i carichi di lavoro e l'esposizione al calore e favorendo l'effettuazione di frequenti pause per l'approvvigionamento di acqua e il riposo all'ombra.

Sono necessari dai 7 ai 14 giorni per raggiungere uno stato di acclimatazione, a volte di più nel caso in cui il lavoratore stia assumendo determinati farmaci o sia portatore di patologie croniche.

Si raccomanda che, in caso di ondata di calore, i lavoratori neo-assunti e quelli che riprendono il lavoro dopo un'assenza prolungata inizino con il 20% del carico di lavoro il primo giorno, aumentando gradualmente il carico fino al 20% ogni giorno successivo; i lavoratori esperti dovrebbero iniziare il primo giorno al 50% del carico normale, il secondo giorno al 60%, il terzo giorno all'80% e il quarto giorno al 100%.

È importante tenere presente che:

- L'acclimatazione si mantiene per alcuni giorni se si interrompe l'attività lavorativa, ma inizia a perdersi dopo circa 1 settimana di assenza dal lavoro
- I decessi per lo stress da caldo si verificano spesso durante i primi giorni di attività lavorativa e/ o nei primi giorni di un'ondata di calore
- Spesso le vittime degli effetti del caldo sono i lavoratori neo-assunti, con minore esperienza lavorativa e non acclimatati, ovvero lavoratori esposti al caldo in condizioni di vulnerabilità individuale (all. 1). Gli studi della letteratura scientifica più recenti ci indicano che i gruppi a maggior rischio sono:
 - ✓ Lavoratori più giovani (effetti maggiori nei lavoratori di età inferiore a 35 anni).
 - ✓ Gli uomini.
 - ✓ Coloro che lavorano nelle piccole aziende.
 - ✓ Per il settore costruzioni, lavoratori impegnati in piccole o medie aziende; lavoratori impegnati nelle attività di scavo, costruzioni, riparazioni e demolizioni, oltre ad attività di installazione e manutenzione, attività estrattive; soprattutto manovali, muratori e altri operai specializzati.
 - ✓ Per il settore agricoltura, lavoratori impegnati in preparazione/lavorazione della terra e lavoratori occasionali

6. Organizzazione dei turni di lavoro

La modifica degli orari di lavoro è un efficace strumento per ridurre il rischio di esposizione al calore per i lavoratori.

Si raccomanda:

- La riprogrammazione delle attività che non sono prioritarie e che sono da condursi all'aperto nei giorni con condizioni meteo climatiche più favorevoli
- La **pianificazione delle attività più impegnative dal punto di vista fisico durante i momenti più freschi della giornata** e di quelle meno impegnative nei momenti più caldi
- Alternare i turni tra i lavoratori
- mantenere gli indumenti appropriati anche nelle zone di ombra per avere una corretta protezione dalla radiazione solare riflessa dall'ambiente circostante.
- L'interruzione del lavoro se le misure di prevenzione sono inadeguate in caso di rischio di malattie da calore molto alto, come ad esempio:
 - ✓ nelle fasce orarie in cui le mappe Workclimate prevedono un livello di rischio ALTO (indicato in rosso) o per livelli misurati in loco e che si attestano su valori elevati dell'indicatore Heat Index.
 - ✓ nelle fasce orarie in cui le mappe Workclimate prevedono un livello di rischio moderato (indicato in arancione) per lavorazioni che richiedano uso di DPI o indumenti da lavoro pesanti o livello di rischio basso (indicato in giallo) in caso di suscettibilità individuale.

7. Indumenti da Lavoro

Fornire ai lavoratori:

- cappelli a tesa larga e circolare per la protezione di capo, orecchie, naso e collo;
- abiti leggeri di tessuto traspirante;
- scarpe di sicurezza /protezione di modello estivo;
- indumenti da lavoro refrigeranti, da valutare di concerto con i lavoratori e MC, in situazioni specifiche in cui le misure di tutela attuate non siano sufficienti a prevenire lo stress termico.

Nelle lavorazioni all'aperto:

- È importante indossare occhiali da sole con filtri UV adeguati, preferibilmente avvolgenti o con protezione laterale
- in dipendenza dal tipo di attività lavorativa svolta, abiti leggeri a trama fitta, traspiranti e di colore non bianco, a meno che non si tratti di abbigliamento tecnico con certificata protezione dalla radiazione UV
- come ultima linea di difesa e solo a seguito di parere positivo da parte del MC, consigliare ai lavoratori di applicare una crema solare ad alta protezione (SPF 50+) nelle parti del corpo che rimangono scoperte

8. Formazione

È importante che la formazione dei lavoratori sugli effetti sulla salute dello stress da caldo e da esposizione a radiazione solare, i sintomi delle malattie da calore e da esposizione al sole (come e quando rispondere ai sintomi e come prevenirne l'insorgenza), le condizioni di suscettibilità individuali (all.1, all.2), venga fatta **in una lingua che i lavoratori comprendano**.

Per tutti i lavoratori ed i preposti che effettuino lavorazioni all'aperto o in ambienti chiusi non condizionati dovrebbe essere previsto un corso specifico di addestramento allo stress termico ed alla esposizione alla radiazione solare. I contenuti del corso dovrebbero riguardare i criteri di prevenzione riportati nella presente scheda ed il primo soccorso in caso di presenza di patologie dovute al caldo ed al sole. La parte di prevenzione ha come scopo quello di far riconoscere i segnali ed i sintomi delle patologie dovute al caldo ed al sole in modo da mettere in atto il primo soccorso e le opportune procedure correttive/di emergenza in tempi brevi.

In aggiunta agli argomenti illustrati, il preposto dovrebbe essere formato sui seguenti aspetti:

- le procedure da adottare per sviluppare adeguatamente e correttamente l'acclimatamento del lavoratore;
- quali procedure seguire nel caso un lavoratore presentasse sintomi compatibili con le patologie da caldo, incluse le procedure di emergenza;
- come monitorare i dati/piattaforme previsionali di allerta (stazioni microclima disponibili sul posto di lavoro con uso heat index, PHS, piattaforma di allerta caldo Worklimate e calcolatori per il rischio di esposizione da UV solare sul PAF);
- come rispondere alle aree di rischio di allerta caldo (sito Worklimate) in relazione alle procedure aziendali messe in atto;
- modalità di assunzione di liquidi e modalità di effettuazione delle pause in condizioni abituali e in condizioni delle diverse aree di rischio di allerta caldo.

9. Evitare di lavorare da soli al caldo

Nessun lavoratore deve lavorare da solo al caldo: in caso di insorgenza di segni e sintomi di malattie da calore ci deve essere sempre un compagno vicino che possa chiamare il 118 (o il numero unico 112) e prestare il primo soccorso nel rispetto delle norme anticovid, indicando il luogo esatto in cui vengono svolte le lavorazioni, luogo che deve essere a conoscenza anche dei lavoratori delle ditte in appalto.

10. Pianificazione e risposta alle emergenze

È importante sviluppare, preferibilmente con la collaborazione del medico competente, **un piano di sorveglianza per il monitoraggio dei segni e i sintomi delle malattie da calore e di risposta alle emergenze, per favorire precocemente la diagnosi e il trattamento.** Il piano deve includere informazioni su cosa fare quando qualcuno mostra i segni delle malattie da calore, come contattare i soccorsi, quali misure di pronto soccorso attuare in attesa dell'arrivo dei soccorsi. **Tutti i lavoratori devono essere messi a conoscenza del piano.**

Per quanto riguarda le patologie da esposizione alla radiazione solare, si ricorda che a parte le forme acute (eritema per la pelle, fotocongiuntivite e fotocheratite per l'occhio), che possono insorgere dopo alcune ore, molte di esse emergono solo a distanza di tempo (anche anni) dall'esposizione alla radiazione solare. Si raccomanda, anche a salvaguardia degli effetti acuti, di minimizzare sempre l'esposizione. In conclusione, oltre alla gestione nell'immediato della patologia acuta, è raccomandata anche una prevenzione secondaria con controlli periodici della pelle e degli occhi del lavoratore anche dopo la cessazione dell'attività lavorativa, al fine di effettuare una diagnosi precoce.

11. Riconoscimento delle condizioni di suscettibilità individuale

Per i soggetti che presentino condizioni individuali di suscettibilità termica (All. 1), andrà sempre effettuata una valutazione specifica, individuando, caso per caso, le appropriate misure di tutela da mettere in atto, di concerto con il Medico competente, da recepire nel certificato di idoneità, e, se, del caso, con il medico curante. Per tali soggetti anche se la piattaforma previsionale di allerta Worklimate fornisce la previsione "rischio basso" il rischio può essere elevato: il parametro WBGT utilizzato ai fini della valutazione del rischio da caldo è utilizzabile per prevenire il rischio termico solo per soggetti che non siano in condizioni di vulnerabilità termica.

Per migliorare la consapevolezza dei lavoratori della necessità del tempestivo riconoscimento delle condizioni di suscettibilità individuale, è raccomandato l'utilizzo di una lista di controllo, che metta in grado ciascun lavoratore di segnalare al Medico Competente, nel rispetto delle normative sulla privacy, la presenza o l'insorgenza di fattori di rischio individuali prima di svolgere il lavoro in condizioni di stress termico, per poter pianificare, le opportune misure di tutela.

Un esempio di lista di autovalutazione è fornita in Allegato 1.

In modo del tutto analogo anche per il soggetti che presentino condizioni individuali di suscettibilità per esposizione alla radiazione solare andrà effettuata una valutazione specifica di concerto con il medico competente.

In questo caso i fattori che possono aumentare i rischi espositivi sono, in aggiunta alla sensibilità individuale della cute alla radiazione UV (fototipi più chiari), la presenza di fotodanneggiamento, di cheratosi attiniche, di esiti cicatriziali estesi, di esiti di ustioni estese in zone fotoesposte, di numerosi nevi, di nevi atipici, di una storia personale di pregressi tumori della cute e di una storia familiare di tumori della cute, nonché di fattori di rischio immunologici (immunosoppressione) e farmacologici. Oltre a numerose sostanze, vedi tabella PAF (https://www.portaleagentifisici.it/fo_ro_naturali_prevenzione_e_protezione.php?lg=IT), anche numerosi farmaci di uso comune potrebbero dare fotosensibilizzazione. Chi pratica un lavoro all'aperto quindi dovrebbe prestare particolare attenzione o meglio, dove possibile, cambiare tipologia di farmaco.

Per quanto riguarda l'occhio sono più suscettibili i soggetti affetti da patologie oculari quali le midriasi post-traumatiche o post-uveiti o di natura neurologica, condizioni di monocularità dovute a varie cause (dall'ambliopia su base refrattiva, all'esito di traumi o interventi chirurgici), maculopatie, melanosi congiuntivale, familiarità per degenerazione maculare senile, ecc.

Misure specifiche per i luoghi di lavoro in ambienti chiusi

- Nel caso di temperatura dell'aria minore della temperatura media della pelle (35 °C) un incremento della ventilazione sul posto di lavoro può migliorare le condizioni termiche;
- Nel caso di temperatura dell'aria maggiore della temperatura media della pelle (35 °C) è necessario raffreddare l'aria immettendo aria fredda: l'impiego di ventilatori non è efficace.
- Utilizzare schermi o pellicole da applicare alle superfici vetrate, che riflettono la radiazione infrarossa, riducendo il calore radiante irradiato da finestre e vetrate riscaldate dalla radiazione solare.
- Ridurre la concentrazione del vapore acqueo, e conseguentemente il tasso di umidità, mantenendo i pavimenti asciutti. Ridurre l'umidità può contribuire a migliorare l'evaporazione del sudore del lavoratore.

Se sono presenti macchinari/superfici calde:

- Posizionare schermi protettivi fra il lavoratore e le sorgenti radianti eventualmente presenti (semplici superfici riflettenti o riflettenti ed assorbenti);
- Ridurre, laddove possibile, l'emissività della superficie calda della sorgente radiante rivestendola con del materiale isolante.

Molte delle informazioni contenute in queste linee di indirizzo, sviluppate dal Comitato ex art. 7, della Regione Toscana sono riportate anche all'interno delle brochure informative del progetto Workclimate (<https://www.workclimate.it/materiale-informativo/>), raccolte nella guida informativa pubblicata dall'INAIL (<https://www.inail.it/cs/internet/comunicazione/pubblicazioni/catalogo-generale/pubbl-guida-infor-gest-rischio-caldo-work.html>).

LISTA DI AUTOVALUTAZIONE PER PREVENIRE L'ESPOSIZIONE AD AMBIENTI TERMICI SFAVOREVOLI DI LAVORATORI IN CONDIZIONI DI SUSCETTIBILITA' INDIVIDUALE

ATTENZIONE: SE TI RICONOSCI IN UNA DI QUESTE SITUAZIONI DI SUSCETTIBILITA' CONTATTA IMMEDIATAMENTE IL MEDICO COMPETENTE O IN SUA ASSENZA IL PREPOSTO PRIMA DI LAVORARE AL CALDO O AL FREDDO

Stai assumendo o devi cominciare ad assumere farmaci quali:

- ☒ farmaci per ipertensione, per malattie cardiovascolari, per disturbi della coagulazione;
- ☒ farmaci per disturbi della tiroide, per malattie respiratorie croniche;
- ☒ tranquillanti, sedativi, antidepressivi, farmaci per il trattamento dell'insonnia;
- ☒ farmaci anti infiammatori ed analgesici;
- ☒ antistaminici

- ☒ Hai la febbre?
- ☒ Sei in stato di gravidanza?
- ☒ Hai diarrea, vomito?
- ☒ Segui particolari diete o sei in regime di restrizione idrica?
- ☒ Hai meno di 20 anni o più di 55 anni?
- ☒ Rientri al lavoro dopo un periodo di malattia o ferie o inizi ora il lavoro?
- ☒ Hai avuto in passato un colpo di calore?
- ☒ Fai uso di alcol o sostanze stupefacenti?
- ☒ Sei obeso?

SEI AFFETTO DA UNA DI QUESTE PATOLOGIE?

- ☒ patologie cardiovascolari rilevanti (es. cardiopatia ischemica, cardiopatia ipertensiva, turbe del ritmo cardiaco);
- ☒ patologie respiratorie (es. BPCO, asma bronchiale, bronchiti ricorrenti);
- ☒ patologie metaboliche (es. diabete mellito insulino-dipendente, iper/ipotiroidismo obesità grave);
- ☒ patologie renali (insufficienza renale cronica e/o dialisi, calcolosi renale, alterazioni elettrolitiche);
- ☒ disturbi psichici, patologie neurologiche (es. epilessia, episodi sincopali)

ALLEGATO 2

Come gestire il rischio da calore per lavoratori in regime di auto restrizione idrica per motivi religiosi o altri motivi (Es. Ramadan)

Tutti i datori di lavoro pubblici e privati hanno l'obbligo, individuato dal legislatore nell'art. 1 del D.Lgs. 81/2008 e s.m.i., di garantire "l'uniformità della tutela delle lavoratrici e dei lavoratori sul territorio nazionale attraverso il rispetto dei livelli essenziali delle prestazioni concernenti i diritti civili e sociali, anche con riguardo alle differenze di genere, di età e alla condizione delle lavoratrici e dei lavoratori immigrati".

E' pertanto indispensabile che nella prevenzione dello stress termico si attuino protocolli specifici di tutela per lavoratori esposti a rischio microclima che praticino il Ramadan. In particolare, l'obbligo è ulteriormente sottolineato all'art. 28 "valutazione dei rischi", che recita: "La valutazione di cui all'articolo 17, comma 1, lettera a), anche nella scelta delle attrezzature di lavoro e delle sostanze o dei preparati chimici impiegati, nonché nella sistemazione dei luoghi di lavoro, deve riguardare tutti i rischi per la sicurezza e la salute dei lavoratori, ivi compresi quelli riguardanti gruppi di lavoratori esposti a rischi particolari, tra cui anche quelli collegati allo stress lavoro-correlato, secondo i contenuti dell'Accordo Europeo dell'8 ottobre 2004, e quelli riguardanti le lavoratrici in stato di gravidanza, sulla base di quanto previsto dal Decreto Legislativo 26 marzo 2001, n. 151, nonché quelli connessi alle differenze di genere, all'età, alla provenienza da altri Paesi e quelli connessi alla specifica tipologia contrattuale attraverso cui viene resa la prestazione di lavoro".

Il principale accorgimento per prevenire la disidratazione del lavoratore che pratica il Ramadan e che si trovi a dover operare in ambiente caldo è far sì che il lavoratore beva almeno 2 litri d'acqua dopo il tramonto e 2 litri d'acqua prima dell'alba: l'idratazione è cumulativa e quindi questo accorgimento è fondamentale. Sarà compito e cura del MC o del RSPP formare in tal senso il lavoratore e spiegare la necessità di tale accorgimento. Andranno inoltre attuate le stesse misure di tutela previste per gli altri lavoratori, predisponendo eventualmente pause più frequenti al fresco per consentire la refrigerazione.

Importante è inoltre il regime alimentare da seguire dopo il tramonto e prima dell'alba, assumere/non assumere determinati cibi e bevande dopo il tramonto e prima dell'alba, quando si interrompe il digiuno, adottando uno stile alimentare appropriato, come di seguito indicato:

- evitare di saltare il pasto del Suhoor (mattina prima dell'inizio del digiuno);
- preferire cibi con elevato contenuto di fibre e poveri di grassi insaturi;
- se possibile consumare i pasti dopo il digiuno in 2-3 pasti ridotti per evitare gli effetti dell'iperglicemia;
- assumere carboidrati complessi all'inizio del giorno e carboidrati semplici la sera dopo il tramonto.

Anche su tali importanti aspetti dovrà essere formato il lavoratore, in stretto coordinamento con il MC.

REALIZZAZIONE COPERTURA

PREMESSA

Questo sistema costruttivo trova larga applicazione nella realizzazione del tetto-copertura dei fabbricati in c.a.

Dopo il getto dell'ultimo solaio in genere si procede alla realizzazione degli appoggi di estremità della copertura costituiti da travi di bordo generalmente rialzate, disposte in corrispondenza dei cornicioni o parti basse; nelle parti alte, si realizza il banchinaggio per le travi di colmo poggianti alla sommità dei pilastri, e sullo stesso banchinaggio verrà posizionato il solaio-copertura prefabbricata.

Dopo l'allestimento del fermagetto perimetrale e dei puntelli rompitratta della copertura si effettua il getto del cls con soluzione di continuità.

Va da sé che il fatto di lavorare con travi-travetti autoportanti rende superfluo l'allestimento di un banchinaggio continuo abbreviando i tempi: si lavora però su un piano inclinato partente da quote decisamente basse (qualche decina di cm) alla quota della trave di colmo (anche sensibilmente maggiore di 2m). I lavoratori sono esposti a elevati rischi di caduta, quindi si dovrà operare con idonei sistemi di sicurezza quali: Intavolati, sottoponti, reti anticaduta o altri sistemi di sicurezza.

PROCEDURE OPERATIVE

1. Posa orditura obliqua di sostegno, e di intavolato-banchinaggio per il successivo appoggio trave di colmo, ed estremità solaio di copertura Prefabbricata
 - A.) Realizzazione ponteggi e parapetti adiacenti a eventuali aperture del Piano-solaio
 - B.) Posizionamento dei correnti orizzontali e obliqui sui puntelli e della Successiva orditura secondaria e dell'intavolato-banchinaggio
 - correnti orizzontali (zona di colmo)
 - correnti obliqui (colmo-cornicione)
 - posizionamento dell'orditura secondaria e dell'intavolato-banchinaggio
 - C.) Posa puntellatura rompitratta intradosso copertura
2. Posa (appoggio), mediante idoneo mezzo di sollevamento delle travi del solaio-copertura prefabbricata, sull'intavolato del banchinaggio
3. Posa ferro armatura per travi di colmo, oblique e cornicioni, e di eventuali elementi di isolamento, di fermagetto-sbatacchi perimetrali (se esistenti). E del successivo getto in cls
4. Posa di comignoli, lucernari, sommità vani ascensore, lattoneria, guaine, isolanti e mantellato di copertura previa messa in sicurezza del luogo di lavoro (falde tetto) mediante realizzazione parapetti perimetrali e adiacenti a eventuali aperture interne al tetto e/o chiusura aperture mediante intavolato

1) POSA ORDITURA OBLIQUA DI SOSTEGNO, E DI INTAVOLATO-BANCHINAGGIO PER IL SUCCESSIVO APPOGGIO TRAVE DI COLMO, ED ESTREMITÀ SOLAIO-COPERTURA PREFABBRICATA

A.) Realizzazione ponteggi e parapetti adiacenti ad eventuali aperture del piano-solaio.

Considerando che il banchinaggio per la posa del tetto in c.a. è preceduto dal getto del solaio sottotetto e dalla posa dei pilastri necessari all'appoggio, se queste lavorazioni sono state eseguite in sicurezza non dovrebbero essere presenti aperture prospicienti il vuoto esterne e/o interne al piano di lavoro (solaio-sottotetto). Verificare comunque che il piano di lavoro sia completamente protetto dalle cadute dall'alto.

- Prima di salire in copertura verificare che la struttura sia idoneamente protetta perimetralmente mediante parapetti o ponteggi.
- L'estremo dei montanti deve superare di almeno 1,20 m l'ultimo impalcato o il piano di gronda se quest'ultimo è a quota più alta dell'ultimo impalcato (art. 125 D. Lgs. n. 81/2008).
- Provvedere all'allestimento del ponteggio esterno di larghezza utile almeno 60 cm. (art. 130 D. Lgs. n. 81/2008) oltre il cornicione per costituire un corretto camminamento
- Il parapetto posizionato direttamente sul perimetro del tetto deve essere robusto ed in buono stato di conservazione (art. 126 D. Lgs. N. 81/2008). Evitare assolutamente parapetti che non siano robusti e incompleti perché non sono sufficienti a proteggere l'operaio in caso di caduta.

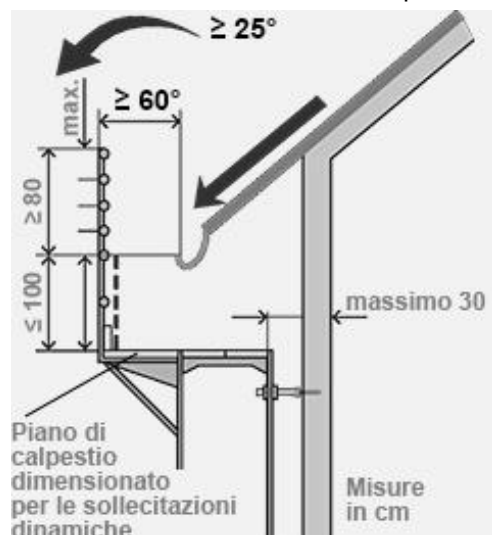

B.) Posizionamento dei correnti orizzontali e obliqui sui puntelli e della successiva orditura secondaria e dell'intavolato-banchinaggio

- Correnti orizzontali (zona di colmo)

- Dopo aver fissato ai pilastri un traverso orizzontale alla quota prestabilita, si allestiscono a terra le cavalle costituite da un corrente e due puntelli, successivamente si capovolgono le cavalle e usando attrezzature per salire in quota si posizionano le estremità dei correnti alla quota dell'orizzontale, facendosi aiutare da due operai che da terra sostengono i puntelli.
- Dopo aver fissato i correnti orizzontali alla quota prestabilita si procede alla loro controventatura. Nella successiva fase di raffittimento dei puntelli sui correnti precedentemente innalzati e controventati sarà ancora necessario l'ausilio di attrezzatura a norma per elevare di quota l'operatore addetto al posizionamento-fissaggio. Successivamente si procede al posizionamento delle successive cavalle fino a coprire l'intera luce fra due pilastri.

- Correnti obliqui (colmo-cornicione)

- Dopo aver fissato ai pilastri un traverso orizzontale alla quota prestabilita, si allestiscono a terra le cavalle zoppe costituite da un corrente e due puntelli (di diversa lunghezza), e usando attrezzature per salire in quota si posizionano le estremità dei correnti alla quota di colmo dell'orizzontale, facendosi aiutare da due operai che da terra sostengono i puntelli.
- Dopo aver fissato i correnti obliqui alla quota prestabilita si procede alla loro controventatura. Nella successiva fase di raffittimento dei puntelli sui correnti precedentemente innalzati e controventati sarà ancora necessario l'ausilio di attrezzatura per elevare di quota l'operatore addetto al posizionamento-fissaggio. Successivamente si procede al posizionamento delle successive cavalle zoppe fino a coprire l'intera luce fra colmo e cornicione.

- Posizionamento dell'orditura secondaria e dell'intavolato - banchinaggio

- Nella fase di costruzione dell'orditura secondaria (se esistente) e dell'intavolato, gli operatori si dovranno munire di attrezzatura per elevarsi alla quota del colmo e procedere al posizionamento dell'orditura secondaria e dell'intavolato banchinaggio.
- la posa in opera dell'orditura secondaria e dell'intavolato banchinaggio deve essere realizzato completamente dalle opere provvisorie (art. 122 d.lgs. N. 81/2008) allo scopo allestite (per quote superiori ai 2m), senza che gli operatori salgano sui correnti, o orditura secondaria o intavolato.
- Eventuali operatori posizionati sugli elementi del banchinaggio sono soggetti a caduta dall'alto e dovranno operare in presenza di un impalcato di sicurezza (sottoponte) o con sistemi anticaduta (art. 115 D. Lgs. n. 81/2008).



C.) Posa puntellatura rompitratta intradosso copertura

- Si allestiscono a terra le cavalle zoppe costituite da un corrente e due puntelli (di diversa lunghezza), e usando attrezzature per salire in quota si posizionano le estremità dei correnti alla quota di colmo dell'orizzontale, facendosi aiutare da due assistenti che da terra sostengono i puntelli.
- Dopo aver fissato i correnti obliqui alla quota prestabilita si procede alla loro controventatura. Nella successiva fase di raffittimento dei puntelli sui correnti precedentemente innalzati e controventati sarà ancora necessario l'ausilio di attrezzatura per elevare di quota l'operatore addetto al posizionamento-fissaggio, successivamente si procede al posizionamento dei successivi rompitratta.



2) POSA (APPOGGIO), MEDIANTE IDONEO MEZZO DI SOLLEVAMENTO DELLE TRAVI DEL SOLAIO-COPERTURA PREFABBRICATA, SULL'INTAVOLATO DEL BANCHINAGGIO

La fase di posizionamento, mediante idoneo mezzo di sollevamento delle travi prefabbricate sugli appoggi può essere realizzata dal piano sottostante il futuro tetto mediante l'ausilio di idonea attrezzatura per elevare di quota gli operatori addetti al posizionamento - fissaggio, è altresì possibile effettuare più comodamente il posizionamento prevedendo idonei camminamenti per gli operatori a livello degli appoggi.

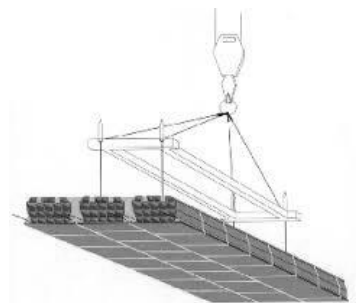

3) POSA FERRO ARMATURA PER TRAVI DI COLMO, OBLIQUE E CORNICIONI, E DI EVENTUALI ELEMENTI DI ISOLAMENTO, DI FERMAGETTO-SBATACCHI PERIMETRALI (SE ESISTENTI), E DEL SUCCESSIVO getto in cls

Dopo aver verificato la portanza della copertura e che tutte le aperture prospicienti il vuoto siano protette, è possibile salirvi/muoversi su di essa per eseguire le successive lavorazioni

4) POSA DI COMIGNOLI, LUCERNARI, SOMMITA' VANI ASCENSORE, LATTONERIA, GUAINE, ISOLANTI E MANTELLATO DI COPERTURA PREVIA MESSA IN SICUREZZA DEL LUOGO DI LAVORO (FALDE TETTO)

MEDIANTE REALIZZAZIONE PARAPETTI PERIMETRALI E ADIACENTI A EVENTUALI APERTURE INTERNE AL TETTO E/O CHIUSURA APERTURE MEDIANTE INTAVOLATO

- Dopo aver verificato la portanza della copertura, e che tutte le aperture prospicienti il vuoto siano protette è possibile salirvi/muoversi su di essa per eseguire le successive lavorazioni.
- Fino a quando sono presenti aperture prospicienti il vuoto, esterne e/o interne è necessario lavorare con dispositivi anticaduta ancorati a parti stabili della struttura e/o di opere provvisionali (art. 115 D. Lgs. n. 81/2008).

PRESCRIZIONI

- Effettuare lavorazioni in quota senza protezioni solamente per altezze inferiori a 2m.
- Evitare assolutamente che i lavoratori salgano a quote superiori ai due metri se non adeguatamente protetti.
- Per effettuare delle lavorazioni a quote superiori ai 2m predisporre dei ponti che garantiscano stabilità ed equilibrio. L'opera provvisoria, una volta allestita, consentirà di lavorare in tutta sicurezza sul banchinaggio anche per le successive fasi lavorative.
- Ricevere il materiale stando al disotto del piano di lavoro per evitare di salire sul piano di banchinaggio.
- Rispetto alla scala semplice la scala doppia (art. 113 D. Lgs. n. 81/2008) garantisce la necessaria stabilità dell'operatore anche in assenza di punto d'appoggio verticale. Nell'uso della scala doppia accertarsi che: il piano d'appoggio sia perfettamente livellato e solido. lo spazio consenta l'apertura totale della scala.
- Anche per semplici lavori di posizionamento e allineamento la scala deve essere fissata o trattenuta al piede.
- Inoltre per usare la scala semplice occorre verificare che:
 - la scala sia a norma.
 - il punto di appoggio verticale sia tale da reggere il carico della scala appoggiata con l'operatore
 - durante l'uso la scala dovrà essere tenuta al piede da un compagno di lavoro, altrimenti fissata per evitare scivolamenti o ribaltamenti (art. 113 D. Lgs. n. 81/2008).
- Per l'eventuale regolamentazione di situazioni di pericolo è necessario lavorare con dispositivi anticaduta ancorati a parti stabili della struttura e/o di opere provvisionali.
- Verificare che tutte le aperture siano tamponate per evitare eventuali cadute interne. Se necessario allestire protezioni all'interno della luce di copertura e/o tamponare le aperture.
- Prima di salire in quota verificare che il piano di lavoro sia completamente protetto dalle cadute dall'alto (ponteggi completi di parapetto verso i lati aperti e parapetti di falda verso eventuali fabbricati in fregio) (art. 122 D. Lgs. n. 81/2008)
- Se è presente un ponteggio, verificare che l'intavolato non disti più di 20 cm dal bordo del solaio, che il ponteggio sia regolarmente parapettato e che le aperture interne al solaio siano protette (art. 146 D. Lgs. n. 81/2008).
- Predisporre sul ponteggio un camminamento esterno al perimetro della copertura opportunamente protetto dalla caduta dall'alto di larghezza utile almeno 60 cm. (art. 130 D. Lgs. n. 81/2008)
- Nel caso non ci sia il ponteggio adoperare altri sistemi che garantiscano una sufficiente protezione degli operatori

DIVIETI

- Non sovraccaricare mai il piano di lavoro del ponteggio e non depositare i materiali pesanti su un unico tratto del ponteggio: il tavolato del piano di lavoro potrebbe cedere. Distribuire invece i pesi lungo tutto il ponte, disponendoli preferibilmente vicino ai montanti
- Non depositare violentemente i pesi sui tavolati
- Non correre o saltare sul piano di lavoro
- Non gettare mai niente dal ponteggio
- Non togliere tavole, anche provvisoriamente, dagli impalcati dei ponti
- Non arrampicarsi lungo i montanti del ponteggio
- Non consumare pasti sul ponteggio
- Non lavorare con utensili elettrici portatili o con apparecchiature mobili alimentate direttamente dalla tensione di terra
- Non abbandonare gli utensili prima del loro arresto totale
- Non appoggiare gli utensili manuali, in dotazione, in condizione di equilibrio instabile
- Non adoperare gli attrezzi manuali su parti di impianti elettrici in tensione
- Non trasportare manualmente pesi superiori ai 10 kg
- Non lasciare accumulare sul tetto materiale che potrebbe cadere
- Non portare sui tetti, ove possibile, oggetti di grandi dimensioni e pesanti
- Non salire sopra un tetto bagnato di pioggia o dopo una gelata

MONTAGGIO USO SMONTAGGIO PONTEGGIO

estrapolato dalla Linea Guida ISPEL

4. VALUTAZIONE DEI RISCHI

In relazione alla valutazione dei rischi, la finalità prioritaria della presente linea guida è quella di fornire una indicazione relativa ai contenuti minimi del documento di valutazione del rischio, di cui al D.Lgs. 626/94 e s.m.i., e del piano operativo di sicurezza (POS), per ciò che concerne il lavoro di montaggio, smontaggio e trasformazione dei ponteggi, redatto ai sensi del D.Lgs. 494/96 e s.m.i., nonché del piano di montaggio, uso e smontaggio (PiMUS) di cui al D.Lgs. 235/03.

Allo stesso tempo, le indicazioni riportate nella presente linea guida, sono di ausilio alla valutazione dei rischi necessaria per la redazione del piano di sicurezza e di coordinamento (PSC) di cui al D.Lgs. 494/96 e s.m.i., relativo al rispetto delle norme per la prevenzione degli infortuni e la tutela della salute dei lavoratori nei cantieri temporanei o mobili.

Ai fini della scelta del metodo di lavoro nell'attività di montaggio, smontaggio e trasformazione dei ponteggi, la valutazione dei rischi deve tenere conto dei seguenti elementi, dopo aver appurato la eseguibilità in sicurezza del lavoro:

- durata nel tempo dell'intervento;
- minor rischio complessivo rispetto ad altre soluzioni operative;
- possibilità di utilizzo di misure di protezione collettiva nelle fasi lavorative di montaggio, smontaggio e trasformazione.

4.1 Analisi dei rischi

4.1.1 Rischio prevalente

I lavori in quota possono esporre i lavoratori a rischi particolarmente elevati per la loro salute e sicurezza, in particolare al rischio di caduta dall'alto.

Fermo restando che ogni datore di lavoro, o singolo lavoratore autonomo, valuterà i rischi specifici connessi alla propria attività (rischi relativi al sollevamento ed alla movimentazione dei carichi, abrasione, taglio degli arti superiori, urto del capo contro parti sporgenti dell'attrezzatura e degli edifici, caduta di materiale dall'alto), il rischio costantemente presente resta la caduta dall'alto.

Si individuano le seguenti tipologie di rischi di caduta dall'alto o strettamente connessi ad essa:

- a) rischio prevalente di caduta dall'alto;
- b) rischio susseguente all'arresto della caduta derivante da:
 - oscillazione del corpo con urto contro ostacoli "effetto pendolo";
 - sollecitazioni trasmesse al corpo dall'imbracatura;
 - sospensione inerte del corpo del lavoratore, che resta appeso al dispositivo di arresto caduta.

4.1.2 Rischio da sospensione inerte

La sospensione inerte, a seguito di perdita di conoscenza, può indurre la cosiddetta "patologia causata dall'imbracatura", che consiste in un rapido peggioramento delle funzioni vitali in particolari condizioni fisiche e patologiche.

Questo fenomeno determina un rischio per la sicurezza e la salute del lavoratore, qualunque sia il modello di imbracatura utilizzato.

4.1.3 Rischi ambientali

Il lavoro in quota, effettuato per l'attività di montaggio, smontaggio e trasformazione dei ponteggi, può svolgersi in ambienti soggetti a rischi particolari e dovuti a pericoli oggettivi, dati dalla conformazione del sito o dalla situazione contingente del luogo di lavoro; tali rischi possono risultare aggravati dalle condizioni meteorologiche.

La valutazione dei rischi dovrà sempre tenere in considerazione l'eventuale esposizione ai rischi oggettivi dovuti alle condizioni ambientali dove è collocato il luogo di lavoro e dovranno essere adottate adeguate misure atte a prevenire tali rischi.

Si riporta di seguito un elenco non esaustivo di tali rischi:

- caduta di materiale dall'alto;
- urto del capo contro parti sporgenti dell'attrezzatura e manufatti;
- scivolosità dei supporti;
- peso degli elementi da montare;
- scivolosità dei componenti da montare;
- cedimento di parti di manufatti soggette a demolizione;
- esposizione a scariche elettriche atmosferiche;
- innesco di incendio.

4.1.4 Rischi relativi alla movimentazione manuale dei carichi

La valutazione dei rischi dovrà sempre tenere in considerazione l'eventuale esposizione ai rischi oggettivi di patologie muscolo scheletriche che potrebbero insorgere in seguito alla movimentazione manuale dei carichi, ripetuta per tutto il turno di lavoro, costituiti dagli elementi di ponteggio metallico.

Dovranno essere adottate adeguate misure atte a prevenire tali rischi.

4.1.5 Rischi relativi al sollevamento/discensione dei carichi

La valutazione dei rischi dovrà sempre tenere in considerazione l'eventuale esposizione ai rischi, che potrebbero insorgere durante il sollevamento e la discesa dei carichi, costituiti dagli elementi di ponteggio da montare e smontare, effettuato sia manualmente sia con l'ausilio di carrucole ad

azionamento manuale o con l'ausilio di organi ad azionamento motorizzato collegati alla struttura del ponteggio in allestimento, o per mezzo di apparecchi di sollevamento, gru a torre o autogru, indipendenti dal ponteggio.

Dovranno essere adottate adeguate misure atte a prevenire tali rischi.

4.1.6 Rischi concorrenti

Rispetto al rischio grave di caduta dall'alto, la valutazione dei rischi dovrà tenere in considerazione l'eventuale esposizione, prevedendone adeguate misure di riduzione, a quei rischi di minor intensità, ma direttamente concorrenti all'innescò di una eventuale caduta, quali ad esempio:

- scarsa aderenza delle calzature;
- presenza di vento e pioggia;
- presenza di ghiaccio ed umidità;
- riduzione di visibilità o del campo visivo.

4.2 Esposizione ai rischi

4.2.1 Rischio di caduta dall'alto

Poiché la valutazione dei rischi evidenzia un rischio grave per la salute, capace cioè di procurare morte o lesioni di carattere permanente, che il lavoratore non è in grado di percepire tempestivamente prima del verificarsi dell'evento, l'esposizione al rischio di caduta dall'alto deve essere protetta da adeguate misure di prevenzione e di protezione in ogni istante dell'attività lavorativa.

Il tempo di esposizione a tale rischio senza protezioni deve essere uguale a zero.

4.2.2 Rischio da sospensione inerte

Non deve essere assolutamente sottovalutato il rischio per il lavoratore di restare sospeso in condizioni di incoscienza, in seguito all'arresto del moto di caduta, per effetto di sollecitazioni trasmesse dall'imbracatura sul corpo e del possibile urto contro ostacoli, dovuto all'oscillazione del corpo in fase di caduta: "effetto pendolo".

La sospensione inerte, a seguito di perdita di conoscenza, può infatti indurre la cosiddetta "patologia causata dall'imbracatura", che consiste in un rapido peggioramento delle funzioni vitali in particolari condizioni fisiche e patologiche.

Il documento di valutazione del rischio ed il piano operativo dovranno prevedere modalità di intervento di emergenza che riducano il tempo di esposizione al rischio, nel caso di sospensione inerte, a pochi minuti.

4.2.3 Rischi dovuti alla movimentazione manuale dei carichi

In relazione al peso degli elementi prefabbricati da montare, in particolare dei telai, e alla posizione delle connessioni sopraelevata rispetto al piano di camminamento, non deve essere sottovalutato il rischio per il lavoratore. Si dovrà valutare:

- l'effettuazione, ad esempio di scambio di mansioni tra i operatori;
- la effettuazione del montaggio di elementi particolarmente pesanti con l'impiego di più di un lavoratore ed in alcuni casi, come ad esempio il montaggio di travi per il passo carraio, l'utilizzo di apparecchi di sollevamento.

4.2.4 Rischi dovuti al sollevamento/discesa degli elementi prefabbricati

Nel caso di sollevamento o discesa manuale degli elementi metallici prefabbricati, mediante passaggio dal piano terra ai livelli superiori e viceversa, dovrà essere preso in esame il rischio di caduta di materiale dall'alto per il lavoratore che si trova ai piani inferiori, in particolare al piano terra, ed il rischio di caduta dall'alto per il lavoratore che riceve o porge gli elementi prefabbricati al livello superiore.

Nel caso dell'utilizzo per il sollevamento o la discesa degli elementi prefabbricati da montare, di un argano, ad azionamento manuale o motorizzato, montato al livello del piano in allestimento, o di apparecchi di sollevamento indipendenti dal ponteggio, gru a torre, autogru, dovranno essere presi in considerazione, nell'analisi dei rischi, diversi aspetti come ad esempio:

- l'idoneità dell'apparecchio di sollevamento;
- i sistemi per l'imbracatura dei materiali da parte del lavoratore che si trova al livello del carico e la posizione dello stesso rispetto al carico;
- la idoneità degli elementi della struttura del ponteggio in costruzione a sostenere l'argano ed i relativi carichi;
- la posizione reciproca fra il lavoratore che riceve il carico e l'apparecchio di sollevamento;
- l'eventuale interferenza dell'attività di sollevamento con quella specifica di montaggio.

4.3 Riduzione dei rischi

4.3.1 *Rischio di caduta dall'alto*

Poiché nei lavori temporanei in quota relativi all'attività di montaggio, smontaggio e trasformazione dei ponteggi nei cantieri edili si evidenzia la presenza costante del rischio di caduta dall'alto, tale rischio deve essere o eliminato o ridotto ad un livello minimo, adottando le necessarie misure tecniche, conformi alle disposizioni di legge in materia di prevenzione degli infortuni ed igiene del lavoro.

4.3.1.1 *Criteri generali di riduzione del rischio di caduta dall'alto*

Ai fini della prevenzione degli infortuni e dei rischi per la salute, importanza prioritaria va attribuita ai provvedimenti d'ordine tecnico-organizzativo, diretti ad eliminare o ridurre sufficientemente i pericoli alla fonte ed a proteggere i lavoratori.

"Il datore di lavoro, nei casi in cui i lavori temporanei in quota non possono essere eseguiti in condizioni di sicurezza e in condizioni ergonomiche adeguate a partire da un luogo adatto allo scopo, sceglie le attrezzature di lavoro più idonee a garantire e mantenere condizioni di lavoro sicure, in conformità ai seguenti criteri:

- a) priorità alle misure di protezione collettiva rispetto alle misure di protezione individuale;
- b) dimensioni delle attrezzature di lavoro confacenti alla natura dei lavori da eseguire, alle sollecitazioni prevedibili e ad una circolazione priva di rischi.

Il datore di lavoro sceglie il tipo più idoneo di sistema di accesso ai posti di lavoro temporanei in quota in rapporto alla frequenza di circolazione, al dislivello e alla durata dell'impiego.

Il sistema di accesso adottato deve consentire l'evacuazione in caso di pericolo imminente.

Il passaggio da un sistema di accesso a piattaforme, impalcati, passerelle e viceversa non deve comportare rischi ulteriori di caduta "(D.Lgs. 235/2003, art.5, comma 1).

"Il datore di lavoro, in relazione al tipo di attrezzature di lavoro adottate in base ai commi precedenti, individua le misure atte a minimizzare i rischi per i lavoratori, insiti nelle attrezzature in questione, prevedendo, ove necessario, l'installazione di dispositivi di protezione contro le cadute. I predetti dispositivi devono presentare una configurazione ed una resistenza tali da evitare o da arrestare le cadute da luoghi di lavoro in quota e da prevenire, per quanto possibile, eventuali lesioni dei lavoratori. I dispositivi di protezione collettiva contro le cadute possono presentare interruzioni soltanto nei punti in cui sono presenti scale a pioli o a gradini" (D.Lgs. 235/2003, art.5, comma 5).

4.3.1.2 Elementi fondamentali di riduzione del rischio di caduta dall'alto

Elementi fondamentali ai fini del buon funzionamento di tutti i sistemi di prevenzione e di protezione contro la caduta dall'alto, sono quelli legati alla capacità del lavoratore di saperli gestire con competenza e professionalità, quali:

- l' idoneità psico-fisica del lavoratore;
- l' informazione e la formazione adeguate e qualificate del lavoratore;
- l' addestramento qualificato e ripetuto del lavoratore su tecniche operative e procedure di emergenza.

4.3.1.3 Riduzione del rischio di caduta dall'alto nel montaggio, smontaggio e trasformazione dei ponteggi

Nell'attività di montaggio, smontaggio e trasformazione dei ponteggi, descritta nella presente linea guida, i principali provvedimenti di ordine tecnico ed organizzativo, al fine della riduzione del rischio di caduta dall'alto sono:

- il montaggio e smontaggio dal basso di idonee misure di protezione collettive;
- la presenza di un piano di lavoro completo di tutti gli elementi di impalcato, a tutti i piani del ponteggio sia in fase di montaggio che di smontaggio e trasformazione;
- la presenza di idonei sistemi di accesso a tutti i piani, realizzati ad esempio mediante scale portatili ed impalcati metallici prefabbricati dotati di botola, od idonee torri scala, sia in fase di montaggio che di smontaggio e trasformazione del ponteggio;
- il montaggio dal piano inferiore, durante la fase di montaggio o smontaggio e trasformazione della linea di ancoraggio flessibile, nel caso di utilizzo dei DPI arresto caduta;
- il montaggio dal piano inferiore, durante la fase di montaggio, smontaggio e trasformazione, degli ancoraggi normali del ponteggio;
- il montaggio dal piano inferiore, durante la fase di montaggio, smontaggio e trasformazione, degli ancoraggi supplementari del ponteggio, che risultino necessari, in caso di utilizzo dei DPI arresto caduta;
- lo spostamento del lavoratore lungo il piano di lavoro senza interferenze fra gli elementi del ponteggio, il cordino e la linea di ancoraggio flessibile, nel caso di utilizzo di tale tipo di ancoraggio per il DPI arresto caduta; l'adozione di idonee misure per il superamento delle interferenze, come un doppio cordino;
- la presa e movimentazione da parte del lavoratore dei componenti del ponteggio da montare o smontare (telai, montanti, correnti, diagonali, impalcati) senza la necessità di sporgersi dal bordo del ponteggio;
- la protezione del lavoratore contro la caduta tramite un sistema di arresto della caduta, costituito da una imbracatura per il corpo, un cordino ed un dispositivo assorbitore di energia, collegato ad una linea di ancoraggio flessibile.

4.3.2 Rischio da sospensione inerte

- Per ridurre il rischio da sospensione inerte è fondamentale che il lavoratore sia staccato dalla posizione sospesa al più presto.
- In ogni lavoro di montaggio, smontaggio e trasformazione di ponteggi deve essere sempre previsto un sistema di recupero del lavoratore in difficoltà in seguito all'intervento di un dispositivo di arresto della caduta.
- Quando il recupero del lavoratore non può essere realizzato direttamente dal ponteggio già allestito, per esempio nella realizzazione di ponti a sbalzo e di passi carrai, tale sistema deve essere predisposto già installato in posizione, o installabile rapidamente all'occorrenza, secondo la valutazione dei rischi.
- Il piano di montaggio, uso e smontaggio (PiMUS), il documento di valutazione del rischio ed il piano operativo di sicurezza (POS) dovranno prevedere modalità di intervento di emergenza che riducano il tempo di esposizione al rischio, nel caso di sospensione inerte, a pochi minuti.

4.3.3 Rischi dovuti alla movimentazione manuale dei carichi

Il piano di montaggio, uso e smontaggio (PiMUS), il documento di valutazione del rischio ed il piano operativo di sicurezza (POS) dovranno prevedere modalità di effettuazione di tali attività che riducano sia l'entità del rischio sia i tempi di esposizione.

4.3.4 Rischi dovuti al sollevamento degli elementi prefabbricati da montare

Il piano di montaggio, uso e smontaggio (PiMUS), il documento di valutazione del rischio ed il piano operativo di sicurezza (POS) dovranno prevedere le modalità di effettuazione di tali attività, che riducano il rischio relativo.

5. DISPOSITIVI DI PROTEZIONE INDIVIDUALE

USATI NEL MONTAGGIO, SMONTAGGIO E TRASFORMAZIONE DEI PONTEGGI

5.1 Legislazione di riferimento

Il montaggio, lo smontaggio e la trasformazione dei ponteggi rientra nel campo di utilizzo dei dispositivi di protezione individuale (DPI) e deve quindi rispettare quanto disposto dal Titolo IV - Uso dei dispositivi di protezione individuale - del D.Lgs. 626/94 e successive modifiche ed integrazioni.

Nessun dispositivo che esula da questa categoria di prodotti può essere ritenuto idoneo ai fini della sicurezza contro la caduta del lavoratore.

Per i lavori di montaggio, smontaggio e trasformazione dei ponteggi devono essere impiegati, in funzione della riduzione del rischio di caduta dall'alto, DPI di protezione contro le cadute dall'alto.

Soltanto in situazioni particolari possono essere usati DPI di posizionamento sul lavoro, sempre abbinati a dispositivi di protezione individuale di arresto della caduta.

I DPI di posizionamento sul lavoro non hanno la funzione di DPI arresto della caduta.

I DPI utilizzati per i lavori di montaggio, smontaggio e trasformazione dei ponteggi devono essere conformi al D.Lgs. 475/92 e successive modifiche e integrazioni e devono essere identificati, scelti e utilizzati tenendo conto delle prescrizioni richieste dalla legislazione vigente, in particolare dal D.Lgs. 626/94 e successive modifiche ed integrazioni.

5.2 DPI contro le cadute dall'alto: sistemi di arresto caduta

Un sistema di arresto della caduta è costituito da una imbracatura per il corpo, un cordino, un elemento assorbitore di energia, un punto o sistema di ancoraggio, i relativi elementi di connessione.

In alcune fasi dell'attività o nell'uso di particolari tecniche di lavoro l'imbracatura per il corpo è del tipo che incorpora una cintura di posizionamento sul lavoro con il relativo cordino di posizionamento.

5.3 Elmetti di protezione

Pur non facendo parte dei DPI anticaduta, l'elmetto è di fondamentale importanza nel lavoro di montaggio, smontaggio e trasformazione dei ponteggi. Svolge la duplice funzione di protezione del capo del lavoratore sia dalla caduta di oggetti dall'alto che dall'impatto contro ostacoli. Il criterio di scelta dell'elmetto deve tenere conto della specifica valutazione dei rischi effettuata e delle seguenti indicazioni: l'elmetto deve avere una calotta, una bardatura comoda e stabile sulla testa, un sottogola di adeguata resistenza.

- La norma EN 397 relativa agli elmetti di protezione per l'industria, garantisce, con l'applicazione delle sue estensioni normative, la protezione in particolari condizioni di lavoro e lo sgancio del sottogola ad un carico di sicurezza per il lavoratore, in caso di impigliamento o sollevamento.
- La norma EN 14052 relativa agli elmetti di protezione ad alta prestazione per l'industria, garantisce, adeguata resistenza della calotta e tenuta del casco contro gli impatti laterali.

5.4 Norme tecniche di riferimento

Tipo di DPI	Norma	Funzione
Calzature di protezione per uso professionale	UNI EN 346	Protezione contro gli urti e contro la penetrazione
Dispositivi anticaduta di tipo guidato su una linea di ancoraggio rigida	UNI EN 353-1	Arresto della caduta
Dispositivi anticaduta di tipo guidato su una linea di ancoraggio flessibile	UNI EN 353-2	Arresto della caduta
Cordino di prolunga	UNI EN 354	Elemento di collegamento o componente di sistema anticaduta di cui alla UNI EN 363
Assorbitore di energia	UNI EN 355	Componente di sistema anticaduta di cui alla UNI EN 363
Cintura di posizionamento sul lavoro e di trattenuta e cordini di posizionamento	UNI EN 358	Posizionamento sul lavoro e trattenuta
Dispositivi anticaduta di tipo retrattile	UNI EN 360	Arresto della caduta
Imbracatura per il corpo	UNI EN 361	Arresto della caduta
Connettore	UNI EN 362	Collegamento
Sistemi di arresto caduta	UNI EN 363	Arresto della caduta
DPI contro le cadute dall'alto, requisiti generali per le istruzioni per la manutenzione e la marcatura	UNI EN 365	Istruzioni
Guanti di protezione contro le azioni meccaniche	UNI EN 388	Protezione delle mani contro il taglio e la perforazione
Elmetti di protezione per l'industria	EN 397	Protezione in particolari condizioni di lavoro con lo sgancio del sottogola ad un carico di sicurezza per il lavoratore
Dispositivi di ancoraggio – Requisiti e Prove	UNI EN 795	Arresto della caduta
Imbracatura con cosciali	UNI EN 813	Protezione caduta dall'alto
Connettore	UNI EN 12275-Q	Collegamento non apribile
Elmetti di protezione ad alta prestazione per l'industria	EN 14052	Resistenza della calotta e tenuta del casco contro gli impatti laterali

5.5 Conservazione e manutenzione dei DPI

Il D.Lgs. 626/94 pone l'obbligo per il datore di lavoro di mantenere in efficienza i DPI e assicurarne la manutenzione, le riparazioni e le sostituzioni necessarie e per i lavoratori di segnalare immediatamente al datore di lavoro o al preposto qualsiasi difetto o inconveniente rilevato nei DPI messi a loro disposizione.

DPI e attrezzature devono essere conservati e sottoposti alle necessarie manutenzioni in modo che risultino sempre in perfetto stato e pronti per essere usati.

Le modalità di conservazione e manutenzione dei DPI sono riportate nella nota informativa (o istruzioni per l'uso) fornite obbligatoriamente dal fabbricante con ogni prodotto.

Qualora previste, devono essere eseguite le verifiche periodiche, indicate nelle istruzioni del fabbricante, attenendosi alle prescrizioni date dallo stesso fabbricante per tali verifiche.

Per i materiali le cui caratteristiche meccaniche decadono comunque nel tempo a prescindere dall'impiego fattone e dall'usura, come le funi, i cordini, le imbracature e tutti i prodotti tessili, si deve comunque provvedere alla sostituzione degli stessi entro i limiti temporali indicati dal fabbricante.

Si raccomanda la redazione di un apposito registro di manutenzione dei DPI, in linea con quanto definito dalla norma UNI EN 365, su cui devono essere annotati i dati relativi ai singoli DPI, al loro utilizzo temporale e le operazioni di verifica e/o manutenzione effettuate, comprese le sostituzioni.

6. TECNICHE E PROCEDURE OPERATIVE

NEL MONTAGGIO, SMONTAGGIO E TRASFORMAZIONE DEI PONTEGGI

6.1 Obiettivi

Le tecniche e le procedure da seguire per accedere, uscire, posizionarsi, transitare ed effettuare le operazioni di montaggio, smontaggio e trasformazione dei ponteggi sono finalizzate a:

- eliminare il rischio di caduta dall'alto;
- realizzare la completa autonomia del lavoratore sia nelle fasi di accesso e di uscita dai piani di lavoro elevati in fase di montaggio, smontaggio e trasformazione, sia nel transito sui piani di lavoro già realizzati. Col termine di "autonomia del lavoratore" si intende che lo stesso deve essere in grado di accedere, uscire, posizionarsi, transitare sui piani di lavoro in modo autonomo senza l'aiuto di altri operatori;
- garantire la possibilità, in caso del sopraggiungere di uno stato di emergenza, di poter raggiungere il lavoratore da parte di un preposto e di recuperare il lavoratore in difficoltà, anche senza la collaborazione dello stesso;
- garantire la possibilità, sempre e comunque, di evacuare il posto di lavoro in modo rapido.

6.2 Misure generali di prevenzione

Nei lavori di montaggio, smontaggio e trasformazione dei ponteggi, in funzione del tipo di attrezzature di lavoro adottate, devono essere individuate le misure atte a minimizzare i rischi per i lavoratori insiti nelle attrezzature in questione.

"Il datore di lavoro deve procedere alla redazione di un calcolo di resistenza e di stabilità e delle corrispondenti configurazioni di impiego, se nella relazione di calcolo del ponteggio scelto non sono disponibili specifiche configurazioni strutturali con i relativi schemi di impiego." (D.Lgs. 235/2003 art. 36-quater, comma 1).

"Il datore di lavoro è esonerato dall'obbligo di cui sopra, se provvede all'assemblaggio del ponteggio in conformità ai capi IV, V e VI del decreto del Presidente della Repubblica 7 gennaio 1956, n. 164." (D.Lgs. 235/2003 art. 36-quater, comma 2).

"Il datore di lavoro deve provvedere a redigere a mezzo di persona competente un piano di montaggio, uso smontaggio e trasformazione, in funzione della complessità del ponteggio scelto. Tale piano può assumere la forma di un piano di applicazione generalizzata integrato da istruzioni e progetti particolareggiati per gli schemi speciali costituenti il ponteggio, ed è messo a disposizione del preposto addetto alla sorveglianza e dei lavoratori interessati." (D.Lgs. 235/2003 art. 36-quater, comma 3).

"Il datore di lavoro deve assicurare che lo scivolamento degli elementi di appoggio di un ponteggio sia impedito tramite fissaggio su una superficie di appoggio, o con un dispositivo antiscivolo, oppure con qualsiasi altra soluzione di efficacia equivalente:

- i piani di posa dei predetti elementi di appoggio abbiano una capacità portante sufficiente;
- il ponteggio sia stabile;
- le dimensioni, la forma e la disposizione degli impalcati di un ponteggio siano idonee alla natura del lavoro da eseguire, adeguate ai carichi da sopportare e tali da consentire un'esecuzione dei lavori e una circolazione sicure;

- il montaggio degli impalcati dei ponteggi sia tale da impedire lo spostamento degli elementi componenti durante l'uso, nonché la presenza di spazi vuoti pericolosi fra gli elementi che costituiscono gli impalcati e i dispositivi verticali di protezione collettiva contro le cadute" (D.lgs. 235/2003 art. 36-quater, comma 4).

"Il datore di lavoro deve provvedere ad evidenziare le parti di ponteggio non pronte per l'uso, in particolare durante le operazioni di montaggio, smontaggio o trasformazione, mediante segnaletica di avvertimento di pericolo generico ai sensi del Decreto Legislativo 14 agosto 1996, n. 493, e delimitandole con elementi materiali che impediscono l'accesso alla zona di pericolo" (D.lgs. 235/2003 art. 36-quater, comma 5).

I lavoratori, nel caso in cui non siano state preventivamente montati mezzi di protezione collettiva o nel caso in cui permanga comunque un rischio residuo di caduta dall'alto, devono essere collegati ad un sistema di arresto caduta costituito da una imbracatura per il corpo, sempre collegata, per mezzo di un cordino ed un dissipatore di energia, ad un punto di ancoraggio sicuro o ad una linea di ancoraggio orizzontale, fissata a sua volta a punti di ancoraggio sicuri.

Il cordino deve essere in grado di seguire sempre, assecondandoli, gli spostamenti del lavoratore.

Durante lo svolgimento del lavoro in quota per il montaggio, lo smontaggio e la trasformazione dei ponteggi, un preposto deve sempre sorvegliare le operazioni da una posizione che gli permetta di intervenire per prestare aiuto ad uno dei lavoratori che si dovesse trovare in difficoltà.

Essendo anche il preposto esposto al rischio di caduta dall'alto, dovrà essere debitamente garantita anche la sua sicurezza, con i mezzi di protezione collettiva ed i dispositivi di protezione individuale necessari.

Particolare attenzione va posta sul fatto che tutto il sistema, costituito dagli elementi di ponteggio in allestimento e dai mezzi e dispositivi di protezione contro le cadute dall'alto, dovrà essere strutturato nel modo più semplice possibile.

Gli attrezzi necessari al montaggio, smontaggio e trasformazione degli elementi, che devono essere costantemente utilizzati dai lavoratori durante il lavoro, devono essere agganciati a cintura o indumenti idonei.

